

# spit 1630P

## AC



Wichtig  
Vor Gebrauch  
sorgfältig lesen  
Zum Nachschlagen  
aufbewahren

<b>GB</b>	Operating Instructions	7	<b>FIN</b>	Käyttöohje	111
<b>F</b>	Notice d'utilisation	18	<b>H</b>	KezelésiUtasítás	121
<b>D</b>	Bedienungs- und Wartungsanleitungen (Original)	29	<b>PL</b>	Instrukcja obsługi	131
<b>I</b>	Istruzioni d'uso	40	<b>CZ</b>	Návod k obsluze	141
<b>NL</b>	Gebruiksaanwijzing	50	<b>SK</b>	Návod na obsluhu	151
<b>E</b>	Instrucciones para el manejo	60	<b>SRB</b>	Uputstvo za upotrebu	161
<b>P</b>	Instruções de utilização	70	<b>HR</b>	Uputa za uporabu	171
<b>S</b>	Bruksanvisning	81	<b>SL</b>	Navadila za uporabo	181
<b>DK</b>	Betjeningsveiledning	91	<b>RUS</b>	Руководствопоэксплуатации	191
<b>N</b>	Bruksanvisning	101	<b>EL</b>	δηγίες ειρισμύ	202

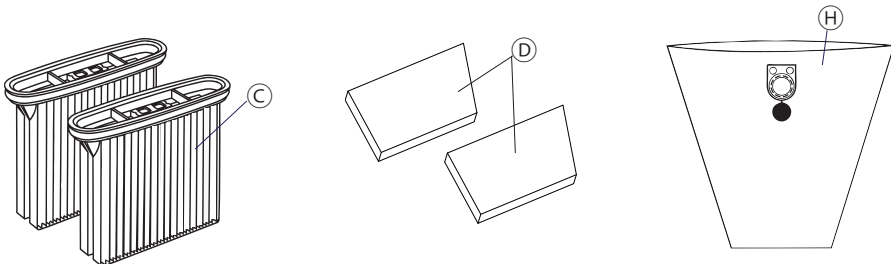
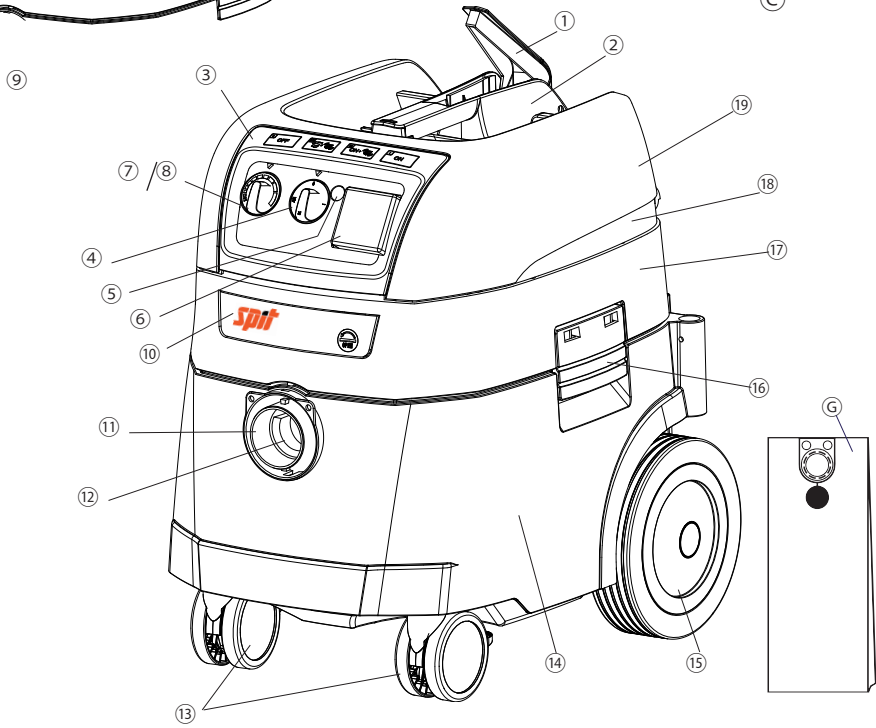
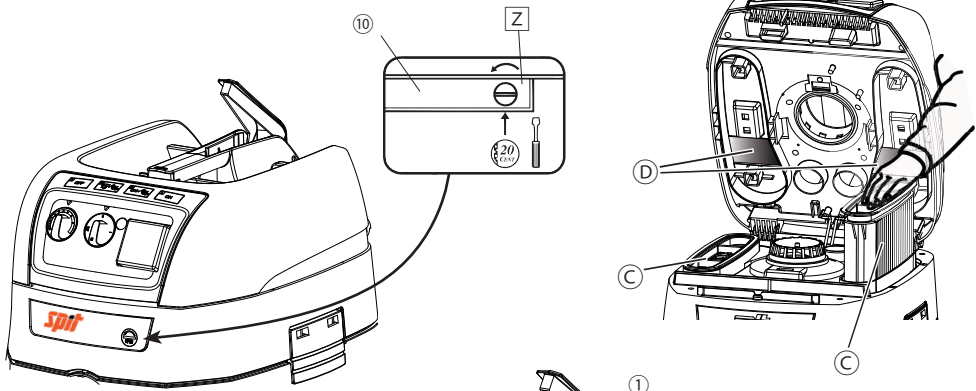

**GB**

①	Cover handle		
②	Handle		
③	Switch plate		
④	Rotary switch		
⑤	Fill level indicator		
⑥	Plug socket		
⑦/⑧	Speed control/ Adjustment of the vacuum hose diameter		
⑩	Latch		
⑪	Vacuum spigot		
⑫	Rotary slider		
⑬	Steering roller		
⑭	Container		
⑮	Wheel		
⑯	Lock		
⑰	Motor housing		
⑱	Support plate		
⑲	Cover		
C	Folding filter cartridges	G	Paper filter bag
D	Motor protection filter	H	PE emptying and disposal bag

**F**

①	Poignée couvercle		
②	Poignée		
③	Panneau des interrupteurs		
④	Interrupteur rotatif		
⑤	Indicateur de niveau de remplissage		
⑥	Prise		
⑦/⑧	Régulation du nombre de tours/ Réglage du diamètre du flexible d'aspiration		
⑩	Verrou		
⑪	Tubulure d'aspiration		
⑫	Régulateur rotatif		
⑬	Roue directrice		
⑭	Cuve		
⑮	Roue		
⑯	Fermeture		
⑰	Carter de moteur		
⑱	Plaque support		
⑲	Couvercle		
C	Cassettes à filtre plissé	G	Sac filtrant en papier
D	Filtre de protection-moteur	H	Sac PE de vidange et d'élimination

**D**

①	Griff Deckel		
②	Griff		
③	Schalterplatte		
④	Drehschalter		
⑤	Füllanzeige		
⑥	Steckdose		
⑦/⑧	Drehzahlregulierung/ Einstellung Saugschlauch-Ø		
⑩	Riegel		
⑪	Ansaugstutzen		
⑫	Drehschieber		
⑬	Lenkrolle		
⑭	Behälter		
⑮	Rad		
⑯	Verschluss		
⑰	Motorgehäuse		
⑱	Trägerplatte		
⑲	Deckel		
C	Faltenfilterkassetten	G	Papierfilterbeutel
D	Motorschutzfilter	H	PE-Entleer- und Entsorgungsbeutel

**I**

①	Impugnatura coperchio		
②	Impugnatura		
③	Interruttore ON/OFF		
④	Manopola		
⑤	Indicatore serbatoio		
⑥	Presa di corrente		
⑦/⑧	Regolazione numero giri /Impostazione diametro tubo flessibile di aspirazione		
⑩	Blocco		
⑪	Bocchettone di aspirazione		
⑫	Valvola a maschio		
⑬	Ruota di guida		
⑭	Serbatoio		
⑮	Ruota		
⑯	Chiusura		
⑰	Carter motore		
⑱	Piastra di supporto		
⑲	Coperchio		
C	Cartucce filtro pieghettato	G	Sacchetto filtro di carta
D	Filtro di protezione motore	H	Sacchetto PE per svuotamento e smaltimento

**NL**

①	Handgreep deksel		
②	Handgreep		
③	Bedieningspaneel		
④	Draaischakelaar		
⑤	Niveau-indicatie		
⑥	Stopcontact		
⑦/⑧	Toerentalregeling/ Instelling zuigslangdiameter		
⑩	Vergrendeling		
⑪	Aanzuigopening		
⑫	Draaischuif		
⑬	Zwenkwieletje		
⑭	Container		
⑮	Wiel		
⑯	Slot		
⑰	Motorbehuizing		
⑱	Dragerplaat		
⑲	Deksel		
C	Vouwfiltercassette	G	Papieren filterzak
D	Motorfilter	H	PE-zak voor legen en afvoer

**E**

①	Asa de la tapa		
②	Asa		
③	Placa de conmutadores		
④	Conmutador giratorio		
⑤	Indicador de recipiente lleno		
⑥	Caja de enchufe		
⑦/⑧	Regulación de velocidad / Ajuste del diámetro de la manguera de aspiración		
⑩	Enclavamiento		
⑪	Toma de aspiración		
⑫	Corredera giratoria		
⑬	Ruedas giratorias		
⑭	Recipiente		
⑮	Rueda		
⑯	Cierre		
⑰	Carcasa del motor		
⑱	Placa de soporte		
⑲	Tapa		
C	Cartuchos de filtro en fuelle	G	Bolsa filtro de papel
D	Filtro protector del motor	H	Bolsa de vaciado y eliminación de PE

**P**

①	Pega da tampa		
②	Pega		
③	Placa de interruptores		
④	Interruptor rotativo		
⑤	Indicador do enchimento		
⑥	Tomada		
⑦/⑧	Regulação da rotação/Ajuste do diâmetro da mangueira de aspiração		
⑩	Trinco		
⑪	Bocal de aspiração		
⑫	Interruptor rotativo		
⑬	Roda direccional		
⑭	Recipiente		
⑮	Roda		
⑯	Fecho		
⑰	Caixa do motor		
⑱	Placa de suporte		
⑲	Tampa		
C	Cassete de filtros plissados	G	Saco de papel para filtragem
D	Filtro de protecção do motor	H	Saco em PE para esvaziamento e eliminação

**DK**

①	Greb, dæksel		
②	Greb		
③	Kontaktplade		
④	Drejekontakt		
⑤	Fyldningsindikator		
⑥	Stikdåse		
⑦/⑧	Regulering af omdrejningstal / Indstilling af sugeslangens diameter		
⑩	Spærre		
⑪	Indsugningsstuds		
⑫	Drejeventil		
⑬	Styrehjul		
⑭	Beholder		
⑮	Hjul		
⑯	Lukkemekanisme		
⑰	Motorhus		
⑱	Bæreprade		
⑲	Dæksel		
C	Filterkassetter til foldefilter	G	Papirfilterpose
D	Motorfilter	H	PE-tømnings- og bortskaffelsespose

**FIN**

①	Kahvan suojus		
②	Kahva		
③	Kytkinlevy *		
④	Kiertokytkin *		
⑤	Täyttötason osoitin *		
⑥	Pistorasia*		
⑦/⑧	Kierrosluvunsäädin* / Letkun läpimitan säädin *		
⑩	Lukitsin		
⑪	Imuistukka		
⑫	Suljin*		
⑬	Ohjauspyörä		
⑭	Säiliö		
⑮	Pyörä		
⑯	Kiinnitin		
⑰	Moottorin kotelo		
⑱	Tukilevy		
⑲	Kansi		
C	Suodatinkasetteja	G	Paperinen suodatinpussi
D	Moottorin suoja-suodatin	H	PE-tyhjennys- ja hävityspussi

**S**

①	Handtag till lock		
②	Grepp		
③	Kopplingsplatta		
④	Vridbrytare		
⑤	Fyllnadsindikering		
⑥	Stickkontakt		
⑦/⑧	Varvtalsreglering/ Inställning sugslangens diameter		
⑩	Regel		
⑪	Uppsugningstappar		
⑫	Vridslid		
⑬	Styrhjul		
⑭	Behållare		
⑮	Hjul		
⑯	Lås		
⑰	Motorhölje		
⑱	Bärplatta		
⑲	Lock		
C	Veckfilterkassetter	G	Filterpåse av papper
D	Motorskyddsfilter	H	PE-tömnings- och bortskaffningspåse

**N**

①	Håndtak deksel		
②	Håndtak		
③	Bryterplate		
④	Dreiebryter		
⑤	Fyllingsindikator		
⑥	Stikkontakt		
⑦/⑧	Turtallsregulator / Innstilling sugeslangediameter		
⑩	Spørre		
⑪	Sugestuss		
⑫	Dreieskiver		
⑬	Styrettrinse		
⑭	Beholder		
⑮	Hjul		
⑯	Lås		
⑰	Motorhus		
⑱	Bæreprade		
⑲	Deksel		
C	Foldefilterkassetter	G	Papirfilterpose
D	Motorbeskyttelsesfilter	H	PE-tømme- og avfallspose

**H**

①	Fogantyú fedél		
②	Fogantyú		
③	Kapcsoló lap *		
④	Forgókapcsoló *		
⑤	Töltés kijelző *		
⑥	Dugaszoló aljzat *		
⑦/⑧	Fordulatszám szabályozó * / Szívócső átmérő beállítás *		
⑩	Retes		
⑪	Szívócsönkok		
⑫	Forgó tolattyú *		
⑬	Vezető görgő		
⑭	Tartály		
⑮	Kerék		
⑯	Zár		
⑰	Motorház		
⑱	Tartólap		
⑲	Fedél		
C	Redőzött szűrő kazetta	G	Papír szűrőtasak
D	Motorvédő szűrő	H	PE ürítő és hulladékkezelő tasak

PL

①	Uchwyt pokrywa		
②	Uchwyt		
③	Płyta łącznika *		
④	Przełącznik obrotowy *		
⑤	Wskaźnik wypełnienia *		
⑥	Gniazdo wtykowe *		
⑦/⑧	Regulacja prędkości obrotowej * / Ustawienie średnicy żeza ssącego *		
⑩	Zasuwa		
⑪	Końcówka ssąca		
⑫	Zasuwa obrotowa *		
⑬	Rolka kierownicy		
⑭	Pojemnik		
⑮	Koło		
⑯	Zamek		
⑰	Obudowa silnika		
⑱	Płyta nośna		
⑲	Pokrywa		
C	Kasety filtra składanego	G	Papierowy worek filtra
D	Filtr ochronny silnika	H	Worki

CZ

①	Rukojeť víka		
②	Rukojeť		
③	Ovládací panel *		
④	Otočný spínač *		
⑤	Indikace stavu naplnění *		
⑥	Zásuvka *		
⑦/⑧	Regulace otáček * / Nastavení průměru sací hadice *		
⑩	Západka		
⑪	Sací hrdlo		
⑫	Otočné šoupátko *		
⑬	Řídicí kolečko		
⑭	Zásobník		
⑮	Kolo		
⑯	Uzávěr		
⑰	Kryt motoru		
⑱	Nosná deska		
⑲	Víko		
C	Kasety se skládaným filtrem	G	Papírový sáček
D	Mot Ochranný filtr motoru orskyddsfilter	H	Polyetylenový sáček pro vyprázdňování a likvidaci prachu

SK

①	Držadlo krytu		
②	Držadlo		
③	Spínací panel *		
④	Otočný spínač *		
⑤	Indikátor stavu naplnenia *		
⑥	Zásuvka *		
⑦/⑧	Regulácia otáčok * / Nastavenie priemeru sacej trubice *		
⑩	Západka		
⑪	Sacie hrdlo		
⑫	Otočný posúvač *		
⑬	Otočné koliesko		
⑭	Nádoba		
⑮	Koleso		
⑯	Uzáver		
⑰	Puzdro motora		
⑱	Nosná doska		
⑲	Kryt		
C	Kasety so skládaným filtrom	G	Papierové filtračné vrecko
D	Ochranný filter motora	H	PS vyprázdňovacie a likvidáčne vrecko

SRB

①	Poklopac rukohvata		
②	Rukohvat		
③	Komandna tabla *		
④	Obrtni prekidač *		
⑤	Indikator punjenja *		
⑥	Utičnica *		
⑦/⑧	Regulacija broja obrtaja * / Podešavanje prečnika usisnog crijeva *		
⑩	Zasovnica		
⑪	Usisni priključak		
⑫	Obrtni klizač *		
⑬	Upravljački točkić		
⑭	Posuda		
⑮	Točak		
⑯	Zatvarač		
⑰	Kućište motora		
⑱	Noseća ploča		
⑲	Poklopac		
C	Naborani filter (umeci)	G	Papirna vreća filtera
D	Zaštitni filter motora	H	PE-vreća za praznjenje i uklanjanje

HR

①	Ručka poklopca		
②	Ručka		
③	Ploča sklopke *		
④	Okretna sklopka *		
⑤	Prikaz punjenja *		
⑥	Utičnica *		
⑦/⑧	Regulacija broja okretaja * / Postavke usisnog crijeva-promjer *		
⑩	Zapor		
⑪	Usisni oslonci		
⑫	Okretni kliznik *		
⑬	Upravljački valjak		
⑭	Posuda		
⑮	Kolač		
⑯	Brava		
⑰	Kućište motora		
⑱	Nosiva ploča		
⑲	Poklopac		
C	Kasete za nabrani filter	G	Papirnata filter vrećice
D	Filter za zaštitu motora	H	PE vrećica za praznjenje i uklanjanje

SL

①	Ročaj pokrova		
②	Ročaj		
③	Stikalna plošča *		
④	Vrtljivo stikalo *		
⑤	Prikaz polne posode *		
⑥	Vtičnica *		
⑦/⑧	Regulacija vrtljajev * / Nastavitev premera sesalne cevi *		
⑩	Zapah		
⑪	Sesalni nastavek		
⑫	Vrtljivi drsnik *		
⑬	Vrtljivo kolesce		
⑭	Posoda		
⑮	Kolo		
⑯	Zapiralo		
⑰	Ohišje motorja		
⑱	Nosilna plošča		
⑲	Pokrov		
C	Kasete z nagubanim filtrom	G	Papirnata filterna vrečka
D	Zaščitni filtri za motor	H	PE-vrečka za praznjenje in odstranjevanje

**RUS**





①	Рукоятка на крышке		
②	Рукоятка		
③	Выключатель*		
④	Поворотный выключатель*		
⑤	Индикатор заполнения		
⑥	Розетка*		
⑦/⑧	Регулятор количества оборотов* / Регулировка диаметра всасывающего шланга*		
⑩	Замок сервисного отсека.		
⑪	Воздухозаборник		
⑫	Поворотная заслонка*		
⑬	Рулевое колесо		
⑭	Контейнер		
⑮	Колесо		
⑯	Замок		
⑰	Моторный отсек		
⑱	Подставка		
⑲	Крышка		
C	Складчатый кассетный фильтр	G	Бумажный фильтр-мешок
D	Защитный фильтр мотора	H	Полиэтиленовый фильтр-мешок

**EL**

①	Λαβή στο καπάκι		
②	Λαβή		
③	Πλάκα διακοπών *		
④	Περιστρεφόμενος διακόπτης *		
⑤	Ενδείξη πληρότητας *		
⑥	Υποδοχή ρεύματος *		
⑦/⑧	Ρύθμιση αριθμού στροφών * / Ρύθμιση της διαμέτρου του εύκαμπτου σωλήνα αναρρόφησης *		
⑩	Μηχανισμός ασφάλισης		
⑪	Στόμιο αναρρόφησης		
⑫	Περιστρεφόμενος σύρτης *		
⑬	Τροχός οδήγησης		
⑭	Κάδος		
⑮	Τροχός		
⑯	Ασφάλεια		
⑰	Περίβλημα μοτέρ		
⑱	Πλάκα φορέα		
⑲	Καπάκι		
C	Κασέτες πτυχωτών φίλτρων	G	Χάρτινος φιλτράσκακος
D	Φίλτρο προστασίας μοτέρ	H	Σάκος απόρριψης πολυεστέρα

# English

## 1 Explanation of symbols and signs used

Symbol / Signal word	Description
	This is the warning symbol. It warns against possible risk of injury. Follow all instructions which are marked with this sign to avoid injury or death. The warning symbol always appears in association with the signal words <b>DANGER</b> , <b>WARNING</b> and <b>CAUTION</b> .
<b>DANGER!</b>	Identifies a hazard with a high degree of risk which will cause death or serious injury if not avoided.
<b>WARNING!</b>	Identifies a hazard with a medium degree of risk which could cause death or serious injury if not avoided.
<b>CAUTION!</b>	Identifies a hazard with a low degree of risk which could cause minor or moderate injury if not avoided.
<b>NOTE</b>	Identifies advice or instructions to simplify work and to ensure safe operation.
	Identifies a requirement which needs to be met before an action is taken.
	Identifies steps to be taken one after the other by the user.
	Identifies the results of an action.

## 2 Important safety information

### **WARNING!**

Danger of suffocation! Do not allow children to play with packaging material, e.g. plastic bags.

Do not climb onto or sit on the vacuum cleaner.

Risk of falling when working on stairs. Pay attention to standing safely.

Do not pull the mains connection cable and suction hose over sharp edges, do not bend it or clamp it.

The mains connection cable and suction hose always must be routed in such a way that no one can trip over it.

If any foam or liquid is discharged, immediately switch off the vacuum cleaner.

Always keep the inside of the lid dry.

Do not use the vacuum cleaner including accessories in the following cases:

- Mains connection cable or extension cable is defective or showing cracks
- There is visible damage to the vacuum cleaner, e.g. cracks in the housing
- If you suspect an invisible defect, e.g. after a fall

### **DANGER!**

Risk of explosion and fire! Do not run the vacuum cleaner in a potentially explosive environment.

Keep away the vacuum cleaner from flammable gases and substances.

### **DANGER!**

Risk of explosion and fire! Do not use the vacuum cleaner to vacuum up the following:

- flammable or explosive solvents
- materials soaked in solvents
- potentially explosive dusts
- liquids such as petrol, oil, alcohol, diluents
- materials hotter than 60 °C

**⚠ WARNING!**

Improperly repaired devices pose a hazard for the user. Only have repairs carried out by experts, e.g. the customer service. Only use original accessories and spare parts.

**⚠ WARNING!**

Only use the socket on the vacuum cleaner for the purposes specified in the operating instructions.

In case of any inappropriate usage, improper operation or repair, the producer shall be exempt from liability.

Do not use damaged extension cables.

If the mains connection cable of the vacuum cleaner is damaged, it must be replaced by a special mains connection cable, which is available from the manufacturer or its customer service.

Never allow electrical brushes to come into contact with the mains connection cable.

The voltage on the rating plate must match the mains voltage.

Switch off the vacuum cleaner and disconnect the mains plug after use and before maintenance.

When unplugging, only pull on the mains plug and not on the mains connection cable.

Never touch the mains plug with wet hands.

Only connect the vacuum cleaner to a sufficiently protected electric socket.

Do not open the vacuum cleaner outdoors in the rain or during a thunderstorm.

Store the vacuum cleaner dry and indoors, protected from frost.

**⚠ WARNING!**

Dust-removing machines are tested according to DIN EN 60335-2-69 and divided into dust classes.

Vacuum cleaners for dust class **L** are suitable for vacuuming/sucking up dry, non-flammable dusts that are hazardous to health with workplace exposure limits (OEL) > 1 mg/m<sup>3</sup>.

Vacuum cleaners for dust class **M** are suitable for vacuuming/sucking up dry, non-flammable dusts, non-flammable liquids, wood dusts and hazardous dusts with workplace exposure limits  $\geq 0.1$  mg/m<sup>3</sup>.

Vacuum cleaners for dust class **H** are suitable for vacuuming/sucking up dry, non-flammable dusts, carcinogenic and pathogenic particles as well as non-flammable liquids, wood dusts and toxic dusts with all workplace exposure limits.

**⚠ WARNING!**

Vacuum cleaners for dust class **H-*asbestos*** are suitable for vacuuming and extracting dust containing asbestos. Observe national regulations for operation and maintenance of asbestos removal tools.

**⚠ WARNING!**

The machine may not be used by persons (including children) who have reduced physical, sensory or mental capabilities or who are inexperienced or lack the knowledge of how to use the machine.

Children must be supervised to ensure that they do not play with the device.

Do not point nozzle, tube or hose at people or animals.

**⚠ WARNING!**

Only use the brushes supplied with the vacuum cleaner or those specified in the operating instructions.

Using other brushes can compromise safety.

When being used in food processing businesses: Immediately clean the vacuum cleaner after use and disinfect it to avoid microbial contamination.

Do not use any steam jets or high-pressure cleaners for cleaning.

Only operate the vacuum cleaner under supervision.

Disconnect the vacuum cleaner from the mains in the event of a longer work interruption.

Do not clean filter cartridges using compressed air.



Read the operating manual carefully before starting to use the vacuum cleaner. The operating manual provides important instructions for safety, commissioning, operation, maintenance and care. Keep the operating manual in a safe place and, in case you sell the unit, hand it on to the next owner.

The manufacturer reserves the right to carry out modifications to the design and equipment.

Do not perform any other work than described in this manual.



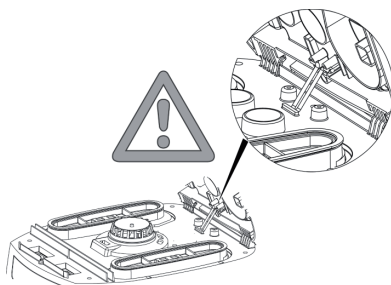

This machine is intended for commercial use, for example, in hotels, schools, hospitals, factories, shops, offices and in the rental business.

When unpacking, check for completeness and transport damage.

Before use, the operators should be provided with information, instructions and training for the use of the vacuum cleaner and the substances that it is to be used for, including the safe procedure for the removal of the gathered material.



### 3 Display and control elements

Switch position	Function	Description
0 	Vacuum cleaner is switched off	- Plug socket current-conducting
I 	Vacuum cleaner is running	- Plug socket current-conducting - Automatic shaker function off
A 	Ready for operation	- Plug socket current-conducting - Automatic shaker function off
AC 	Ready for operation Automatic shaker function	- Plug socket current-conducting - Automatic shaker function on - The vacuum cleaner is switched on and off via the connected electrical/compressed air tool* at the plug socket.
	Automatic filter cleaning function	- Automatic shaker function on; 2min
	Fill level indicator*	- When the container is full and/or there is a blockage in the suction hose, the full indicator lights up. On the M and H vacuum cleaners, an acoustic signal is also emitted.
	Speed regulation*	- The suction performance can be regulated using the speed regulator
	Setting the suction hose diameter *	- On M-/H-/H-asbestos vacuum cleaners for volume flow monitoring, to trigger an audible warning signal if the air speed falls below 20 m/s

(\*depending on the equipment variant of your vacuum cleaner)

## 4 Commissioning

### 4.1 Before every use

Make sure that the following conditions are met:

- △ Vacuum cleaner, mains cable, suction hose and accessories are not damaged.
- △ All filters have been inserted and are not damaged.

### 4.2 Switching on and off

The plug socket on the vacuum cleaner remains always under voltage, regardless of the main switch position.

#### ⚠ WARNING!

Danger of injury by automatically starting power tool!

- ▶ Switch off power tool or pneumatic tool before connecting to the vacuum cleaner.

#### NOTE

With switch in position >0<, the plug socket on the vacuum cleaner can be used as an extension cable.

△ **Power consumption:** vacuum cleaner + connected power tool (max. 2000 W) max. 16 A.

### 4.2.2 Switching on the vacuum cleaner

Functions see „3 Display and control elements“

- ▶ Insert plug into plug socket.
- ▶ Set switch to position >I<.
  - ↳ Vacuum cleaner starts immediately.

or:

- ▶ Set switch to position >A< or >AC<.
  - ↳ Vacuum cleaner is in standby mode for power tools.

### 4.2.3 Setting the suction hose diameter\*

- ▶ Set suction hose diameter at the switch.

#### ⚠ CAUTION!

**Selector switch for minimum air volume flow signal (horn and light) on vacuum cleaners with dust classes „M“ and „H“**

In the modes >A< and >AC< the following setting is made, depending on the diameter of the hose:

Selector switch for suction hose inner diameter	Volume air flow
∅ 35 mm	70 l/s
∅ 27 mm	41 l/s
∅ 21 mm	25 l/s

No speed regulation is carried out. The vacuum cleaner always runs at max. speed

### 4.2.4 Adjusting the suction power\*

- ▶ Adjust motor speed on the switch.
  - or
- ▶ Set auxiliary air slide on the handle tube.

### 4.2.5 Switching off the vacuum cleaner

- ▶ Set switch to position >0<.
  - ↳ Vacuum cleaner is switched off.
- ▶ After switching off, pull the mains plug out.
- ▶ Roll up mains connection cable.
- ▶ Store the mains connection cable on the cable hook.
- ▶ Store the suction tube by inserting it into the accessories holder\* on the container rear wall.
- ▶ Put the suction hose ends together so that no dirt particles leak out.
- ▶ Remove Power tool.

## 5 Operating modes

### 5.1 Sucking up dry materials

- ▶ Only use a dry filter, vacuum cleaner and accessories, so that the dust does not stick and or cake.
- ▶ When vacuuming soot, cement, plaster or similar dusts: Insert a PE disposal bag in the dirt container.
- ▶ Always use disposal bags in combination with folded filter cartridges.

#### NOTE

M, H and H-asbestos class vacuum cleaners should be preferably used as vacuum cleaners for dry dusts.

### 5.2 Sucking up liquids

#### ⚠ WARNING!

Electrical shock hazard!

- ▶ If any foam or liquid is discharged, immediately switch off the vacuum cleaner.
- ▶ Empty dirt container and folded filter cartridge.

#### NOTE

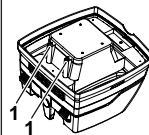

Regularly clean the water level sensors (1) and inspect for signs of damage.

- ▶ Vacuum cleaning without fleece filter bags.
  - The folded filter cartridge designed for wet vacuum cleaning.
  - The built-in sensor switches the motor off when the container is full. The handling of the vacuum cleaner can be compromised by a full container.

- ▶ Empty container (see „7 Emptying the container“).

#### NOTE

If the vacuum cleaner is not switched off, the re-start protection remains effective. The vacuum cleaner is ready for operation only after the unit has been switched off and switched on again.

- ▶ Remove the suction hose from the liquid before emptying.
- ▶ After switching off, a small quantity of water can flow back out of the hose, as a result of the high suction level and the favourable flow condition in the container.
- ▶ After wet vacuum cleaning insert dry filters for picking up dry dust.

#### NOTE

When changing frequently between dry and wet vacuum cleaning, use a second set of filters, preferably polyester folded filter cartridges.

### 5.3 Sucking up asbestos-containing substances

Only vacuum cleaners of dust class H-asbestos may be used for vacuuming asbestos-containing substances.

- ▶ Only work with a dry filter, vacuum cleaner and accessories to prevent dust from sticking and becoming incrustated.
- ▶ For sucking up asbestos-containing substances: Insert the PE emptying bag or fleece filter bag into the dirt container.
- ▶ Always use filter bags in conjunction with folded filter cartridges.

#### NOTE

H-asbestos class vacuum cleaners should be preferably used as vacuum cleaners for dry dusts.

#### ⚠ WARNING!

Health hazard !

Asbestos fibres in the air.

- ▶ Supply the work area with sufficient outside air (fresh air).
- ▶ Guide or clean extracted air in such a way that asbestos fibres do not get into the breathing air of other persons.
- ▶ When filtering the extracted air, transport any dust in dust-tight containers.
- ▶ Do not decant dust.

If there is a possibility of asbestos fibres becoming free:

- ▶ Absorb asbestos fibres at the outlet or point of origin.
- ▶ Then dispose of asbestos fibres in accordance with the state of the art without any danger to persons or the environment.

If complete absorption of asbestos fibres is not possible:

- ▶ Take additional ventilation measures in accordance with the state of the art.

After completion of the work:

- ▶ Carefully clean tools, including suction tubes and work equipment.
- ▶ Carefully clean the working area.
- ▶ Moisten and properly remove objects contaminated with asbestos fibres that cannot be cleaned.

After cleaning:

- ▶ Ventilate the working area sufficiently.

### 6 Permanent filter cleaning

The vacuum cleaner is fitted with an electromagnetic filter cleaning system, which can be used to clean any attached dust from the filter cartridges.

The folded filter cartridges are cleaned alternately one after the other so that continuous work is guaranteed.

### 7 Emptying the container

#### NOTE

Only permitted for dust with workplace exposure limits > 1 mg/m<sup>3</sup>.

- ▶ Switch off the vacuum cleaner, pull out the mains plug.
- ▶ Open the latches.
- ▶ Remove the cover and suction hose from the container.
- ▶ Empty the container by pouring out.

#### 7.1 Dispose of the fleece filter bag

- ▶ Switch off vacuum cleaner.
- ▶ Disconnect mains plug.
- ▶ Wear appropriate breathing mask.
- ▶ Remove suction hose.
- ▶ Close off intake socket with cap.
- ▶ Open side latches.
- ▶ Remove top section.
- ▶ Carefully pull the flange off the intake socket and close off the flange.
- ▶ Dispose of gathered material in accordance with legal requirements.

#### 7.2 Dispose of the PE emptying and disposal bag

- ▶ Set switch to position >AC<.
  - ↳ Folded filter cartridges are cleaned automatically.
  - ↳ Residual dust in the filters falls into the bag.
- ▶ Switch off vacuum cleaner.
- ▶ Disconnect mains plug.
- ▶ Wear appropriate breathing mask.
- ▶ Remove suction hose.
- ▶ Close off intake socket with cap.
- ▶ Open side latches.
- ▶ Carefully close the PE emptying and disposal bag with the enclosed sealing tape.
- ▶ Carefully pull the flange off the intake socket and close off the flange.

- ▶ Carefully remove the PE emptying and disposal bag from the container.
- ▶ Dispose of gathered material in accordance with legal requirements.

### 7.3 Insert fleece filter bag

#### NOTE

Only use fleece filter bags for dry vacuum cleaning.

- ▶ Slide the flange completely over the intake socket

#### NOTE

##### Operating the rotary slide

- ▶ Turn the red rotary slide inside to position CLOSE to the stop on the marker ▲ .

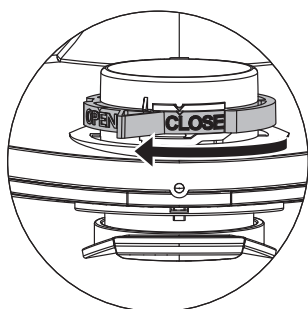

### 7.4 Insert PE emptying and disposal bag\*

#### NOTE

Only vacuum cleaners with dust class M and H with special containers and rotary slide in the intake socket of types iPulse M, iPulse H and iPulse H-asbestos are suitable for the use of PE emptying and disposal bags.

#### NOTE

##### Operating the rotary slide

- ▶ Turn the red rotary slide inside to position OPEN to the stop on the marker ▲ .
- ▶ Slide the flange completely over the intake socket.
- ▶ Place the upper bag opening over the container rim.

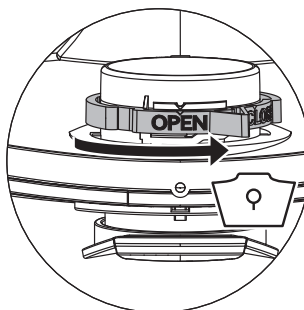

## 8 Changing the filter

### 8.1 Changing the folded filter cartridges

- ▶ Clean the filter cartridges before changing them.
- ▶ Turn the lock on the latch through 90° in a counter-clockwise direction with a coin or similar object and push the latch to the rear.
- ▶ Fold up the cover.
- ▶ Immediately isolate the folded filter cartridges that you have removed in a dust-tight plastic bag and dispose of properly in accordance with the requirements.
- ▶ Insert new folded filter cartridges.
- ▶ Lift the locking bracket up, fold down the cover and click in place with light pressure.

## 9 Changing the motor protection filter

#### NOTE

If motor protection filter is contaminated, this indicates defective filter cartridges.

- ▶ Replace folded filter cartridges.
- ▶ Replace motor protection filter or wash the motor protection filter under flowing water, dry and re-insert.

## 10 Transport

- ▶ Remove suction hose.
- ▶ Close off intake socket with cap.
- ▶ Securely fix the motor head to the container.
- ▶ Close the side latches.
- ▶ Place the accessories in a suitable plastic bag and seal the plastic bag or place it in the tool storage compartment.
- ▶ Put the suction hose ends together so that no dirt particles leak out.
- ▶ Place the hose around the vacuum cleaner and clamp onto the handle.

## 11 Maintenance

### NOTE

Switch off the vacuum cleaner and pull out the mains plug before carrying out any maintenance work.

For maintenance by the user, the vacuum cleaner must be

- dismantled,
- cleaned and
- maintained,

as far as possible without creating any danger to the maintenance personnel or other.

### Precautionary measures

Suitable precautionary measures include:

- Cleaning before dismantling
- Provision of local filtered positive ventilation where the vacuum cleaner is to be dismantled
- Cleaning of the maintenance area
- Suitable personal protection equipment

### Precautionary measures with vacuum cleaners class H and M

The outside of the vacuum cleaner should be cleaned by dust extraction procedures and wiped down, or should be treated with a sealing agent before being removed from the hazardous area. All parts of the vacuum cleaner must be considered to be contaminated when they are removed from the hazardous area, and suitable handling must be used to prevent dust distribution.

### Contaminated items

When carrying out maintenance or repair work, all contaminated items which have not been adequately cleaned, must be disposed of. Such items must be disposed of in impermeable bags in accordance with the applicable regulations concerning the disposal of such waste.

## 11.1 Testing the effectiveness of the vacuum cleaner

At least once a year, the manufacturer or an instructed person must perform a technical inspection including filters, air tightness of the vacuum cleaner, and control mechanisms.

In addition, the effectiveness of the vacuum cleaners with dust class H and H-asbestos must be checked at least once a year or more frequently. The test method, which can be used for demonstrating the effectiveness of the device, is defined in EN 60335-2-69 AA.22.201.2. If the test is not passed, it must be repeated with a new main filter.

There must be an adequate air exchange rate L in the room if the exhaust air returns to the room. Observe national regulations.

If the suction power of the vacuum cleaner is reduced and the cleaning of the filter cartridges is no longer sufficient (assuming that tank is emptied and fleece filter bag is replaced), it is necessary to replace the folded filter cartridges (see „8.1 Changing the folded filter cartridges“).

## 12 Cleaning

### NOTE

Acids, acetone and solvents can damage parts of the vacuum cleaner.

- ▶ Clean container and accessories with water.
- ▶ Wipe the top section with a damp cloth.
- ▶ Allow the container and accessories to dry.

## 13 Repair

### ⚠ WARNING!

Improperly repaired vacuum cleaners pose a hazard for the user!

- ▶ Have repairs carried out by qualified personnel only, e.g. the customer service.

## 14 Troubleshooting and repair

### NOTE

Malfunctions cannot always be traced back to defects in the vacuum cleaner.

Fault	Cause	Remedy
Suction power drops	Filter dirty	Clean
	Filter bag full	Change
	Container full	Empty
	Motor protection filter blocked	Clean
	Nozzle, tube or hose blocked	Clean
Vacuum cleaner does not start	Mains plug not in socket	Plug mains plug into socket
	No mains voltage	Check fuse
	Mains connection cable defective	Replace
	Cover not properly closed	Close
	Water sensor switched off	Empty container
	Vacuum cleaner in standby mode >A< or >AC<	Set switch to >I< (see „3 Display and control elements“ )
The vacuum cleaner does not start when the tool is switched on in the >A< or >AC< mode	Electrical tool not plugged into socket on the vacuum cleaner	Plug mains plug into socket on the vacuum cleaner
	Solenoid valve of pneumatic on-off unit* contaminated	Rinse with alcohol
PE emptying and disposal bag is sucked against the filter	Incorrect position of rotary slide	Set rotary slide to position OPEN ▲ (see „7.4 Insert PE emptying and disposal bag“*)
Vacuum cleaner with dust classes M or H: with inserted filter bag, dust is accumulating in the container	Incorrect position of rotary slide	Set rotary slide to position CLOSE ▲ (see „7.3 Insert fleece filter bag“ )

Do not try anything else, contact customer services.

## 15 Technical Data

Type: ISP		AC 1630 P
Voltage	V	220-240
Frequency	Hz	50/60
Rated power	W	1400
Max. power	W	1600
Air flow*	l/s (m <sup>3</sup> /h)	75 (270)
Negative pressure*	hPa/MG	280
Air flow**	l/s (m <sup>3</sup> /h)	45 (162)
Negative pressure**	hPa/SE	245
Noise level	dB(A)	69
Weight	kg	15,5
Dimensions (l x w x h)	cm	53 x 40 x 56

\* at the fan

\*\* at the hose

Max. power on vacuum cleaners with plug socket: 2000 W

Mains connection cable on vacuum cleaners for dust class M, H and H Asbestos with plug socket: H07RN-F 3G1,5

## 16 Tests and approvals

Electro-technical tests must be carried out in accordance with the accident prevention regulations (DGUV V3) and in accordance with DIN VDE 0701 Part 1 and Part 3. These tests are required in accordance with DIN VDE 0702 at regular intervals and after repair or modification.

The vacuum cleaners are successfully tested in accordance with IEC/EN 60335-2-69.

### NOTE

Old equipment contains valuable materials which are designed for re-processing. The vacuum cleaners must **not be thrown away in the normal household waste**, but should be disposed of at a suitable proper collection system, e. g. via your communal disposal location.





## 17 Declaration of conformity

We hereby declare that the machine described below complies with the relevant basic safety and health requirements of the EC Directives, both in its basic design and construction as well as in the version put into circulation by us.

This declaration shall cease to be valid if the machine is modified without our prior approval.

<b>Product:</b>	Vacuum cleaner for wet and dry operation
<b>Type:</b>	ISP model AC 1630 P
<b>The design of the appliance corresponds to the following pertinent regulations:</b>	EC Machinery Directive 2006/42/EU EC Directive EMC 2014/30/EC ROHS 2011/65/EU
<b>EC Machinery Directive 2006/42/EU including amendments:</b>	DIN EN 60335-1 (VDE 0700-1):2012-10; EN 60335-1:2012 DIN EN 60335-1 Ber.1 (VDE 700-1 Ber.1):2014-04; EN 60335-1:2012/AC:2014; EN 60335-1:2012/A11:2014 EN 60335-2-69:2012; DIN EN 62233 (VDE 0700-366 Ber.1):2009-04; EN 62233 Ber.1:2008; DIN EN ISO 12100:2011-03; EN ISO 12100:2010
<b>EC Directive EMC 2014/30/EC:</b>	DIN EN 55014-1 (VDE 0875-14-1):2012-05; EN 55014-1:2006 + A1:2009 + A2:2011 DIN EN 61000-3-2 (VDE 0838-2):2015-03; EN 61000-3-2:2014; DIN EN 61000-3-3 (VDE 0838-3):2014-03; EN 61000-3-3:2013; DIN EN 55014-2 (VDE 0875-14-2):2009; EN 55014-2:1997 + A1:2001 + A2:2008 Category II requirements  The following institute has tested and certified the product: VDE Prüf- und Zertifizierungsinstitut GmbH (EU-Kenn-Nr. 03666), Merianstr. 28, 63069 Offenbach
<b>Authorized documentation representative:</b>	SPIT S.A.S., 150 Avenue de Lyon, B.P.104, 26501 BOURG LES VALENCE CEDEX, FRANCE

30.07.2019





Jan Bernard  
Quality Manager

30/07/19 

**S.P.I.T.**  
**Bernard JAN / Responsable QSE**  
Tél. : 06 45 01 15 76  
150 Avenue de Lyon - BP 104  
26501 BOURG-LES-VALENCE CEDEX

# Français

## 1 Explication des symboles et des signes utilisés

Symbole / Mention	Description
	Symbole d'avertissement. Il prévient d'un risque de blessure potentiel. Toutes les instructions accompagnées par ce symbole ont pour but de prévenir les blessures, voire la mort. Le symbole d'avertissement apparaît toujours avec les mentions <b>DANGER, AVERTISSEMENT</b> et <b>PRUDENCE</b> .
<b>DANGER !</b>	Signale un danger avec un risque élevé pouvant entraîner des blessures graves, voire la mort, s'il n'est pas évité.
<b>AVERTISSEMENT !</b>	Signale un danger avec un risque moyen pouvant entraîner des blessures graves, voire la mort, s'il n'est pas évité.
<b>PRUDENCE !</b>	Signale un danger avec un risque faible pouvant entraîner des blessures légères ou modérées s'il n'est pas évité.
<b>REMARQUE</b>	Signale les conseils ou des indications qui facilitent le travail et pourvoient à la sécurité de fonctionnement figurent ici.
	Signale une condition préalable indispensable avant d'entreprendre une manipulation.
	Signale les étapes successives que l'utilisateur doit suivre.
	Signale le résultat d'une manipulation.

## 2 Informations importantes concernant la sécurité

### **AVERTISSEMENT !**

Risque d'étouffement ! Ne laissez pas les enfants jouer avec le matériel d'emballage, par exemple les sacs en plastique. Ne pas grimper ou s'asseoir sur l'aspirateur.

Risque de chute en cas de travail dans des escaliers. Veillez à adopter des postures stables et sûres.

Ne pas poser le câble d'alimentation ni le flexible d'aspiration au-dessus de bords tranchants, ne pas les plier ni les coincer.

Toujours poser le câble d'alimentation et le flexible d'aspiration de manière à éviter des points de trébuchement.

Immédiatement mettre l'aspirateur hors marche si de la mousse ou du liquide s'échappent de l'appareil.

Veiller à ce que l'intérieur du couvercle soit toujours sec. Ne pas utiliser l'aspirateur y compris les accessoires dans les cas suivants :

- Le câble d'alimentation au secteur ou le câble de rallonge est défectueux ou présente des fentes
- Présence de dommages visibles sur l'aspirateur, par exemple des fentes sur le boîtier
- Si vous soupçonnez un défaut imperceptible, par exemple après une chute

### **DANGER !**

Risque d'explosion et d'incendie ! Ne faites pas fonctionner l'aspirateur dans un lieu présentant un risque d'explosion. Tenez l'aspirateur à l'écart de gaz et de substances inflammables.

**⚠ DANGER !**

Risque d'explosion et d'incendie ! Ne pas utiliser l'aspirateur pour aspirer les choses suivantes :

- Solvants inflammables ou explosifs
- Matériaux trempés dans des solvants
- Poussières potentiellement explosives
- Liquides tels que de l'essence, de l'huile, de l'alcool, des diluants
- matériaux à température supérieure à 60 °C

**⚠ AVERTISSEMENT !**

Des appareils réparés de manière incompétente présentent des dangers pour l'utilisateur. Ne faire exécuter des travaux de réparation que par du personnel spécialisé, tel que par exemple le service après-vente. N'utiliser que des pièces de rechange d'origine.

**⚠ AVERTISSEMENT !**

Utiliser la prise figurant sur l'aspirateur uniquement aux fins déterminées dans les instructions de service.

Le fabricant décline toute responsabilité pour d'éventuels dégâts résultant de changement d'affectation, de maniement incorrect ou de réparation incompétente.

Ne jamais utiliser des rallonges endommagées.

Si le câble d'alimentation de l'aspirateur est endommagé, il doit être remplacé par un câble d'alimentation particulier disponible chez le fabricant ou son service après-ventes.

Dans le cas de brosses électriques, garantir que les brosses rotatives n'entrent pas en contact avec le câble d'alimentation.

La tension sur la plaque signalétique doit concorder avec la tension du réseau.

Mettre l'aspirateur hors marche et débrancher la fiche secteur après chaque utilisation et avant chaque maintenance.

Toujours tirer sur la fiche secteur et jamais sur le câble d'alimentation.

Ne jamais brancher ni débrancher la fiche secteur avec des mains humides.

L'alimentation en courant doit être protégée au moyen d'un fusible à intensité de courant appropriée.

Ne jamais ouvrir l'aspirateur à l'air libre en cas de pluie ou d'orage.

L'aspirateur doit être entreposé sec et protégé contre le gel en intérieur.

**⚠ AVERTISSEMENT !**

Les dépoussiéreuses sont testées selon la norme DIN EN 60335-2-69 et sont réparties en différentes catégories de poussière.

Les aspirateurs de catégorie **L** sont appropriés pour aspirer des poussières sèches, incombustibles et dangereuses pour la santé présentant des valeurs limites pour poste de travail > 1 mg/m<sup>3</sup>.

Les aspirateurs de la catégorie **M** sont appropriés pour l'aspiration de poussières sèches, non combustibles, de liquides, poussières de bois non combustibles et de poussières dangereuses avec des valeurs limites  $\geq 0,1$  mg/m<sup>3</sup>.

Les aspirateurs de la catégorie **H** sont appropriés pour l'aspiration de poussières sèches, non combustibles, de particules cancérogènes et pathogènes, ainsi que de liquides, de poussières de bois non combustibles et de poussières dangereuses avec tout les valeurs limites.

**⚠ AVERTISSEMENT !**

Les aspirateurs de la catégorie de poussière **H-amiante** conviennent pour l'aspiration et l'extraction de poussières contenant de l'amiante. Respecter les prescriptions nationales pour le fonctionnement et l'entretien des outils anti-amiante.

**⚠ AVERTISSEMENT !**

Cet appareil ne doit pas être utilisé par des personnes (y compris des enfants) avec des capacités physiques, sensorielles ou mentales déficientes ou un manque d'expérience ou de connaissances.

Les enfants doivent être surveillés afin de s'assurer qu'ils ne jouent pas avec l'appareil.

Ne jamais diriger la buse, le flexible ou le tube sur des personnes ou des animaux.

**⚠ AVERTISSEMENT !**

N'utilisez que les brosses fournies avec l'aspirateur ou celles spécifiées dans les instructions d'utilisation.

L'utilisation d'autres brosses peut compromettre la sécurité.

Lors de l'utilisation dans des entreprises de transformation des aliments : Nettoyez immédiatement l'aspirateur après utilisation et désinfectez-le pour éviter toute contamination microbienne.

Ne pas utiliser de jets de vapeur ni de nettoyeur haute pression pour le nettoyage.

Utilisez l'aspirateur uniquement sous surveillance.

Déconnectez l'aspirateur de l'alimentation du secteur en cas d'interruption assez longue du travail.

Ne pas nettoyer les cassettes filtrantes avec de l'air comprimé.

Lisez le mode d'emploi attentivement avant de commencer à utiliser l'aspirateur. Le mode d'emploi fournit des instructions importantes pour la sécurité, la mise en service, l'utilisation, l'entretien et la maintenance. Conservez le mode d'emploi dans un endroit sûr et remettez-le au nouveau propriétaire en cas de revente de l'appareil.

Le fabricant se réserve le droit de modifier la construction et l'équipement.

Il est interdit d'effectuer d'autres travaux que ceux décrits dans ces instructions de service.

Cet appareil est prévu pour un usage commercial, par exemple pour une utilisation dans des hôtels, écoles, hôpitaux, usines, magasins, bureaux ou locations.



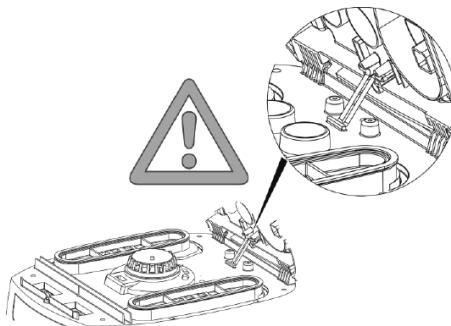

Lors du déballage, vérifiez l'intégralité et l'absence d'avaries de transport.

Les utilisateurs doivent, avant l'utilisation, obtenir les informations, les instructions et les formations concernant l'utilisation de l'aspira-

teur et des substances pour lesquelles il doit être utilisé, y compris le procédé fiable pour l'élimination du matériel aspiré.



### 3 Éléments de l'affichage et de commande

Position des commutateurs	Fonction	Description
0 	Aspirateur hors marche.	- Prise conductrice de tension
I 	Aspirateur en marche.	- Prise conductrice de tension - Fonction de vibration automatique désactivée
A 	Mode de veille	- Prise conductrice de tension - Fonction de vibration automatique désactivée
AC 	Mode de veille Fonction de vibration automatique	- Prise conductrice de tension - Fonction de vibration automatique activée - L'aspirateur est mis en marche et hors marche par le biais du l'outil électrique/à air comprimé raccordé à la prise
	Fonction de vibration automatique	- Fonction de vibration automatique désactivée; 2 min
	Indicateur de niveau de remplissage *	- L'indicateur de niveau de remplissage s'allume lorsque la cuve est pleine et/ou que le flexible d'aspiration est obstruée. Un signal acoustique retentit en supplément sur des aspirateurs des catégories M et H.
	Régulation du nombre de tours *	- La puissance d'aspiration peut être réglée en continu au moyen du régulateur du nombre de tours.
	Réglage du diamètre du flexible d'aspiration*	- Sur les aspirateurs M-/H-/H-amiante pour la surveillance du débit volumique, déclencher un signal d'alarme sonore si la vitesse de l'air descend en dessous de 20 m/s.

(\* selon la variante d'équipement de l'aspirateur)

## 4 Mise en service

### 4.1 Avant chaque utilisation

S'assurer que les conditions suivantes sont remplies :

- △ L'aspirateur, le câble d'alimentation, le tuyau d'aspiration et les accessoires ne sont pas endommagés.
- △ Tous les filtres ont été insérés et ne sont pas endommagés.

#### REMARQUE

Lorsque le commutateur est positionné sur >0<, la prise sur l'aspirateur peut être utilisée comme rallonge.

△ **Puissance raccordée** : Aspirateur + outil raccordé, (au maximum 2000 W) max. 16 A.

### 4.2.2 Mise en marche de l'aspirateur

Pour les fonctions, (voir « 3 Éléments de l'affichage et de commande »).

- ▶ Insérer la fiche dans la prise électrique.
  - ▶ Placer le commutateur sur la position >|<.
    - ↳ L'aspirateur démarre immédiatement.
- ou :
- ▶ Placer le commutateur sur la position >A< ou >AC<.
    - ↳ L'aspirateur est en mode veille pour les outils électriques.

### 4.2.3 Réglage du diamètre du tuyau d'aspiration\*

- ▶ Régler le diamètre du tuyau d'aspiration avec le sélecteur.

#### △ PRUDENCE !

**Sélecteur pour un signal de débit du volume d'air minimum (sonnerie et lumière) sur les aspirateurs avec les classes de poussière « M » et « H »**

Dans les modes >A< et >AC<, le réglage suivant est réalisé en fonction du diamètre du tuyau :

Sélecteur pour le diamètre interne du tuyau d'aspiration	Volume du débit d'air
∅ 35 mm	70 l/s
∅ 27 mm	41 l/s
∅ 21 mm	25 l/s

Une régulation du nombre de tours n'est pas effectuée. L'aspirateur fonctionne toujours à un nombre de tours maximal.

### 4.2.4 Régler la puissance d'aspiration\*

- ▶ Ajuster la vitesse du moteur sur le sélecteur.
  - ou
- ▶ Régler le coulisseau d'aération auxiliaire sur la poignée tubulaire.

## 4.2 Mise en marche/arrêt

La prise de courant de l'aspirateur reste toujours sous tension, quelle que soit la position du commutateur principal.

#### △ AVERTISSEMENT !

Danger de blessure en cas de démarrage automatique d'un outil électrique !

- ▶ Éteindre l'outil électrique ou pneumatique avant de le brancher sur l'aspirateur.

### 4.2.5 Éteindre l'aspirateur

- ▶ Placer le commutateur sur la position >0<.
  - ↳ L'aspirateur est éteint.
- ▶ Après avoir éteint l'appareil, débrancher la fiche d'alimentation.
- ▶ Enroulez le câble d'alimentation au secteur.
- ▶ Rangez le câble d'alimentation au secteur sur le crochet de câble.
- ▶ Rangez le tuyau d'aspiration en l'insérant dans le support\* pour accessoires sur la paroi arrière du bac.
- ▶ Placez ensemble les extrémités du tuyau d'aspiration de manière à ce qu'aucune particule de saleté ne s'échappe.
- ▶ Retirez l'outil électrique.

## 5 Modes de service

### 5.1 Aspiration de solides

- ▶ Aspirer uniquement avec un filtre, un aspirateur et des accessoires secs afin d'éviter que les poussières restent collées et ne s'incrument.
- ▶ Lors de l'aspiration de suie, de ciment, de plâtre ou de poussières similaires : insérez un sac d'élimination de PE dans le bac à ordures.
- ▶ Toujours utiliser des sacs d'élimination en combinaison avec les cassettes filtrantes pliées.

#### REMARQUE

Les aspirateurs des catégories M, H et H Amiante doivent de préférence être utilisés comme aspirateurs poussières.

### 5.2 Aspirations de liquides

#### △ AVERTISSEMENT !

Risque de décharge électrique!

- ▶ Immédiatement mettre l'aspirateur hors marche si de la mousse ou du liquide s'échappent de l'appareil.
- ▶ Vider la cuve et le cas échéant, la cassette filtrante.

#### REMARQUE

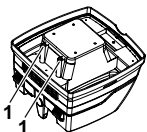

Nettoyer régulièrement les capteurs de niveau d'eau (1) et les examiner pour constater d'éventuels signes d'endommagement.

- ▶ Aspirer sans cas filtre non tissé. Les cassettes filtrantes à ailettes ne sont pas appropriées pour aspirer des matières humides. Le capteur intégré arrête le moteur lorsque le récipient est rempli. L'utilisation de l'aspirateur peut être entravée par un récipient plein.
- ▶ Vider le bac (voir « 7 Vidage du bac »).

#### REMARQUE

Si l'aspirateur n'est pas mis hors marche, la protection contre la remise en marche continue à rester efficace. L'aspirateur est de nouveau prêt au fonctionnement après la mise hors marche et la remise en marche.

- ▶ Avant la vidange, tout d'abord sortir le flexible d'aspiration du liquide.
- ▶ Suite à une performance élevée d'aspiration et à une forme aérodynamique de la cuve, un peu d'eau peut ressortir du flexible après la mise hors marche.
- ▶ Pour une aspiration de solides par la suite, utiliser des filtres secs.

#### REMARQUE

En cas d'alternances fréquentes entre l'aspiration de solides et de liquides, nous recommandons l'utilisation d'un deuxième élément filtrant, de préférence des cassettes filtrantes pliées en polyester.

### 5.3 Aspirer les substances contenant de l'amiante

Seuls les aspirateurs de catégorie de poussière H-amiante peuvent être utilisés pour aspirer des substances contenant de l'amiante.

- ▶ Travailler uniquement avec un filtre, un aspirateur et des accessoires secs pour empêcher la poussière de coller et de s'incruster.
- ▶ Pour aspirer les substances contenant de l'amiante : Insérer le sac de vidage PE ou un sac filtrant en feutre dans le vide-poussière.
- ▶ Toujours utiliser des sacs filtrants PE en conjonction avec les cartouches filtrantes pliées.

#### REMARQUE

Les aspirateurs de classe H-amiante doivent idéalement être utilisés comme aspirateurs pour poussières sèches.

#### ⚠ AVERTISSEMENT !

Risque pour la santé !

Fibres d'amiante dans l'air.

- ▶ Faire en sorte que la zone de travail reçoivent suffisamment d'air extérieur (air frais).
- ▶ Diriger ou nettoyer l'air extrait de façon à ce que les fibres d'amiante ne pénètrent pas dans l'air respirable de toute autre personne.
- ▶ Au moment de filtrer l'air extrait, transporter la poussière dans des contenants étanches à la poussière.
- ▶ Ne pas décanter la poussière.

S'il y a un risque d'échappement des fibres d'amiante :

- ▶ Absorber les fibres d'amiante à la sortie ou au point d'origine.
- ▶ Puis mettre au rebut les fibres d'amiante conformément à la technologie moderne sans mettre en danger les personnes ou l'environnement.

Si l'absorption totale des fibres d'amiante n'est pas possible :

- ▶ Entreprendre d'autres mesures de ventilation selon les dernières technologies disponibles.

Une fois le travail terminé :

- ▶ Nettoyer avec soin les outils, y compris les tubes d'aspiration et l'équipement de travail.
- ▶ Nettoyer soigneusement la zone de travail.
- ▶ Humecter et enlever correctement les objets contaminés par des fibres d'amiante qui ne peuvent pas être nettoyés.

Après avoir nettoyé :

- ▶ Suffisamment ventiler la zone de travail.

### 6 Nettoyage des filtres permanents

L'aspirateur est équipé d'un système de nettoyage du filtre électromagnétique qui peut être utilisé pour nettoyer toute la poussière accrochée aux cassettes filtrantes.

Les cassettes filtrantes pliées sont nettoyées alternativement l'une après l'autre, de manière à pouvoir travailler en continu.

### 7 Vidage du bac

#### REMARQUE

Uniquement admissible pour des poussières avec des valeurs limites  $> 1 \text{ mg/m}^3$ .

Mettre l'aspirateur hors marche, débrancher la fiche secteur.

- ▶ Ouvrir les fermetures.
- ▶ Retirer le couvercle et le flexible d'aspiration de la cuve.
- ▶ Renverser la cuve pour la vider.

## 7.1 Mettez au rebut le sac filtrant en feutre

- ▶ Éteignez l'aspirateur.
- ▶ Débranchez la fiche d'alimentation au secteur.
- ▶ Portez des masques filtrants appropriés.
- ▶ Retirez le tuyau d'aspiration.
- ▶ Fermez la prise d'admission avec le capuchon.
- ▶ Ouvrez les loquets latéraux.
- ▶ Ôtez la section supérieure.
- ▶ Enlevez doucement la bride de la prise d'entrée et fermez la bride.
- ▶ Jetez les matériaux accumulés conformément aux dispositions légales.

## 7.2 Éliminez le sac de vidage et d'élimination de PE

- ▶ Placez le commutateur sur la position >AC<.
  - ↳ Les cassettes filtrantes pliées sont nettoyées automatiquement.
  - ↳ La poussière résiduelle dans les filtres tombe dans le sac.
- ▶ Éteignez l'aspirateur.
- ▶ Débranchez la fiche d'alimentation au secteur.
- ▶ Portez des masques filtrants appropriés.
- ▶ Retirez le tuyau d'aspiration.
- ▶ Fermez la prise d'admission avec le capuchon.
- ▶ Ouvrez les loquets latéraux.
- ▶ Ôtez la section supérieure.
- ▶ Fermez prudemment le sac de vidage et d'élimination PE avec la bande de protection fournie en annexe.
- ▶ Retirez prudemment la bride de la tubulure d'aspiration et la fermer.
- ▶ Sortir prudemment le sac de vidage et d'élimination PE de la cuve
- ▶ Éliminer les matières aspirées de manière conforme aux stipulations légales.

## 7.3 Insérez le sac filtrant en feutre

### REMARQUE

N'utilisez que des sacs filtrants en feutre pour l'aspiration de poussière.

- ▶ Faites glisser complètement la bride sur la prise d'admission.

### REMARQUE

#### Utilisation de la glissière rotative

- ▶ Tournez la glissière rotative rouge à l'intérieur pour positionner CLOSE sur la butée du repère ▲ .

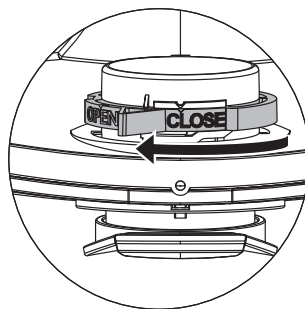

## 7.4 Insérer le sac de vidage et d'élimination PE\*

### REMARQUE

Seuls les aspirateurs de classe de poussière M et H avec des bacs spéciaux et une glissière rotative dans la prise d'admission de type iPulse M, iPulse H et iPulse H-amiante conviennent à l'utilisation de sacs de vidage et d'élimination de PE.

### REMARQUE

#### Utilisation de la glissière rotative

- ▶ Tournez la glissière rotative rouge à l'intérieur pour positionner OPEN sur la butée du repère ▲ .
- ▶ Faites glisser complètement la bride sur la prise d'admission.
- ▶ Placez l'ouverture supérieure du sac sur le rebord du bac.

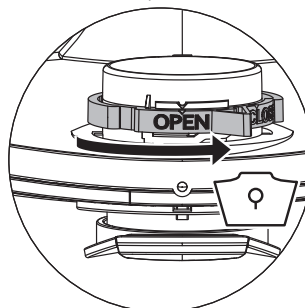

## 8 Changement du filtre

### 8.1 Changement des cassettes filtrantes pliées

- ▶ Nettoyer les cassettes filtrantes avant de les changer.
- ▶ Tournez le verrou sur le loquet de 90° dans le sens horaire avec une pièce de monnaie ou un objet similaire et poussez le loquet vers l'arrière.
- ▶ Relever le capot
- ▶ Après avoir retiré les cassettes filtrantes pliées, immédiatement les renfermer dans un sac plastique étanche aux poussières et les éliminer conformément aux stipulations.



- ▶ Mettre en place de nouvelles cassettes filtrantes pliées.
- ▶ Relever l'étrier de verrouillage, rabattre le capot et le bloquer en appuyant légèrement dessus.

## 9 Changement du filtre de protection du moteur

### REMARQUE

Un filtre de protection du moteur encrassé signale que les cassettes à filtre sont défectueuses.

- ▶ Remplacer les cassettes filtrantes pliées.
- ▶ Remplacer le filtre de protection de moteur resp. nettoyer le filtre de protection de moteur sous l'eau courante, le sécher et le remettre en place.

## 10 Transport

- ▶ Retirez le tuyau d'aspiration.
- ▶ Fermez la prise d'admission avec le capuchon.
- ▶ Placez la section supérieure sur le bac.
- ▶ Fermez les loquets latéraux.
- ▶ Placer les accessoires dans des sacs plastiques appropriés et fermer les sacs plastiques resp. les placer dans le porte-accessoires.
- ▶ Rassembler la fin du flexible d'aspiration et le début du flexible d'aspiration.
- ▶ Poser le flexible autour de l'aspirateur et le coincer sur la poignée.

## 11 Entretien

### REMARQUE

Toujours mettre l'aspirateur hors marche et débrancher la fiche secteur avant d'effectuer des travaux de maintenance.

Pour des travaux de maintenance effectués par l'utilisateur, l'aspirateur doit être

- désassemblé,
- nettoyé et
- entretenu,

dans la mesure du possible, sans pour autant présenter des risques pour le personnel de maintenance et d'autres personnes.

### Mesures de précaution

Des mesures de précaution appropriées comprennent

- le nettoyage avant le démontage,
- des mesures préventives pour une ventilation forcée filtrée locale là où l'aspirateur est démonté,
- le nettoyage de la zone de maintenance et
- un équipement de protection individuelle approprié.

### Mesures de précautions pour aspirateurs des catégories H et M

La partie extérieure de l'aspirateur doit être nettoyée en aspirant les poussières et en l'essuyant avec un chiffon ou bien elle doit être traitée avec du mastic, avant de les sortir de la zone dangereuse. Toutes les pièces des aspirateurs doivent être considérées comme encrassées lorsqu'elles sont sorties de la zone dangereuse et des actions appropriées doivent être réalisées pour éviter une répartition des poussières.

### Objets encrassés

Lors de l'exécution de travaux de maintenance ou de réparation, tous les objets encrassés n'ayant pas pu être suffisamment nettoyés, doivent être éliminés. Pour éliminer de tels objets, ils doivent être placés dans des sacs imperméables, en accord avec les stipulations en vigueur pour l'élimination de tels déchets.

### 11.1 Tester l'efficacité de l'aspirateur

Au moins une fois par an, le fabricant ou une personne formée doit effectuer un examen technique comprenant les filtres, l'étanchéité à l'air de l'aspirateur, et les mécanismes de commande.

En outre, l'efficacité des aspirateurs de classe de poussière H et H-amiante doit être contrôlée au moins une fois par an ou plus fréquemment. La méthode d'essai qui peut être utilisée pour démontrer l'efficacité de l'appareil est définie dans EN 60335-2-69 AA.22.201.2. Si le test n'est pas positif, il doit être répété avec un nouveau filtre principal.

Le taux de renouvellement d'air L dans la pièce doit être suffisant si l'évacuation de l'air retourne dans la pièce. Pour d'autres remarques, se référer aux stipulations nationales respectives.

Si la puissance d'aspiration de l'aspirateur diminue et qu'elle n'augmente plus, même après avoir nettoyé les cassettes filtrantes pliées (à condition que la cuve soit vidée et que le sac filtrant en feutre ait été remplacé), il est nécessaire de remplacer les cassettes filtrantes pliées (voir « 8.1 Changement des cassettes filtrantes pliées »).

## 12 Nettoyage

### REMARQUE

Des acides, de l'acétone et des solvants peuvent endommager certaines pièces de l'aspirateur.

- ▶ Nettoyez le bac et les accessoires avec de l'eau.
- ▶ Essuyez la section supérieure à l'aide d'un chiffon humide.
- ▶ Laissez sécher le bac et les accessoires.

## 13 Réparation

### ⚠ AVERTISSEMENT !

- ▶ Des aspirateurs réparés de manière incompétente présentent des dangers pour l'utilisateur.
- ▶ Ne faire exécuter des travaux de réparation que par du personnel spécialisé, tel que par exemple le service après-vente. N'utiliser que des pièces de rechange d'origine.

## 14 Recherche de panne et dépannage

### REMARQUE

Des dysfonctionnements ne peuvent pas toujours être dus à des défauts de l'aspirateur.

Défaut	Cause	Correction
Baisse de la puissance d'aspiration	Filtre sale	Nettoyer
	Sac filtrant plein	Changer
	Bac plein	Vider
	Filtre de protection du moteur colmaté	Nettoyer
	Buse, tube ou tuyau colmaté	Nettoyer
L'aspirateur ne démarre pas	La fiche d'alimentation n'est pas branchée sur le secteur	Brancher la fiche d'alimentation sur une prise du secteur
	Pas de tension d'alimentation secteur	Vérifier le fusible
	Câble de connexion au secteur défectueux	Remplacer
	Le couvercle n'est pas correctement fermé	Fermer
	Capteur d'eau éteint	Bac vide
L'aspirateur est en mode veille >A< ou >AC<	Placer le commutateur sur >I< (voir « 3 Éléments de l'affichage et de commande »)	
L'aspirateur ne démarre pas lorsque l'outil est mis en marche en mode >A< ou >AC<	L'outil électrique n'est pas branché dans la prise d'alimentation de l'aspirateur	Brancher la fiche d'alimentation dans la prise de l'aspirateur
	La valve solénoïde de l'unité* marche-arrêt pneumatique est contaminée	Rincer avec de l'alcool
Le sac de vidage et d'élimination de PE est aspiré contre le filtre	Position incorrecte de la glissière rotative	Régler la glissière rotative sur la position OPEN ▲ (voir « 7.4 Insérer le sac de vidage et d'élimination PE* »)
Aspirateur de classe de poussière M ou H : avec un sac filtrant inséré, de la poussière s'accumule dans le bac	Position incorrecte de la glissière rotative	Régler la glissière rotative sur la position CLOSE ▲ (voir « 7.3 Insérez le sac filtrant en feutre »)

Ne pas essayer autre chose, contactez le service clientèle.

## 15 Données techniques

Type: ISP		AC 1630 P
Tension	V	220-240
Fréquence	Hz	50/60
Puissance nominale	W	1400
Puissance max.	W	1600
Flux d'air*	l/s (m³/h)	75 (270)
Dépression*	hPa/MG	280
Flux d'air**	l/s (m³/h)	45 (162)
Dépression**	hPa/SE	245
Pression acoustique	dB(A)	69
Poids	kg	15,5
Dimensions l x l x h	cm	53 x 40 x 56

\* Au ventilateur

\*\* au tuyau

Puissance maximale sur les aspirateurs avec prise d'alimentation : 2000 W

Câble de connexion secteur sur les aspirateurs avec prise d'alimentation : H07RN-F 3G1,5

## 16 Tests et approbations

Des contrôles électrotechniques doivent être exécutés conformément aux prescriptions de prévention des accidents (DGUV V3) et à la norme DIN VDE 0701 partie 1 et partie 3. Ces contrôles sont nécessaires, conformément à la norme DIN VDE 0702, à intervalles réguliers et après une remise en état ou des modifications.

Les aspirateurs ont été soumis avec succès au contrôle conformément à IEC/EN 60335-2-69.

### REMARQUE

Les appareils usés contiennent des matériaux précieux appropriés pour le recyclage. **Ne pas jeter les aspirateurs aux ordures ménagères habituelles**, plutôt les éliminer de manière compétente par le biais de systèmes de collecte appropriés, par exemple par le poste de récupération communal.



## 17 Déclaration de conformité

Nous déclarons par la présente que la machine décrite ci-dessous est conforme aux exigences de sécurité et de santé de base applicables des directives CE, aussi bien dans la conception et la construction de base ainsi que dans la version mise en circulation par nos soins. Cette déclaration cesse d'être valable si la machine est modifiée sans notre autorisation préalable.

<b>Produit :</b>	Aspirateur pour aspiration de liquides et de poussières
<b>Type :</b>	ISP modèle AC 1630 P
<b>La conception de l'appareil correspond aux réglementations applicables suivantes :</b>	Directive relative aux machines UE 2006/42/UE Directive UE EMC 2014/30/UE La directive ROHS 2011/65/UE
<b>Directive relative aux machines UE 2006/42/UE y compris ses amendements :</b>	DIN EN 60335-1 (VDE 0700-1):2012-10; EN 60335-1:2012 DIN EN 60335-1 Ber.1 (VDE 700-1 Ber.1):2014-04; EN 60335-1:2012/AC:2014; EN 60335-1:2012/A11:2014 EN 60335-2-69:2012; DIN EN 62233 (VDE 0700-366 Ber.1):2009-04; EN 62233 Ber.1:2008; DIN EN ISO 12100:2011-03; EN ISO 12100:2010
<b>Directive UE EMC 2014/30/UE :</b>	DIN EN 55014-1 (VDE 0875-14-1):2012-05; EN 55014-1:2006 + A1:2009 + A2:2011 DIN EN 61000-3-2 (VDE 0838-2):2015-03; EN 61000-3-2:2014; DIN EN 61000-3-3 (VDE 0838-3):2014-03; EN 61000-3-3:2013; DIN EN 55014-2 (VDE 0875-14-2):2009; EN 55014-2:1997 + A1:2001 + A2:2008 Exigences de catégorie II
	L'institut suivant a testé et certifié le produit : VDE Prüf- und Zertifizierungsinstitut GmbH (EU-Kenn-Nr. 03666), Merianstr. 28, 63069 Offenbach.
<b>Représentant de la documentation autorisée :</b>	Spit S.A.S., 150 Avenue de Lyon, B.P.104, 26501 BOURG LES VALENCE CEDEX, FRANCE

30.07.2019





Jan Bernard  
Quality Manager

30/07/19 

**S.P.I.T.**  
**Bernard JAN / Responsable QSE**  
Tél. : 06 45 01 15 76  
150 Avenue de Lyon - BP 104  
26501 BOURG-LES-VALENCE CEDEX

# Deutsch (original)

## 1 Erläuterung der verwendeten Symbole und Zeichen

Symbol / Signalwort	Beschreibung
	Dies ist das Warnsymbol. Es warnt vor möglicher Verletzungsgefahr. Alle Anweisungen befolgen, die mit diesem Symbol gekennzeichnet sind, um Verletzungen oder Tod zu vermeiden. Das Warnsymbol erscheint immer in Verbindung mit den Signalwörtern <b>GEFAHR</b> , <b>WARNUNG</b> und <b>VORSICHT</b> .
<b>GEFAHR!</b>	Kennzeichnet eine Gefährdung mit hohem Risikograd, die den Tod oder schwere Verletzungen zur Folge haben wird, wenn sie nicht vermieden wird.
<b>WARNUNG!</b>	Kennzeichnet eine Gefährdung mit mittlerem Risikograd, die den Tod oder schwere Verletzungen zur Folge haben kann, wenn sie nicht vermieden wird.
<b>VORSICHT!</b>	Kennzeichnet eine Gefährdung mit geringem Risikograd, die leichte oder mäßige Verletzungen zur Folge haben kann, wenn sie nicht vermieden wird.
<b>HINWEIS</b>	Kennzeichnet Ratschläge oder Hinweise, die das Arbeiten erleichtern und für einen sicheren Betrieb sorgen.
	Kennzeichnet eine Voraussetzung, die erfüllt sein muss, bevor eine Handlung ausgeführt werden kann.
	Kennzeichnet vom Benutzer nacheinander auszuführende Handlungsschritte.
	Kennzeichnet das Resultat einer Handlung.

## 2 Wichtige Sicherheitshinweise

### **WARNUNG!**

Erstickenungsgefahr! Kinder nicht mit Verpackungsmaterial, z. B. Folienbeuteln, spielen lassen.

Nie auf den Sauger steigen oder sich darauf setzen.

Sturzgefahr beim Arbeiten auf Treppen. Auf sicheren Stand achten.

Anschlussleitung und Saugschlauch nicht über scharfe Kanten ziehen, knicken oder einklemmen.

Anschlussleitung und Saugschlauch immer so verlegen, dass niemand darüber stolpern kann.

Bei Austritt von Schaum oder Flüssigkeit den Sauger sofort ausschalten.

Das Deckelinnere immer trocken halten.

Sauger einschließlich Zubehör in folgenden Fällen nicht in Betrieb nehmen:

- Netzanschlussleitung oder Verlängerungsleitung sind defekt oder haben Risse
- Sauger ist erkennbar beschädigt, z. B. durch Risse im Gehäuse
- Bei Verdacht auf einen unsichtbaren Defekt, z.B. nach einem Sturz

### **GEFAHR!**

Explosions- und Brandgefahr! Den Sauger nicht in explosionsgefährdeten Räumen betreiben.

Den Sauger von entflammaren Gasen und Substanzen fernhalten.

**⚠ GEFAHR!**

Explosions- und Brandgefahr! Folgende Stoffe dürfen nicht gesaugt werden:

- brennbare oder explosive Lösungsmittel
- mit Lösungsmittel getränkte Stoffe
- explosionsgefährliche Stäube
- Flüssigkeiten wie Benzin, Öl, Alkohol, Verdünnung
- Stoffe, die heißer als 60 °C sind

**⚠ WARNUNG!**

Nicht fachgerecht reparierte Geräte stellen eine Gefahr für den Benutzer dar! Reparaturen nur von Fachkräften, z.B. dem Kundendienst, ausführen lassen. Nur Original-Ersatzteile verwenden.

**⚠ WARNUNG!**

Steckdose am Sauger nur für die in der Bedienungsanleitung festgelegten Zwecke verwenden.

Bei Zweckentfremdung, unsachgemäßer Bedienung oder nicht fachgerechter Reparatur übernimmt der Hersteller keine Haftung für Schäden.

Keine beschädigten Verlängerungsleitungen verwenden.

Wenn die Anschlussleitung des Saugers beschädigt wird, muss sie durch eine besondere Anschlussleitung ersetzt werden, die beim Hersteller oder seinem Kundendienst erhältlich ist.

Rotierende Elektrobürsten nicht mit der Netzanschlussleitung in Berührung kommen lassen.

Die Spannung auf dem Typenschild muss mit der Netzspannung übereinstimmen.

Nach jedem Gebrauch und vor jeder Wartung Sauger ausschalten und Netzstecker ziehen.

Nur am Netzstecker, nie an der Anschlussleitung ziehen.

Netzstecker nie mit nassen Händen einstecken oder ausziehen.

Stromversorgung über eine Sicherung mit geeigneter Stromstärke absichern.

Sauger niemals bei Regen oder Gewitter im Freien öffnen.

Sauger trocken und frostgeschützt in Innenräumen aufbewahren.

**⚠ WARNUNG!**

Staubbeseitigende Maschinen werden nach DIN EN 60335-2-69 geprüft und in Staubklassen eingeteilt.

Sauger der Staubklasse **L** sind geeignet zum Auf-/Absaugen von trockenen, nicht brennbaren, gesundheitsgefährlichen Stäuben mit Arbeitsplatzgrenzwerten (AGWs) > 1 mg/m<sup>3</sup>.

Sauger der Staubklasse **M** sind geeignet für das Auf-/Absaugen von trockenen, nicht brennbaren Stäuben, nicht brennbaren Flüssigkeiten, Holzstäuben und gefährlichen Stäuben mit AGWs ≥ 0,1 mg/m<sup>3</sup>.

Sauger der Staubklasse **H** sind geeignet für das Auf-/Absaugen von trockenen, nicht brennbaren Stäuben, krebserzeugenden und krankheitsserregenden Partikeln sowie nicht brennbaren Flüssigkeiten, Holzstäuben und gesundheitsgefährlichen Stäuben mit allen AGWs.

**⚠️ WARNUNG!**



Sauger der Staubklasse **H-Asbest** sind geeignet für das Auf-/Absaugen von asbesthaltigen Stäuben. Dieses Gerät enthält gesundheitsgefährdenden Staub. Wartungs- und Reinigungsvorgänge, Filterwechsel und Entsorgung des Entleer- und Entsorgungsbeutels dürfen nur von sachkundigen Personen in entsprechender Schutzkleidung durchgeführt werden. Gebrauchte Filter können mit Staub zusammen im Entleer- und Entsorgungsbeutel entsorgt werden.

Der Asbestfasergehalt der ins Freie abgeleiteten Luft darf 1000 F/m<sup>3</sup> nicht überschreiten. Sauger der Staubklasse H-Asbest sind baumustergeprüfte Industriestaubsauger bzw. Entstauber und erfüllen dieses Kriterium.

Nach dem Betrieb des Saugers im kontaminierten Bereich nach TRGS 519 (Schwarzbereich) darf der Sauger nicht mehr im unbelasteten Bereich (Weißbereich) eingesetzt werden. Ausnahmen sind nur zulässig, wenn der Sauger vorher von einer sachkundigen Person nach TRGS 519 Nr. 2.7 vollständig dekontaminiert wurde (Außenseite und komplettes Motorgehäuse, bei Motoren mit Bypass-Kühlung auch die Kühlluftkanäle). Die Dekontamination muss von einem Sachverständigen dokumentiert und abgezeichnet werden

**⚠️ WARNUNG!**

Der Sauger darf nicht von Personen (einschließlich Kindern) mit verringerten physischen, sensorischen oder mentalen Fähigkeiten oder Mängel an Erfahrung und Wissen benutzt werden.

Kinder sind zu beaufsichtigen, um sicherzustellen, dass sie nicht mit dem Gerät spielen.

Düse, Schlauch oder Rohr nicht auf Menschen oder Tiere richten.

**⚠️ WARNUNG!**

Nur das mit dem Sauger gelieferte oder in der Bedienungsanleitung festgelegte Zubehör verwenden. Die Verwendung von anderem Zubehör kann die Sicherheit beeinträchtigen.

Beim Einsatz in lebensmittelverarbeitenden Betrieben: Sauger nach dem Gebrauch sofort reinigen und desinfizieren, um Verkeimung vorzubeugen.

Zur Reinigung keine Dampfstrahlgeräte oder Hochdruckreiniger verwenden.

Gerät nicht unbeaufsichtigt lassen. Bei längerer Arbeitsunterbrechung Netzstecker ziehen.

Filterkassetten nicht mit Druckluft reinigen.

Lesen Sie vor der Inbetriebnahme des Saugers die Bedienungsanleitung sorgfältig durch. Die Bedienungsanleitung gibt wichtige Hinweise zur Sicherheit, Inbetriebnahme, Bedienung, Wartung und Pflege. Bewahren Sie die Bedienungsanleitung sorgfältig auf und geben Sie diese bei Veräußerung an den Nachbesitzer weiter. Der Hersteller behält sich Konstruktions- und Ausstattungsänderungen vor.

Andere Arbeiten, als in dieser Bedienungsanleitung beschrieben, dürfen Sie nicht ausführen.

Diese Maschine ist für den gewerblichen Gebrauch vorgesehen, zum Beispiel für die Verwendung in Hotels, Schulen, Krankenhäusern, Fabriken Läden, Büros und das Vermietgeschäft.

Achten Sie beim Auspacken auf Vollständigkeit und Transportschäden.

Vor dem Gebrauch sollten die Benutzer mit Informationen, Anweisungen und Schulungen für den Gebrauch des Saugers

und der Substanzen, für die es benutzt werden soll, einschließlich des sicheren Verfahrens der Beseitigung des aufgenommenen Materials, versorgt werden.

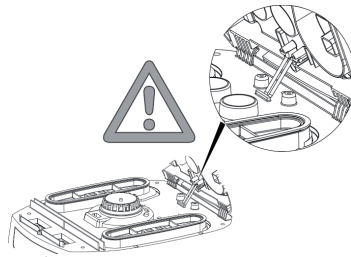

### 3 Anzeige- und Bedienelemente

Schalterstellung	Funktion	Beschreibung
0 	Sauger ausgeschaltet	Steckdose spannungsführend
I 	Sauger läuft	Steckdose spannungsführend Automatische Rüttlerfunktion aus
A 	Bereitschaftsbetrieb	Steckdose spannungsführend Automatische Rüttlerfunktion aus
AC 	Bereitschaftsbetrieb Automatische Rüttlerfunktion	Steckdose spannungsführend Automatische Rüttlerfunktion ein Sauger wird durch angeschlossenes Elektro-/Druckluft-Werkzeug* an der Steckdose ein- und ausgeschaltet.
	Automatische Rüttlerfunktion	Automatische Rüttlerfunktion ein; 2 min.
	Füllanzeige*	Bei vollem Behälter und/oder Verstopfungen am Saugschlauch leuchtet die Füllanzeige. Bei Saugern der Staubklassen M und H ertönt zusätzlich ein akustisches Signal.
	Einstellung des Saugschlauch-Durchmessers*	Bei M-/H-/H-Asbest-Saugern zur Volumenstromüberwachung, damit bei Unterschreitung der minimalen Luftgeschwindigkeit von 20 m/s das Warnsignal auslöst
	Drehzahlregulierung*	Saugleistung mit dem Drehzahlregler stufenlos regulieren

\* je nach Ausstattungsvariante Ihres Saugers



## 4 Inbetriebnahme

### 4.1 Vor jeder Inbetriebnahme

Sicherstellen, dass folgende Voraussetzungen erfüllt sind:

- △ Sauger, Netzanschlussleitung, Saugschlauch und Zubehör sind nicht beschädigt.
- △ Alle Filter sind eingesetzt und nicht beschädigt.

### 4.2 Ein- und Ausschalten

Die Steckdose am Sauger steht bei eingestecktem Netzstecker unabhängig von der Schalterstellung immer unter Spannung.

#### ⚠ WARNUNG!

Verletzungsgefahr durch automatisch anlaufendes Elektrowerkzeug!

- ▶ Elektrowerkzeug oder Druckluftwerkzeug vor dem Anschließen ausschalten.

#### HINWEIS

In Schalterstellung  $>0<$  kann die Steckdose am Sauger als Verlängerungskabel verwendet werden.

- △ **Anschlusswert:** Sauger + angeschlossenes Gerät (max. 2000 W) maximal 16 A.

### 4.2.2 Sauger einschalten

Funktionen siehe „3 Anzeige- und Bedienelemente“ auf Seite 32.

- ▶ Stecker in Steckdose stecken.
- ▶ Schalter in Stellung  $>I<$  bringen.
  - ↳ Sauger läuft sofort an.

oder:

- ▶ Schalter in Stellung  $>A<$  oder  $>AC<$  bringen.
  - ↳ Sauger ist im Bereitschaftsbetrieb für Elektrowerkzeuge.

### 4.2.3 Schlauchdurchmesser einstellen\*

- ▶ Schlauchdurchmesser am Schalter einstellen.

#### ⚠ VORSICHT!

**Vorwahlschalter für Mindestvolumenstromsignal (Hupe und Leuchte) bei Saugern der Staubklassen „M“ und „H“**

Im Modus  $>A<$  und  $>AC<$  wird in Abhängigkeit vom Schlauchdurchmesser folgende Einstellung vorgenommen:

Vorwahlschalter für Schlauchinnendurchmesser	Volumenstrom
∅ 35 mm	70 l/s
∅ 27 mm	41 l/s
∅ 21 mm	25 l/s

Es erfolgt keine Drehzahlregulierung. Der Sauger läuft immer mit max. Drehzahl.

### 4.2.4 Saugleistung einstellen\*

- ▶ Drehzahl am Schalter regulieren.
  - oder
- ▶ Saugleistung mit dem Nebenluftschieber am Griffrohr anpassen.

### 4.2.5 Sauger ausschalten

- ▶ Schalter in Stellung  $>0<$  bringen.
  - ↳ Sauger ist ausgeschaltet.
- ▶ Nach dem Ausschalten den Netzstecker ziehen.
- ▶ Anschlussleitung aufrollen.
- ▶ Anschlussleitung am Kabelhaken einhängen.
- ▶ Saugrohr durch Einstecken in das Zubehördepot\* an der Behälter-Rückwand fixieren.
- ▶ Schlauchenden zusammenstecken, damit keine Schmutzpartikel austreten.
- ▶ Elektrowerkzeug entfernen.

## 5 Betriebsarten

### 5.1 Trockensaugen

- ▶ Nur mit trockenem Filter, Sauger und Zubehör saugen, damit Staub nicht haften bleibt und verkrustet.
- ▶ Zum Saugen von Ruß, Zement, Gips oder ähnlichen Stäuben: PE-Entleerbeutel in den Schmutzbehälter einsetzen.
- ▶ Filterbeutel immer in Verbindung mit Faltenfilterkassetten einsetzen.

#### HINWEIS

Sauger der Klassen M, H und H-Asbest vorzugsweise als Trockensauger benutzen.

### 5.2 Nasssaugen

#### ⚠ WARNUNG!

Stromschlaggefahr!

- ▶ Bei Austritt von Schaum oder Flüssigkeit den Sauger sofort ausschalten.
- ▶ Behälter und Faltenfilterkassette entleeren.

#### HINWEIS

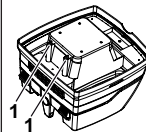

Die Wasserstandssensoren (1) regelmäßig reinigen und auf Anzeichen von Beschädigung untersuchen.

- ▶ Ohne Vlies-Filterbeutel saugen.  
Die Faltenfilterkassetten sind zum Nasssaugen geeignet. Der eingebaute Sensor schaltet den Motor bei vollem Behälter ab. Die Handhabung des Saugers kann durch einen gefüllten Behälter beeinträchtigt werden.
- ▶ Behälter entleeren (siehe „7 Behälter entleeren“).

#### HINWEIS

Wird der Sauger nicht ausgeschaltet, bleibt der Wiederanlaufschutz weiterhin wirksam. Erst nach dem Ausschalten und dem erneuten Einschalten ist der Sauger wieder betriebsbereit.

- ▶ Vor dem Entleeren zuerst den Saugschlauch aus der Flüssigkeit nehmen.
- ▶ Durch hohe Saugleistung und strömungsgünstige Behälterform kann nach dem Ausschalten etwas Wasser aus dem Schlauch zurücklaufen.
- ▶ Bei anschließendem Trockensaugen trockene Filter einsetzen.

#### HINWEIS

Bei häufigem Wechsel zwischen Trocken- und Nasssaugen empfehlen wir den Einsatz eines zweiten Filtersatzes, vorzugsweise Polyester-Faltenfilterkassetten.

### 5.3 Saugen von asbesthaltigen Stoffen

Zum Aufsaugen von asbesthaltigen Stoffen dürfen nur Sauger der Staubklasse H-Asbest verwendet werden.

- ▶ Nur mit trockenem Filter, Sauger und Zubehör saugen, damit Staub nicht haften bleibt und verkrustet.
- ▶ Zum Saugen von asbesthaltigen Stoffen: PE-Entleerbeutel oder Vlies-Filterbeutel in den Schmutzbehälter einsetzen.
- ▶ Filterbeutel immer in Verbindung mit Faltenfilterkassetten einsetzen.

#### HINWEIS

Sauger der Klasse H-Asbest vorzugsweise als Trockensauger benutzen.

Bei folgenden Tätigkeiten mit diesem Sauger ist gemäß TRGS 519 die Rückführung der gereinigten Arbeitsluft in die Arbeitsräume zulässig:

- Tätigkeiten mit geringer Exposition
- Reinigungsarbeiten

#### ⚠ WARNUNG!

Gesundheitsgefahr!  
Asbestfasern in der Atemluft.

- ▶ Arbeitsraum mit ausreichend Außenluft (Frischluft) versorgen.
- ▶ Abgesaugte Luft so führen oder reinigen, dass Asbestfasern nicht in die Atemluft anderer Personen gelangen.
- ▶ Beim Filtern der abgesaugten Luft anfallenden Staub in staubdichten Behältern transportieren.
- ▶ Staub nicht umfüllen.

Wenn die Möglichkeit besteht, dass Asbestfasern frei werden:

- ▶ Asbestfasern an der Austritts- oder Entstehungsstelle erfassen.
- ▶ Asbestfasern anschließend ohne Gefahr für Personen und Umwelt nach dem Stand der Technik entsorgen.

Wenn die vollständige Erfassung der Asbestfasern nicht möglich ist:

- ▶ Dem Stand der Technik entsprechende, zusätzliche Lüftungsmaßnahmen treffen.

Nach Abschluss der Arbeiten:

- ▶ Arbeitsgeräte einschließlich Absaugleitungen und Arbeitsmitteln sorgfältig reinigen.
- ▶ Arbeitsbereich sorgfältig reinigen.
- ▶ Mit Asbestfasern verunreinigte Gegenstände, die nicht gereinigt werden können, anfeuchten und ordnungsgemäß beseitigen.

Nach der Reinigung:

- ▶ Arbeitsraum ausreichend lüften.

## 6 Permanente Filterabreinigung

Der Sauger ist mit einer elektromagnetischen Filterabreinigung ausgestattet, mit der anhaftender Staub von den Faltenfilterkassetten abgereinigt werden kann.

Die Faltenfilterkassetten werden abwechselnd nacheinander gereinigt, so dass kontinuierliches Arbeiten garantiert ist.

## 7 Behälter entleeren

#### HINWEIS

Nur zulässig bei Stäuben mit AGWs > 1 mg/m<sup>3</sup>.

- ▶ Sauger ausschalten, Netzstecker ziehen.
- ▶ Verschlüsse öffnen.
- ▶ Deckel und Saugschlauch vom Behälter nehmen.
- ▶ Behälter auskippen.

## 7.1 Vlies-Filterbeutel entsorgen

- ▶ Sauger ausschalten.
- ▶ Netzstecker ziehen.
- ▶ Geeignete Atemschutzmaske anlegen.
- ▶ Saugschlauch entfernen.
- ▶ Ansaugstutzen mit Verschlusskappe verschließen.
- ▶ Seitliche Verschlüsse öffnen.
- ▶ Oberteil abnehmen.
- ▶ Flansch vorsichtig vom Ansaugstutzen ziehen und Flansch verschließen.
- ▶ Sauggut gemäß den gesetzlichen Bestimmungen entsorgen.

## 7.2 PE-Entleer- und Entsorgungsbeutel entsorgen

- ▶ Schalter in Stellung >AC< bringen.
  - ↳ Faltenfilterkassetten werden automatisch abgereinigt.
  - ↳ In den Filtern befindlicher Reststaub fällt in den Beutel.
- ▶ Sauger ausschalten.
- ▶ Netzstecker ziehen.
- ▶ Geeignete Atemschutzmaske anlegen.
- ▶ Saugschlauch entfernen.
- ▶ Ansaugstutzen mit Verschlusskappe verschließen.
- ▶ Seitliche Verschlüsse öffnen.
- ▶ Oberteil abnehmen.
- ▶ PE-Entleer- und Entsorgungsbeutel vorsichtig mit dem beiliegenden Verschlussband verschließen.
- ▶ Flansch vorsichtig vom Ansaugstutzen ziehen und verschließen.
- ▶ PE-Entleer- und Entsorgungsbeutel vorsichtig aus Behälter nehmen.
- ▶ Sauggut gemäß den gesetzlichen Bestimmungen entsorgen.

## 7.3 Vlies-Filterbeutel einsetzen

### HINWEIS

Vlies-Filterbeutel nur zum Trockensaugen verwenden.

- ▶ Flansch vollständig über den Ansaugstutzen schieben

### HINWEIS

#### Bedienung des Drehschiebers

- ▶ Roten Drehschieber innen auf CLOSE bis zum Anschlag auf die Markierung ▲ drehen.

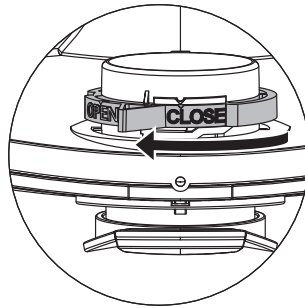

## 7.4 PE-Entleer- und Entsorgungsbeutel einsetzen\*

### HINWEIS

Nur die Sauger der Staubklassen **M** und **H** mit Spezialbehälter und Drehschieber im Ansaugstutzen der Geräte iPulse M, iPulse H und iPulse H-Asbest sind für die Verwendung von PE-Entleer- und Entsorgungsbeuteln geeignet.

### HINWEIS

#### Bedienung des Drehschiebers

- ▶ Roten Drehschieber innen auf OPEN bis zum Anschlag auf die Markierung ▲ drehen.

- ▶ Flansch vollständig über Ansaugstutzen schieben.
- ▶ Obere Beutelöffnung über Behälterrand legen.

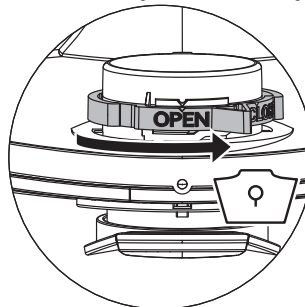

## 8 Filter wechseln

### 8.1 Faltenfilter wechseln

- ▶ Faltenfilterkassetten vor dem Filterwechsel abreinigen.
- ▶ Mit Münze oder ähnlichem Gegenstand Verriegelung um 90° gegen den Uhrzeigersinn drehen und nach hinten drücken.
- ▶ Haube aufklappen.
- ▶ Die entnommenen Faltenfilterkassetten sofort in einem staubdichten Kunststoffbeutel verschließen und bestimmungsgemäß entsorgen.

- ▶ Neue Faltenfilterkassetten einsetzen.
- ▶ Verriegelungsbügel hochheben, Haube herunterklappen und durch leichtes Drücken arretieren.

## 9 Motorschutzfilter wechseln

### HINWEIS

Sollte der Motorschutzfilter verschmutzt sein, weist dies auf defekte Filterkassetten hin.

- ▶ Faltenfilterkassetten ersetzen.
- ▶ Motorschutzfilter ersetzen bzw. den Motorschutzfilter unter fließendem Wasser auswaschen, trocknen und wieder einsetzen.

## 10 Transport

- ▶ Saugschlauch entfernen.
- ▶ Ansaugstutzen mit Verschlusskappe verschließen.
- ▶ Oberteil auf Behälter setzen.
- ▶ Seitliche Verschlüsse schließen.
- ▶ Zubehör in geeignete Kunststoffbeutel stecken und Kunststoffbeutel verschließen bzw. in Werkzeugdepot stecken.
- ▶ Schlauchenden zusammenstecken, damit keine Schmutzpartikel austreten.
- ▶ Schlauch um Sauger legen und am Griff einklemmen.

## 11 Wartung

### HINWEIS

Vor jeder Wartung Sauger ausschalten und Netzstecker ziehen.

Zur Wartung durch den Benutzer muss der Sauger

- auseinandergenommen,
- gereinigt und
- gewartet werden,

soweit es durchführbar ist, ohne dabei eine Gefahr für das Wartungspersonal und andere Personen hervorzurufen.

### Vorsichtsmaßnahmen

Geeignete Vorsichtsmaßnahmen beinhalten:

- Reinigung vor der Demontage
- Vorsorge treffen für örtliche gefilterte Zwangsentlüftung, an der der Sauger demontiert wird
- Reinigung des Wartungsbereichs
- geeignete persönliche Schutzausrüstung

### Vorsichtsmaßnahmen bei Saugern der Klassen H und M

Das Äußere des Saugers sollte durch Staubabsaugverfahren gereinigt und sauber abgewischt werden oder mit Abdichtmitteln behandelt werden, bevor er aus dem gefährlichen Gebiet genommen wird. Alle Saugerteile müssen als verunreinigt angesehen

werden, wenn sie aus dem gefährlichen Gebiet genommen werden, und geeignete Vorkehrungen müssen getroffen werden, um eine Staubverteilung zu vermeiden.

### Verunreinigte Gegenstände

Bei der Durchführung von Wartungs- oder Reparaturarbeiten müssen alle verunreinigten Gegenstände, die nicht zufriedenstellend gereinigt werden können, entsorgt werden. Solche Gegenstände müssen in undurchlässigen Beuteln in Übereinstimmung mit den gültigen Bestimmungen für die Beseitigung solchen Abfalls entsorgt werden.

## 11.1 Wirksamkeit des Saugers testen

Mindestens einmal jährlich ist vom Hersteller oder einer unterwiesenen Person eine staubtechnische Überprüfung durchzuführen, u. a. auf Beschädigungen des Filters, Dichtheit des Saugers und Funktion der Kontrolleinrichtung.

Zusätzlich muss bei Saugern der Staubklasse H die Filterwirksamkeit des Gerätes mindestens jährlich oder häufiger geprüft werden. Das Prüfverfahren, das für den Nachweis der Wirksamkeit des Gerätes angewendet werden kann, ist in EN 60335-2-69 AA.22.201.2 festgelegt. Wird die Prüfung nicht bestanden, so ist sie mit einem neuen Hauptfilter zu wiederholen.

Es muss eine ausreichende Luftwechselrate L in dem Raum vorhanden sein, wenn die Abluft in den Raum zurückgeht. Nationale Bestimmungen beachten.

Lässt die Saugleistung des Saugers nach und erhöht auch das Abreinen der Faltenfilterkassetten die Saugleistung nicht mehr (vorausgesetzt, Behälter ist geleert und Vlies-Filterbeutel ist ausgetauscht), dann ist es notwendig, die Faltenfilterkassetten auszutauschen (siehe „8.1 Faltenfilter wechseln“).

## 12 Reinigung

### HINWEIS

Säure, Azeton und Lösungsmittel können Saugerteile beschädigen.

- ▶ Behälter und Zubehör mit Wasser reinigen.
- ▶ Oberteil mit feuchtem Tuch abwischen.
- ▶ Behälter und Zubehör trocknen lassen.

## 13 Reparatur

### ⚠ WARNUNG!

Nicht fachgerecht reparierte Sauger stellen eine Gefahr für den Benutzer dar!

- ▶ Reparaturen nur von Fachkräften, z. B. Kundendienst, ausführen lassen. Nur Original-Ersatzteile verwenden.

## 14 Fehlersuche und Reparatur

### HINWEIS

Funktionsstörungen sind nicht immer auf Defekte des Saugers zurückzuführen.

Störung	Ursache	Behebung
Nachlassen der Saugleistung	Filter verschmutzt	Reinigen
	Filterbeutel voll	Wechseln
	Behälter voll	Leeren
	Motorschutzfilter verstopft	Reinigen
	Düse, Rohre oder Schlauch verstopft	Reinigen
Sauger läuft nicht an	Netzstecker nicht in Steckdose	Netzstecker einstecken
	Netz spannungslos	Sicherung prüfen
	Anschlussleitung defekt	Erneuern
	Deckel nicht richtig geschlossen	Schließen
	Wassersensor abgeschaltet	Behälter leeren
	Sauger im Bereitschaftsbetrieb >A< oder >AC<	Auf > < stellen
Sauger läuft beim Einschalten des Werkzeugs im Modus >A< oder >AC< nicht an	Elektrowerkzeug nicht in Steckdose am Sauger eingesteckt	Netzstecker in Steckdose am Sauger stecken
	Magnetventil der Druckluft-Einschaltautomatik* verschmutzt	Druckluft-Einschaltautomatik* mit Alkohol durchspülen
PE-Entleer- und Entsorgungsbeutel wird an die Filter angesaugt	Position Drehschieber falsch	Drehschieber auf OPEN ▲ stellen (siehe „7.4 PE-Entleer- und Entsorgungsbeutel einsetzen“)
Sauger der Staubklasse M oder H: bei eingesetztem Filterbeutel Staub im Behälter	Position Drehschieber falsch	Drehschieber auf CLOSE ▲ stellen (siehe „7.3 Vlies-Filterbeutel einsetzen“)

Keine weiteren Eingriffe vornehmen, sondern zentrale SPIT Kundendienstwerkstatt kontaktieren.

## 15 Technische Daten

Typ: ISP		AC 1630 P
Spannung	V	220-240
Frequenz	Hz	50/60
Nennleistung	W	1400
Max. Leistung	W	1600
Luftstrom*	l/s (m³/h)	75 (270)
Unterdruck*	hPa/MG	280
Luftstrom**	l/s (m³/h)	45 (162)
Unterdruck**	hPa/SE	245
Schalldruck	dB(A)	69
Gewicht	kg	15,5
Abmessungen L x B x H	cm	53 x 40 x 56

\* am Gebläse \*\* am Schlauch

Max. Leistung an Saugern mit Steckdose: 2000 Watt

Anschlussleitung bei Saugern mit Steckdose: H07RN-F 3G1,5

## 16 Prüfungen und Zulassungen

Elektrotechnische Prüfungen sind nach den Vorschriften der Unfallverhütungsvorschrift (DGUV V3) und nach DIN VDE 0701 Teil 1 und Teil 3 durchzuführen. Diese Prüfungen sind gemäß DIN VDE 0702 in regelmäßigen Abständen und nach Instandsetzung oder Änderung erforderlich.

Die Sauger sind erfolgreich geprüft gemäß IEC/EN 60335-2-69.

### HINWEIS

Altgeräte enthalten wertvolle Materialien, die zur Wiederaufarbeitung geeignet sind. **Sauger nicht in den normalen Hausmüll geben**, sondern über geeignete Sammelsysteme fachgerecht entsorgen, z. B. über Ihre kommunale Entsorgungsstelle.



## 17 EG-Konformitätserklärung

Hiermit erklären wir, dass die nachfolgend bezeichnete Maschine aufgrund ihrer Konzipierung und Bauart sowie in der von uns in Verkehr gebrachten Ausführung den einschlägigen grundlegenden Sicherheits- und Gesundheitsanforderungen der EG-Richtlinien entspricht. Bei einer nicht mit uns abgestimmten Änderung der Maschine verliert diese Erklärung ihre Gültigkeit.

Erzeugnis:	Gewerblicher Sauger für Nass- und Trockeneinsatz
Typ:	ISP Modell AC 1630P
Die Bauart der Geräte entspricht folgenden einschlägigen Bestimmungen:	EC-Maschinenrichtlinie 2006/42/EG EC-Richtlinie EMV 2014/30/EU ROHS 2011/65/EU
EC-Maschinenrichtlinie 2006/42/EG inklusive Änderungen:	DIN EN 60335-1 (VDE 0700-1);2012-10; EN 60335-1:2012 DIN EN 60335-1 Ber.1 (VDE 700-1 Ber.1);2014-04; EN 60335-1:2012/AC:2014; EN 60335-1:2012/A11:2014 EN 60335-2-69:2012; DIN EN 62233 (VDE 0700-366 Ber.1);2009-04; EN 62233 Ber.1:2008; DIN EN ISO 12100:2011-03; EN ISO 12100:2010
EC-Richtlinie EMV 2014/30/EU:	DIN EN 55014-1 (VDE 0875-14-1);2012-05; EN 55014-1:2006 + A1:2009 + A2:2011 DIN EN 61000-3-2 (VDE 0838-2);2015-03; EN 61000-3-2:2014; DIN EN 61000-3-3 (VDE 0838-3);2014-03; EN 61000-3-3:2013; DIN EN 55014-2 (VDE 0875-14-2);2009; EN 55014-2:1997 + A1:2001 + A2:2008 Anforderungen der Kategorie II  Das VDE Prüf- und Zertifizierungsinstitut GmbH (EU-Kenn-Nr. 03666), Merianstr. 28, 63069 Offenbach, hat das Produkt geprüft und zertifiziert.
Bevollmächtigter für die Zusammenstellung der technischen Unterlagen:	Spit S.A.S., 150 Avenue de Lyon, B.P.104, 26501 BOURG LES VALENCE CEDEX, FRANCE



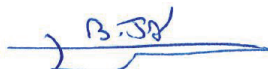

30.07.2019

Jan Bernard  
Quality Manager

30/07/19 

**S.P.I.T.**  
**Bernard JAN / Responsable QSE**  
Tél. : 06 45 01 15 76  
150 Avenue de Lyon - BP 104  
26501 BOURG-LES-VALENCE CEDEX

## 1 Spiegazione dei simboli e dei segnali utilizzati

Simbolo / Parola di segnalazione	Descrizione
	Questo è un simbolo di avvertimento. Avverte della presenza di potenziali rischi di lesione. Seguire tutte le istruzioni contrassegnate da questa icona per evitare il rischio di lesioni o morte. Il simbolo di avvertimento compare sempre in combinazione con le parole di segnalazione <b>PERICOLO, AVVERTENZA e PRUDENZA</b> .
<b>PERICOLO!</b>	Indica un pericolo con elevato grado di rischio, che può provocare lesioni gravi o morte se non evitato.
<b>AVVERTENZA!</b>	Indica un pericolo con grado di rischio medio, che può portare alla morte o a gravi lesioni se non viene evitato.
<b>PRUDENZA!</b>	Indica un pericolo con ridotto grado di rischio, che può provocare lesioni lievi o gravi se non evitato.
<b>NOTA</b>	Indica un rischio di danneggiare materiali se non viene evitato.
	Indica una condizione che deve essere soddisfatta prima di eseguire un'operazione.
	Indicano dei passaggi che l'utente deve eseguire in sequenza.
	Indica il risultato di un'azione.

## 2 Informazioni importanti sulla sicurezza

### **AVVERTENZA!**

Pericolo di soffocamento! Non consentire ai bambini di giocare con il materiale d'imballaggio, per es. sacchetti di plastica. Non salire e non sedersi sull'aspiratore.

Pericolo di caduta da altezza quando si lavora su scale. Fare attenzione a stare in piedi in modo sicuro.

Non fare passare, piegare o incastrare il cavo di alimentazione e il tubo flessibile di aspirazione su spigoli taglienti.

Posizionare sempre il cavo di alimentazione e il tubo flessibile di aspirazione in modo che nessuno possa inciampare.

In caso di fuoriuscita di schiuma o di liquidi spegnere immediatamente l'aspiratore.

Mantenere sempre asciutto l'interno del coperchio.

Non utilizzare l'aspiratore, compresi gli accessori, nei seguenti casi:

- Il cavo di collegamento della rete elettrica o il cavo di prolunga sono difettosi o presentano incrinature
- Ci sono danni visibili sull'aspiratore, per es. incrinature nell'alloggiamento
- Se si sospetta un difetto invisibile, per es. dopo una caduta

### **PERICOLO!**

Pericolo di esplosione e d'incendio! Non mettere in funzione l'aspiratore in un ambiente potenzialmente a rischio di esplosioni.

Tenere l'aspiratore lontano da gas e sostanze infiammabili.



### ⚠ PERICOLO!

Pericolo di esplosione e d'incendio! Non utilizzare l'aspiratore per aspirare i materiali seguenti:

- solventi infiammabili o esplosivi
- materiali imbevuti di solventi
- polveri potenzialmente esplosive
- liquidi quali benzina, olio, alcol, diluenti
- materiali più caldi di 60 °C

### ⚠ AVVERTENZA!

Un apparecchio non riparato a regola d'arte rappresenta un pericolo per l'utilizzatore. Per riparazioni rivolgersi esclusivamente a personale specializzato, come ad es. al servizio di assistenza. Utilizzare solo pezzi di ricambio originali.

### ⚠ AVVERTENZA!

Utilizzare la presa sull'aspiratore solo per gli impieghi previsti nelle istruzioni d'uso.

In caso di uso non conforme alla destinazione di utilizzo, di utilizzo non appropriato oppure di riparazione non a regola d'arte, non viene assunta alcuna responsabilità per eventuali danni conseguenti.

Non utilizzare prolunghe danneggiate.

Se il cavo di alimentazione dell'aspiratore viene danneggiato, occorre sostituirlo con un'altro, disponibile presso il produttore o il servizio di assistenza.

Per le spazzole elettriche, evitare il contatto tra le spazzole rotanti e il cavo di rete.

La tensione indicata sulla targhetta deve corrispondere alla tensione di rete.

Dopo l'uso e prima di procedere a qualsiasi intervento spegnere l'aspiratore e staccare la spina.

Non staccare la spina tirando direttamente il cavo di alimentazione.

Non inserire mai o togliere la spina con le mani bagnate.

L'erogazione di energia deve essere garantita tramite un dispositivo di sicurezza con intensità di corrente adeguata.

In caso di pioggia o temporale non aprire mai l'aspiratore se all'aperto.

Asciugare l'aspiratore e conservarlo in ambienti chiusi al riparo dal gelo.

### ⚠ AVVERTENZA!

Le macchine per la rimozione della polvere sono testate in base alla norma DIN EN 60335-2-69 e suddivise in classi di polvere.

Gli aspiratori della classe di aspirazione **L** sono adatti per l'aspirazione di polveri asciutte, non infiammabili e nocive alla salute aventi valori limiti di esposizione > 1 mg/m<sup>3</sup>.

Gli aspiratori di classe **M** sono adatti all'aspirazione/assorbimento di polveri asciutte non infiammabili, liquidi non infiammabili, polvere di legno e polveri nocive con AGW pari a  $\geq 0,1$  mg/m<sup>3</sup>.

Gli aspiratori di classe **H** sono adatti all'aspirazione/assorbimento di polveri asciutte non infiammabili, particelle patogene e cancerogene, nonché liquidi non infiammabili, polvere di legno e polveri nocive con tutti gli AGW.

### ⚠ AVVERTENZA!

Gli aspiratori per polveri di classe **H-amianto** sono adatti per l'aspirazione e l'estrazione di polveri contenenti amianto. Osservare la normativa nazionale per il funzionamento e la manutenzione di attrezzi per la rimozione dell'amianto.

### ⚠ AVVERTENZA!

Questa macchina non deve essere utilizzata da persone (ivi compresi bambini) con capacità fisiche, sensoriali o psichiche limitate o che non abbiano esperienza e conoscenza adeguate.

I bambini devono essere sorvegliati affinché non giochino con l'apparecchio.

Non puntare la bocchetta di aspirazione, il flessibile o il tubo su persone o animali.

## ⚠ AVVERTENZA!

Utilizzare esclusivamente le spazzole in dotazione con l'aspiratore o quelle specificate nelle istruzioni per l'uso.  
L'utilizzo di altre spazzole può compromettere la sicurezza.  
Quando viene utilizzato nelle aziende di trasformazione degli alimenti: pulire l'aspiratore immediatamente dopo l'uso e disinfettarlo per evitare contaminazioni microbiche.  
Non utilizzare apparecchi di pulitura a getti di vapore o ad alta pressione per la pulizia.  
Azionare l'aspiratore soltanto sotto supervisione.  
Scollegare l'aspiratore dalla rete di alimentazione elettrica in caso di un'interruzione più lunga del lavoro.  
Non pulire le cartucce del filtro con aria compressa.

Leggere il manuale di istruzioni attentamente prima di iniziare a utilizzare l'aspiratore. Il manuale di istruzioni fornisce importanti istruzioni riguardo a sicurezza, messa in servizio, funzionamento, manutenzione e cura. Tenere il manuale d'istruzioni in un luogo sicuro e, in caso di vendita dell'unità, consegnarlo al successivo proprietario.

Il produttore si riserva il diritto di apportare eventuali modifiche di progettazione e dotazione.

Come descritto in queste istruzioni d'uso, non è consentito eseguire altri interventi.



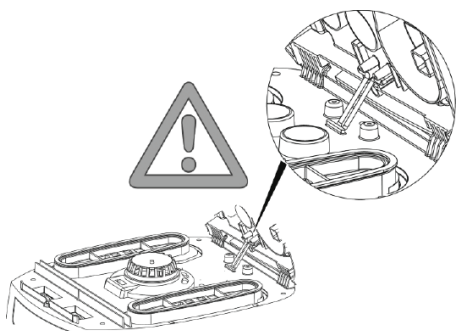

Questa macchina è destinata all'uso commerciale, ad esempio in hotel, scuole, ospedali, fabbriche, negozi, uffici e per il noleggio.

Disimballare l'apparecchio e verificare la completezza dei componenti ed eventuali danni di trasporto.

Prima dell'utilizzo fornire agli utilizzatori informazioni, istruzioni e un'eventuale formazione sull'utilizzo dell'aspiratore e delle sostanze da impiegare, compreso il metodo sicuro di rimozione del materiale raccolto.



### 3 Display ed elementi di controllo

Posizione dell'interruttore		Funzione	Descrizione
0		Aspiratore disinserito	- Presa sotto tensione
I		Aspiratore in funzione	- Presa sotto tensione - Funzione di vibrazione automatica OFF
A		Funzionamento standby	- Presa sotto tensione - Funzione di vibrazione automatica OFF
AC		Funzionamento standby	- Presa sotto tensione
		Funzione di vibrazione automatica	- Funzione di vibrazione automatica ON - L'aspiratore viene acceso/spento mediante l'elettrotensile ad aria compressa* collegato alla presa.
		Funzione di vibrazione automatica	- Funzione di vibrazione automatica ON; 2min
		Indicatore del livello di riempimento*	- L'indicatore del livello di riempimento si accende quando il serbatoio è pieno e/o il tubo flessibile di aspirazione è ostruito. Su aspiratori per polveri di classe M e H, viene emesso anche un segnale acustico
		Impostazione del diametro del tubo flessibile di aspirazione *	- Su aspiratori di classe M-/H-/H-amianto per il monitoraggio del flusso di volume, per attivare un segnale di avvertenza acustico se la velocità dell'aria scende al di sotto di 20 m/s
		Impostazione della velocità del motore*	- Regolare la potenza di aspirazione con il controllo della velocità

\* a seconda della variante dell'aspiratore

## 4 Messa in servizio

### 4.1 Prima di ogni utilizzo

Assicurarsi che siano soddisfatte le seguenti condizioni:

- △ Aspiratore, cavo di alimentazione, tubo flessibile di aspirazione e accessori non sono danneggiati.
- △ Tutti i filtri sono stati inseriti e non sono danneggiati.

### 4.2 Accensione e spegnimento

La presa elettrica sull'aspiratore rimane sempre sotto tensione, indipendentemente dalla posizione dell'interruttore principale.

#### △ AVVERTENZA!

Pericolo di lesioni a causa dell'avvio automatico dell'attrezzo elettrico!

- ▶ Spegnere l'alimentazione dell'utensile elettrico o di quello pneumatico prima di collegare all'aspiratore.

#### NOTA

Posizionando l'interruttore su >0< la presa sull'aspiratore può essere utilizzata come prolunga.

- △ **Valore di collegamento:** aspiratore + apparecchio collegato (max. 2000 W) max. 16 A.

### 4.2.2 Accensione dell'aspiratore

Per le funzioni, vedere "3 Display ed elementi di controllo" a pagina 43.

- ▶ Inserire la spina nella presa elettrica.
- ▶ Impostare l'interruttore sulla posizione >|<.
  - ↳ L'aspiratore si avvia immediatamente.
- o:
- ▶ Impostare l'interruttore sulla posizione >A< o >AC<.
  - ↳ L'aspiratore è in modalità standby per gli utensili elettrici.

### 4.2.3 Impostazione del diametro del tubo flessibile di aspirazione\*

- ▶ Impostare il diametro del tubo flessibile di aspirazione con l'interruttore.

#### △ PRUDENZA!

**Interruttore di selezione per il segnale di flusso del volume minimo dell'aria (segnale acustico e spia) su aspiratori per polveri di classe "M" e "H"**

In modalità >A< e >AC< viene effettuata l'impostazione seguente, in base al diametro del tubo flessibile:

Interruttore di selezione per il diametro interno tubo flessibile di aspirazione	Flusso volume d'aria
∅ 35 mm	70 l/s
∅ 27 mm	41 l/s
∅ 21 mm	25 l/s

Non ha luogo alcuna regolazione del numero di giri. L'aspiratore funziona sempre alla massima velocità.

### 4.2.4 Regolazione della potenza di aspirazione\*

- ▶ Regolare la velocità del motore tramite l'interruttore.
  - o
- ▶ Impostare la serranda dell'aria ausiliaria sull'impugnatura tubolare.

### 4.2.5 Spegnimento dell'aspiratore

- ▶ Impostare l'interruttore sulla posizione >0<.
  - ↳ L'aspiratore è spento.
- ▶ Dopo lo spegnimento, estrarre la spina dalla presa.
- ▶ Arrotolare il cavo di collegamento alla rete elettrica.
- ▶ Riporre il cavo di collegamento alla rete elettrica sul gancio del cavo.
- ▶ Riporre il tubo di aspirazione inserendolo nel supporto accessori\* sulla parete posteriore del contenitore.
- ▶ Mettere insieme le estremità del tubo flessibile di aspirazione in modo che non fuoriesca alcuna particella di sporco.
- ▶ Rimuovere l'utensile elettrico.

## 5 Tipi di funzionamento

### 5.1 Aspirazione di solidi

- ▶ Solo con filtro asciutto; l'aspiratore e gli accessori aspirano in modo che la polvere non rimanga attaccata o si incrosta.
- ▶ Quando si aspirano fuliggine, cemento, intonaco o polveri simili: inserire un sacchetto di smaltimento PE nel contenitore dello sporco.
- ▶ Utilizzare sempre sacchetti di smaltimento in combinazione con le cartucce del filtro a pieghe.

#### NOTA

Aspiratori di classe M, H e H amianto devono essere utilizzati preferibilmente per aspirare solidi.

## 5.2 Aspirazione di liquidi

### ⚠ AVVERTENZA!

Pericolo di scosse elettriche!

- ▶ In caso di fuoriuscita di schiuma o di liquidi spegnere immediatamente l'aspiratore.
- ▶ Svuotare il serbatoio ed eventualmente la cartuccia filtro a pieghe.

### NOTA

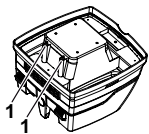

Pulire regolarmente i sensori del livello dell'acqua (1) e controllare eventuali segni di danneggiamento.

- ▶ Aspirare senza sacchetto del filtro in pile. Gli scomparti per filtri piegati sono adatti per l'aspirazione a umido. Il sensore interno spegne il motore in caso di contenitore pieno. L'uso dell'aspiratore può essere pregiudicato in caso di contenitore pieno.
- ▶ Svuotare il contenitore (vedere "7 Svuotamento del contenitore" a pagina 45).

### NOTA

Se l'aspiratore è spento, la protezione anti-riavviamento continua ad essere attiva. Solo dopo lo spegnimento e la riaccensione l'aspiratore è di nuovo pronto per l'uso.

- ▶ Prima di svuotare, estrarre innanzitutto il tubo flessibile di aspirazione dai liquidi.
- ▶ Ad una potenza di aspirazione elevata e con una forma aerodinamica del serbatoio, dopo lo spegnimento può rifluire un po' d'acqua dal tubo.
- ▶ Per la successiva aspirazione di solidi, utilizzare filtri asciutti.

### NOTA

Se si alterna spesso tra aspirazione di solidi e di liquidi si raccomanda l'utilizzo di un filtro sostitutivo, preferibilmente una cartuccia filtro a pieghe in poliestere.

## 5.3 Aspirazione di sostanze contenenti amianto

Per l'aspirazione di sostanze contenenti amianto possono essere utilizzati solo aspiratori per polveri di classe H-amianto.

- ▶ Solo lavorando con un filtro a secco, l'aspiratore e gli accessori evitano che la polvere si attacchi e si incrosta.
- ▶ Per l'aspirazione di sostanze contenenti amianto: inserire il sacchetto di svuotamento PE o un sacchetto filtro in pile nel contenitore dello sporco.
- ▶ Utilizzare sempre sacchetti filtro in combinazione con le cartucce del filtro a pieghe.

### NOTA

Gli aspiratori di classe H-amianto devono essere preferibilmente utilizzati come aspiratori per polveri secche.

### ⚠ AVVERTENZA!

Pericolo per la salute!

Fibre di amianto nell'aria.

- ▶ Fornire all'area di lavoro una quantità sufficiente di aria esterna (aria fresca).
- ▶ Guidare o pulire l'aria estratta in modo tale che le fibre di amianto non arrivino nell'aria respirata da altre persone.
- ▶ Quando si filtra l'aria estratta, trasportare la polvere in contenitori a tenuta di polvere.
- ▶ Non far decantare la polvere.

Se esiste una possibilità che le fibre di amianto si disperdano:

- ▶ assorbire le fibre di amianto all'uscita o al punto di origine.
- ▶ Quindi smaltire le fibre di amianto in conformità con le tecniche più aggiornate senza rischi per le persone o per l'ambiente.

Se l'assorbimento completo delle fibre di amianto non è possibile:

- ▶ adottare misure aggiuntive di ventilazione in conformità con le tecnologie più avanzate.

Al termine del lavoro:

- ▶ pulire con cura gli utensili, compresi i tubi di aspirazione e le attrezzature di lavoro.
- ▶ Pulire accuratamente l'area di lavoro.
- ▶ Inumidire e rimuovere correttamente gli oggetti contaminati da fibre di amianto che non possono essere puliti.

Dopo la pulizia:

- ▶ ventilare l'area di lavoro a sufficienza.

## 6 Pulizia del filtro permanente

L'aspiratore è dotato di un sistema elettromagnetico di pulizia filtro, che può essere utilizzato per eliminare qualsiasi tipo di polvere attaccata alle cartucce del filtro.

Le cartucce del filtro a pieghe vengono pulite alternativamente una dopo l'altra, in modo che sia garantita la continuità del lavoro.

## 7 Svuotamento del contenitore

### NOTA

Amnesso solo in presenza di polveri con AGW > 1 mg/m<sup>3</sup>.

- ▶ Spegner l'aspiratore, staccare la spina.
- ▶ Aprire le chiusure.
- ▶ Rimuovere il coperchio e il tubo flessibile di aspirazione dal serbatoio.
- ▶ Inclinare il serbatoio.

### 7.1 Smaltire il sacchetto del filtro in pile

- ▶ Spegner l'aspiratore.
- ▶ Scollegare la spina di alimentazione.
- ▶ Indossare una maschera respiratoria adeguata.
- ▶ Rimuovere il tubo flessibile di aspirazione.

- ▶ Chiudere la presa di aspirazione con il tappo.
- ▶ Aprire i fermi laterali.
- ▶ Rimuovere la sezione superiore.
- ▶ Tirare con cautela la flangia dalla presa di aspirazione e chiudere la flangia.
- ▶ Smaltire il materiale raccolto in conformità ai requisiti legali.

## 7.2 Smaltire il sacchetto di svuotamento e smaltimento PE

- ▶ Impostare l'interruttore sulla posizione >AC<.
  - ↳ Le cartucce filtro a pieghe vengono pulite automaticamente.
  - ↳ La polvere residua nei filtri cade nel sacchetto.
- ▶ Spegnerne l'aspiratore.
- ▶ Scollegare la spina di alimentazione.
- ▶ Indossare una maschera respiratoria adeguata.
- ▶ Rimuovere il tubo flessibile di aspirazione.
- ▶ Chiudere la presa di aspirazione con il tappo.
- ▶ Aprire i fermi laterali.
- ▶ Rimuovere la sezione superiore.
- ▶ Chiudere con cautela il sacchetto di svuotamento e smaltimento PE con il nastro di chiusura.
- ▶ Tirare con cautela e chiudere la flangia del bocchettone di aspirazione
- ▶ Estrarre il sacchetto di svuotamento e smaltimento PE con cautela dal serbatoio
- ▶ Smaltire il materiale aspirato secondo le disposizioni di legge.

## 7.3 Inserire il sacchetto filtro in pile

### NOTA

Utilizzare solo sacchetti filtro in pile per l'aspirazione a secco.

- ▶ Far scorrere completamente la flangia sopra la presa di aspirazione.

### NOTA

#### Azionamento del cursore rotante

- ▶ Ruotare il cursore rotante rosso presente all'interno per posizionare CLOSE (CHIUSO) all'arresto sul contrassegno ▲ .

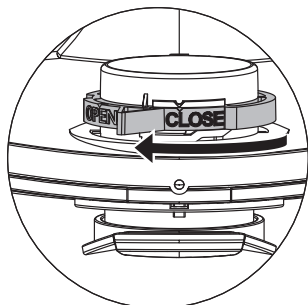

## 7.4 Inserire il sacchetto di svuotamento e smaltimento PE\*

### NOTA

Solo gli aspiratori per polveri di classe M e H con contenitori speciali e cursore rotante nella presa di aspirazione dei tipi iPulse M, iPulse H e iPulse H-amianto sono adatti per l'utilizzo di sacchetti di svuotamento e smaltimento PE.

### NOTA

#### Azionamento del cursore rotante

- ▶ Ruotare il cursore rotante rosso presente all'interno per posizionare OPEN (APERTO) all'arresto sul contrassegno ▲ .
- ▶ Far scorrere completamente la flangia sopra la presa di aspirazione.
- ▶ Posizionare l'apertura superiore del sacchetto sopra il bordo del contenitore.

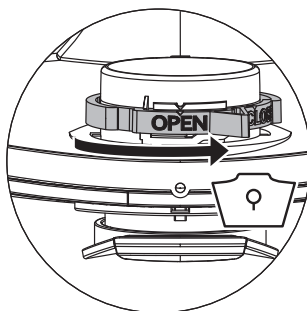

## 8 Sostituzione del filtro

### 8.1 Sostituzione delle cartucce filtro a pieghe

- ▶ Pulire le cartucce del filtro prima di sostituirle.
- ▶ Ruotare il blocco sul fermo di 90° in senso antiorario con una moneta o un oggetto simile e spingere il fermo verso la parte posteriore.
- ▶ Aprire la copertura
- ▶ Chiudere immediatamente le cartucce filtro estratte in un sacchetto di plastica resistente alla polvere e smaltire secondo le disposizioni vigenti.
- ▶ Inserire nuove cartucce filtro a pieghe.
- ▶ Sollevare la staffa di bloccaggio, abbassare la copertura e bloccare mediante una leggera pressione.

## 9 Sostituzione del filtro di protezione motore

### NOTA

Se il filtro di protezione motore dovesse essere sporco, è una chiara indicazione di una cartuccia filtro difettosa.

- ▶ Sostituire le cartucce filtro a pieghe.
- ▶ Sostituire il filtro di protezione del motore o sciacquarlo sotto acqua corrente, asciugarlo e riposizionarlo.

## 10 Trasporto

- ▶ Rimuovere il tubo flessibile di aspirazione.
- ▶ Chiudere la presa di aspirazione con il tappo.
- ▶ Posizionare la sezione superiore sul contenitore.
- ▶ Chiudere i fermi laterali.
- ▶ Inserire gli accessori in un sacchetto di plastica adeguato, chiudere il sacchetto e riporlo nel porta utensili.
- ▶ Collegare le due estremità del tubo flessibile di aspirazione.
- ▶ Posizionare il tubo intorno all'aspiratore e stringere sull'imputatura.

## 11 Manutenzione

### NOTA

Prima di procedere a qualsiasi intervento spegnere l'aspiratore e staccare la spina.

Per la manutenzione da parte dell'utilizzatore l'aspiratore

- deve essere smontato,
- pulito e
- sottoposto a manutenzione,

nella misura in cui è fattibile, senza provocare un pericolo per il personale di manutenzione o terzi.

### Misure precauzionali

Misure precauzionali adeguate prevedono

- pulizia prima dello smontaggio,
- attenzione per lo sfianto forzato filtrato, in cui viene smontato l'aspiratore,
- pulizia della zona di manutenzione e
- equipaggiamento di protezione personale adeguato.

### Misure precauzionali per aspiratori di classe H e M

L'esterno dell'aspiratore deve essere pulito con aspirazione della polvere ed asciugato perfettamente o trattato con sigillante prima di essere portato fuori da una zona pericolosa. Tutte le parti dell'apparecchio devono essere considerate sporche quando tolte dalla zona pericolosa, e devono essere eseguite azioni appropriate per prevenire la dispersione della polvere.

## Elementi sporchi

Durante le operazioni di manutenzione o riparazione tutti gli elementi sporchi che non possono essere puliti bene devono essere eliminati. Tali elementi devono essere smaltiti in sacchetti a tenuta conformemente ai regolamenti vigenti in accordo con le disposizioni locali per lo smaltimento di tali materiali.

## 11.1 Testare l'efficacia dell'aspiratore

Almeno una volta all'anno, il produttore o una persona addestrata deve eseguire un controllo tecnico che comprenda i filtri, la tenuta d'aria dell'aspiratore e i meccanismi di controllo.

Inoltre, l'efficacia degli aspiratori per polveri di classe H e H-amianto deve essere controllata almeno una volta all'anno o più frequentemente. Il metodo di prova, che può essere utilizzato per dimostrare l'efficacia del dispositivo, è definito nella norma EN 60335-2-69 AA.22.201.2. Se la prova non viene superata, dovrà essere ripetuta con un nuovo filtro principale.

L'ambiente deve presentare un *tasso di riciclo di aria L* sufficiente, qualora l'aria aspirata torni nell'ambiente stesso. Per ulteriori informazioni consultare le disposizioni nazionali.

Se pur aumentando la pulizia delle cartucce filtro a pieghe la potenza dell'aspiratore diminuisce (presupponendo che il serbatoio sia vuoto e sia stato sostituito il sacchetto del filtro in pile), sostituire le cartucce filtro di carta (vedere "8.1 Sostituzione delle cartucce filtro a pieghe" a pagina 46).

## 12 Pulizia

### NOTA

Acidi, acetone e solventi possono danneggiare i componenti dell'aspiratore.

- ▶ Pulire il contenitore e gli accessori con acqua.
- ▶ Pulire la sezione superiore con un panno umido.
- ▶ Lasciare asciugare il contenitore e gli accessori.

## 13 Riparazione

### ⚠ AVVERTENZA!

Un aspiratore non riparato a regola d'arte rappresenta un pericolo per l'utilizzatore.

- ▶ Per riparazioni rivolgersi esclusivamente a personale specializzato, ad e. s. al servizio di assistenza. Utilizzare solo pezzi di ricambio originali.

## 14 Risoluzione dei problemi e riparazione

### NOTA

I malfunzionamenti non possono sempre essere riconducibili a difetti dell'aspiratore.

Problema	Causa	Rimedio
La potenza di aspirazione diminuisce	Filtro sporco	Pulire
	Sacchetto del filtro pieno	Sostituire
	Contenitore pieno	Svuotare
	Filtro di protezione motore bloccato	Pulire
	Ugello, tubo o tubo flessibile bloccato	Pulire
L'aspiratore non si avvia	La spina elettrica non è inserita nella presa	Inserire la spina elettrica nella presa
	Nessuna tensione di alimentazione	Controllare il fusibile
	Cavo di collegamento della rete elettrica difettoso	Sostituire
	Coperchio non correttamente chiuso	Chiudere
	Sensore dell'acqua spento	Svuotare il contenitore
	Aspiratore in modalità standby >A< o >AC<	Impostare l'interruttore su >I< (vedere "3 Display ed elementi di controllo" a pagina 43)
L'aspiratore non si avvia quando l'utensile viene acceso in modalità >A< o >AC<	Utensile elettrico non inserito nella presa dell'aspiratore	Inserire la spina della rete elettrica nella presa dell'aspiratore
	Elettrovalvola di accensione-spegnimento dell'unità pneumatica* contaminata	Sciacquare con alcol
Il sacchetto di svuotamento e smaltimento PE viene aspirato contro il filtro	Posizione errata del cursore rotante	Impostare il cursore rotante sulla posizione OPEN ▲ (vedere "7.4 Inserire il sacchetto di svuotamento e smaltimento PE**" a pagina 46)
Aspiratore per polveri di classe M o H: con il sacchetto filtro inserito, la polvere si accumula nel contenitore	Posizione errata del cursore rotante	Impostare il cursore rotante sulla posizione CLOSE ▲ (vedere "7.3 Inserire il sacchetto filtro in pile" a pagina 46)

Non eseguire qualsiasi altra operazione, contattare l'assistenza tecnica.

## 15 Dati tecnici

Tipo: ISP		AC 1630 P
Tensione	V	220-240
Frequenza	Hz	50/60
Potenza nominale	W	1400
Potenza max.	W	1600
Flusso aria*	l/s (m³/h)	75 (270)
Depressione*	hPa/MG	280
Flusso aria**	l/s (m³/h)	45 (162)
Depressione**	hPa/SE	245
Pressione acustica	dB(A)	69
Peso	kg	15,5
Dimensioni l x l x a	cm	53 x 40 x 56

\* al ventilatore \*\* al tubo flessibile Potenza max. su aspiratori con presa elettrica: 2000 W

Cavo di collegamento alla rete elettrica su aspiratori con presa elettrica: H07RN-F 3G1,5



## 16 Prove e approvazioni

Eseguire verifiche elettroniche secondo le disposizioni in materia di tutela dell'ambiente (DGUV V3) e secondo la norma DIN VDE 0701 parte 1 e parte 3. In conformità alla norma DIN VDE 0702 queste verifiche sono necessarie a intervalli regolari dopo un'eventuale modifica o riparazione.

Gli aspiratori sono controllati correttamente secondo la direttiva IEC/EN 60335-2-69.

### NOTA

Apparecchi obsoleti contengono materiali preziosi adatti alla rigenerazione. **Non smaltire l'aspiratore insieme ai rifiuti normali**, ma usufruire di sistemi di smaltimento adeguati, come ad es. il punto di smaltimento comunale.



## 17 Dichiarazione di conformità





Con la presente dichiariamo che la macchina qui di seguito descritta è conforme ai requisiti di base sulla sicurezza e ai requisiti sulla salute pertinenti delle direttive CE, sia nel suo design sia nella sua struttura di base nonché nella versione da noi introdotta sul mercato.

Questa dichiarazione cesserà di essere valida se la macchina viene modificata senza la nostra previa approvazione.

<b>Prodotto:</b>	Aspiratore per il funzionamento umido e asciutto
<b>Tipo:</b>	ISP modello AC 1630 P
<b>Il design dell'apparecchio corrisponde alle seguenti norme pertinenti:</b>	Direttiva CE sui macchinari 2006/42/UE Direttiva CE EMC 2014/30/CE ROHS 2011/65/UE
<b>Direttiva CE sui macchinari 2006/42/UE inclusi gli emendamenti:</b>	DIN EN 60335-1 (VDE 0700-1);2012-10; EN 60335-1:2012 DIN EN 60335-1 Ber.1 (VDE 700-1 Ber.1);2014-04; EN 60335-1:2012/AC:2014; EN 60335-1:2012/A11:2014 EN 60335-2-69:2012; DIN EN 62233 (VDE 0700-366 Ber.1);2009-04; EN 62233 Ber.1:2008; DIN EN ISO 12100:2011-03; EN ISO 12100:2010
<b>Direttiva CE EMC 2014/30/CE:</b>	DIN EN 55014-1 (VDE 0875-14-1);2012-05; EN 55014-1:2006 + A1:2009 + A2:2011 DIN EN 61000-3-2 (VDE 0838-2);2015-03; EN 61000-3-2:2014; DIN EN 61000-3-3 (VDE 0838-3);2014-03; EN 61000-3-3:2013; DIN EN 55014-2 (VDE 0875-14-2);2009; EN 55014-2:1997 + A1:2001 + A2:2008 Requisiti di categoria II  Il seguente istituto ha testato e certificato il prodotto: VDE Prüf- und Zertifizierungsinstitut GmbH (EU-Kenn-Nr. 03666), Merianstr. 28, 63069 Offenbach
<b>Rappresentante autorizzato della documentazione:</b>	Spit S.A.S., 150 Avenue de Lyon, B.P.104, 26501 BOURG LES VALENCE CEDEX, FRANCE
30.07.2019	Jan Bernard Quality Manager  30/07/19 
<b>S.P.I.T.</b> <b>Bernard JAN / Responsable QSE</b> Tél. : 06 45 01 15 76 150 Avenue de Lyon - BP 104 26501 BOURG-LES-VALENCE CEDEX	

# Nederlands

## 1 Verklaring van de gebruikte symbolen en tekens

Pictogram / Signaalwoord	Beschrijving
	Dit is het waarschuwingssymbool. Het waarschuwt u voor een gevaar voor letsel. Alle aanwijzingen opvolgen die met het symbool zijn aangegeven om letsel of dodelijke situaties te voorkomen. Het waarschuwingssymbool verschijnt altijd in combinatie met de signaalwoorden <b>GEVAAR</b> , <b>WAARSCHUWING</b> en <b>VOORZICHTIG</b> .
<b>GEVAAR!</b>	Kenmerkt een gevaar met groot risico, dat de dood of zwaar lichamelijk letsel tot gevolg heeft, wanneer dit niet wordt vermeden.
<b>WAARSCHUWING!</b>	Kenmerkt een gevaar met gemiddeld risico, dat de dood of zwaar lichamelijk letsel tot gevolg kan hebben, wanneer dit niet wordt vermeden.
<b>VOORZICHTIG!</b>	Kenmerkt een gevaar met een gering risico, dat licht of matig lichamelijk letsel tot gevolg kan hebben, wanneer dit niet wordt vermeden.
<b>OPMERKING</b>	Kenmerkt adviezen of aanwijzingen, die het werken vergemakkelijken en een veilig gebruik waarborgen.
	Kenmerkt een eis waaraan moet zijn voldaan, voordat een handeling kan worden uitgevoerd.
	Kenmerkt de handelingsstappen die door de gebruiker achter elkaar moeten worden uitgevoerd.
	Kenmerkt het resultaat van een handeling.

## 2 Belangrijke veiligheidsinformatie

### **WAARSCHUWING!**

Gevaar voor verstikking! Laat kinderen nooit met het verpakkingsmateriaal spelen, bijv. plastic zakken.

Klim niet op de stofzuiger en ga er niet op zitten.

Risico van vallen bij het werken op trappen. Let erop dat u veilig staat.

Aansluitleiding en zuigslang niet over scherpe randen trekken, knikken of afklemmen.

Aansluitleiding en zuigslang steeds zo leggen dat niemand erover kan struikelen.

Als schuim of vloeistof uit de zuiger komt, moet u deze direct uitzetten.

Het dekselinterieur altijd droog houden.

Gebruik de stofzuiger, inclusief de accessoires, niet in de volgende gevallen:

- Netsnoer of verlengkabel is defect of beschadigd
- Er is zichtbare schade aan de stofzuiger, bijv. barsten in de behuizing
- Als u een niet zichtbaar defect vermoedt, bijv. na een val

### **GEVAAR!**

Explosie- en brandgevaar! Gebruik de stofzuiger niet in een potentieel explosieve omgeving.

Houd de stofzuiger uit de buurt van brandbare gassen en stoffen.

### ⚠ GEVAAR!

Explosie- en brandgevaar! Gebruik de stofzuiger niet om het volgende op te zuigen:

- brandbare of explosieve oplosmiddelen
- materialen gedrenkt in oplosmiddelen
- potentieel explosieve stoffen
- vloeistoffen zoals benzine, olie, alcohol, verdunningsmiddelen
- materialen warmer dan 60 °C

### ⚠ WAARSCHUWING!

Onvakkundig gerepareerde apparaten vormen een risico voor de gebruiker. Reparaties slechts door vakmensen, bijv. klantenservice laten uitvoeren. Alleen originele onderdelen gebruiken.

### ⚠ WAARSCHUWING!

Gebruik het stopcontact aan de zuiger alleen maar voor de doeleinden die in de gebruiksaanwijzing beschreven staan. Bij gebruik voor een ander doel, onreglementaire bediening of onvakkundige reparatie is de fabrikant niet voor schade aansprakelijk.

Geen beschadigde verlengsnoeren gebruiken.

Als het netsnoer van de zuiger beschadigd wordt, moet dit door een bijzonder netsnoer vervangen worden, dat bij de fabrikant of zijn klantendienst verkrijgbaar is.

Bij elektrische borstels mag u de roterende borstels niet met het netsnoer in aanraking laten komen.

De spanning op het typeplaatje moet met de netspanning overeenkomen.

Na ieder gebruik en voor elk onderhoud de zuiger uitschakelen en de netstekker uit het stopcontact nemen.

Slechts aan de stekker, nooit aan het netsnoer trekken.

Netstekker nooit met natte handen insteken of uitnemen.

De stroomvoorziening moet via een zekering voor de juiste stroomsterkte geschikt zijn.

Open de zuiger nooit bij regen of onweer in de buitenlucht.

Zuiger droog en vorstvrij binnen opbergen.

### ⚠ WAARSCHUWING!

Stofverwijderende machines worden getest volgens DIN EN 60335-2-69 en verdeeld in stofklassen.

Stofzuigers van stofklasse **L** zijn geschikt voor op-/wegzuigen van droge, onbrandbare, gezondheidsschadelijke stofsoorten met arbeidsplaats blootstellingsgrenswaarden > 1 mg/m<sup>3</sup>.

Zuigers van de klasse **M** zijn geschikt voor het op-/afzuigen van droge, onbrandbare stoffen, onbrandbare vloeistoffen, houtstof en gevaarlijke stoffen met kritische waarden op de werkplaats  $\geq 0,1$  mg/m<sup>3</sup>.

Zuigers van de klasse **H** zijn geschikt voor het op-/afzuigen van droge, onbrandbare stoffen, kankerverwekkende en ziekteverwekkende deeltjes evenals onbrandbare vloeistoffen, houtstof en gevaarlijke stoffen met alle kritische waarden op de werkplek.

### ⚠ WAARSCHUWING!

Stofzuigers voor stofklasse **H-asbest** zijn geschikt voor het stofzuigen en onttrekken van asbesthoudend stof. Neem wettelijke voorschriften in acht voor bediening en onderhoud van gereedschappen voor asbestverwijdering.

### ⚠ WAARSCHUWING!

Deze machine mag niet door personen (inclusief kinderen) met verminderde fysieke, sensorische of mentale conditie worden gebruikt en niet door personen met gebrek aan ervaring en kennis.

Houd kinderen onder toezicht, om te waarborgen, dat deze niet met het apparaat spelen.

Mondstuk, slang of buis niet op mensen of dieren richten.

**⚠ WAARSCHUWING!**

Gebruik alleen borstels die met de stofzuiger zijn meegeleverd of die in de gebruiksaanwijzing worden vermeld.

Het gebruik van andere borstels kan de veiligheid in gevaar brengen.

Bij gebruik in voedselverwerkende bedrijven: reinig de stofzuiger onmiddellijk na gebruik en desinfecteer deze om microbiële besmetting te vermijden.

Gebruik geen stoom- of hogedrukreinigers voor het reinigen.

Gebruik de stofzuiger alleen onder toezicht.

Trek de stekker van de stofzuiger uit het stopcontact in het geval van een langere werkonderbreking.

Maak de filtercassetten niet schoon met behulp van perslucht.

Lees de gebruiksaanwijzing aandachtig door voordat u start met het gebruik van de stofzuiger. De gebruiksaanwijzing bevat belangrijke instructies over veiligheid, inbedrijfstelling, bediening, onderhoud en zorg. Bewaar de gebruiksaanwijzing op een veilige plaats en, in het geval dat u het apparaat verkoopt, geeft u deze aan de volgende eigenaar.

De fabrikant behoudt het recht voor de constructie en uitrusting van het apparaat te wijzigen.

U mag geen andere werkzaamheden uitvoeren dan de in de gebruiksaanwijzing beschreven werkzaamheden.



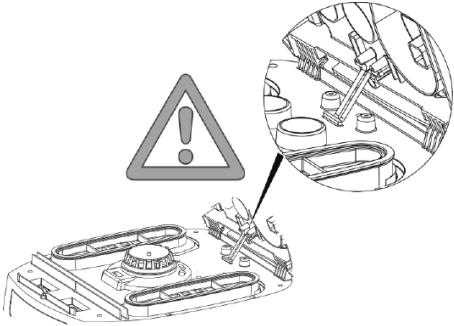

Deze machine is bedoeld voor bedrijfsmatig gebruik, bijvoorbeeld voor gebruik in hotels, scholen, ziekenhuizen, fabrieken, winkels, kantoren en verhuurbedrijven.

Controleer bij het uitpakken op volledigheid en transportschade.

Voor het gebruik moeten de gebruikers voorzien worden van informatie, aanwijzingen en instructies over het gebruik van de zuiger en de substanties waarvoor deze ingezet moet worden, met inbegrip van de veilige procedure over het afvoeren van opgezogen materialen.



### 3 Display- en bedieningselementen

Schakelpositie	Functie	Beschrijving	
0	 OFF	Zuiger uitgeschakeld	- Stopcontact staat onder spanning
I		Zuiger loopt	- Stopcontact staat onder spanning - Automatische afschudfunctie uit
A		Gekoppelde werking	- Stopcontact staat onder spanning - Automatische afschudfunctie uit
AC		Gekoppelde werking Automatische afschudfunctie	- Stopcontact staat onder spanning - Automatische afschudfunctie aan - Zuiger wordt door een aangesloten elektrisch/persluchtgereedschap* op het stopcontact aan- en uitgeschakeld.
		Automatische afschudfunctie	- Automatische afschudfunctie aan; 2min
		Vulniveau-indicator*	- De vulniveau-indicator gaat branden wanneer de tank vol is en/of de zuigslang is geblokkeerd. Op stofzuigers met stofklasse M en H wordt ook een akoestisch signaal uitgezonden
		Instellen van de zuigslangdiameter *	- Op M-/H-/H-asbeststofzuigers voor volumestroombewaking, om een hoorbaar waarschuwingssignaal te activeren als de luchtsnelheid daalt onder de 20 m/s
		De motorsnelheid instellen*	- Pas de zuigkracht aan met de snelheidsregeling

\* afhankelijk van de uitrustingsvariant van uw zuiger

## 4 Inbedrijfstelling

### 4.1 Voor ieder gebruik

Controleer of aan de volgende voorwaarden wordt voldaan:

- △ Stofzuiger, netsnoer, zuigslang en accessoires zijn niet beschadigd.
- △ Alle filters zijn geplaatst en zijn niet beschadigd.

#### OPMERKING

In schakelaarstand >0< kan het stopcontact aan de zuiger als verlengkabel toegepast worden.

△ **Aansluitwaarde:** Zuiger + aangesloten apparaat (maximaal 2000 W) max. 16 A.

### 4.2.2 De stofzuiger inschakelen

Voor functies zie „3 Display- en bedieningselementen” op pagina 53.

- ▶ Steek de stekker in het stopcontact.
- ▶ Zet de schakelaar in de stand >I<.
  - ↳ Stofzuiger start meteen.

of:

- ▶ Zet de schakelaar in de stand >A< of >AC<.
  - ↳ Stofzuiger staat in de stand-bymodus voor elektrisch gereedschap.

### 4.2.3 Instellen van de zuigslangdiameter\*

- ▶ Stel de zuigslangdiameter in met de schakelaar.

#### △ VOORZICHTIG!

**Keuzeschakelaar voor minimale lucht volumestroomsignaal (claxon en lampje) op stofzuigers met stofklassen „M” en „H”**  
In de standen >A< en >AC< wordt de volgende instelling gedaan, afhankelijk van de diameter van de slang:

Keuzeschakelaar voor zuigslangbinnendiameter	Volume luchtstroom
∅ 35 mm	70 l/s
∅ 27 mm	41 l/s
∅ 21 mm	25 l/s

Er vindt geen toerentalregeling plaats.

De stofzuiger loopt steeds met het maximale toerental.

### 4.2.4 De zuigkracht aanpassen\*

- ▶ Pas de motorsnelheid aan op de schakelaar.  
of
- ▶ Verstel de hulpluchtschuif op de handgreepbuis.

## 4.2 In- en uitschakelen

Het stopcontact op de stofzuiger blijft altijd onder spanning staan, ongeacht de stand van de aan/uit-schakelaar.

#### △ WAARSCHUWING!

Gevaar voor letsel door het automatisch starten van elektrisch gereedschap!

- ▶ Schakel elektrisch gereedschap of pneumatisch gereedschap uit voordat u deze aansluit op de stofzuiger.

### 4.2.5 De stofzuiger uitschakelen

- ▶ Zet de schakelaar in de stand >0<.
  - ↳ De stofzuiger is uitgeschakeld.
- ▶ Na het uitschakelen, trekt u de stekker uit.
- ▶ Rol het netsnoer op.
- ▶ Hang het netsnoer aan de kabelhaak.
- ▶ Berg de zuigbuis op door deze in de accessoirehouder\* op de achterkant van de bak te steken.
- ▶ Plaats de zuigslanguiteinden samen zodat er geen stof uit kan lekken.
- ▶ Verwijder elektrisch gereedschap.

## 5 Bedrijfsmodussen

### 5.1 Droogzuigen

- ▶ Slechts met droog filter, zuiger en toebehoren zuigen zodat het stof niet blijft plakken en aancoekt.
- ▶ Bij het opzuigen van roet, cement, gips of soortgelijke stof: plaats een PE-afvalzak in de vuilbak.
- ▶ Gebruik altijd afvalzakken in combinatie met filtercassetten.

#### OPMERKING

Zuigers van de klassen M, H en H-asbest bij voorkeur als droogzuigers gebruiken.

### 5.2 Vloeistof opzuigen

#### △ WAARSCHUWING!

Elektrische schokgevaar!!

- ▶ Als schuim of vloeistof uit de zuiger komt, moet u deze direct uitzetten.
- ▶ Reservoir en evt. vouwfiltercassette legen.

#### OPMERKING

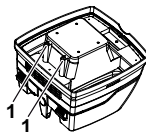

De waterpeilsensoren (1) regelmatig reinigen en onderzoeken op tekenen van beschadiging.

- ▶ Zonder fleece-filterzak zuigen.

De vouwfilter cassettes zijn geschikt voor nat zuigen. De ingebouwde sensor schakelt de motor uit als het reservoir vol is. Het hanteren van de stofzuiger kan door een vol reservoir worden bemoeilijkt.

- ▶ Bak legen (zie „7 Het legen van de bak“ op pagina 55).

#### OPMERKING

Als de zuiger niet wordt uitgeschakeld, blijft de bescherming tegen onbedoeld starten in werking. Pas na het uitschakelen en het opnieuw inschakelen is de zuiger weer gereed voor gebruik.

- ▶ Vóór het legen eerst de zuigslang uit de vloeistof nemen.
- ▶ Door hoge zuigprestaties en een voor de stroming gunstige reservoirvorm kan na het uitschakelen wat water uit de slang teruglopen.
- ▶ Bij aansluitend droog zuigen een droog filter gebruiken.

#### OPMERKING

Bij frequent wisselen tussen droog- en natzuigen bevelen wij de inzet van een tweede filterset aan, bij voorkeur een polyester filtercassette.

### 5.3 Opzuigen van asbesthoudende stoffen

Alleen stofzuigers van stofklasse H-asbest mogen worden gebruikt voor het stofzuigen van asbesthoudende stoffen.

- ▶ Werk alleen met een droog filter, een stofzuiger en accessoires om te voorkomen dat stof blijft plakken en een afzetting vormt.
- ▶ Voor het opzuigen van asbesthoudende stoffen: Plaats de PE-afvalzak of de fleece filterzak in het vuilreservoir.
- ▶ Gebruik altijd filterzakken samen met gevouwen filterpatronen.

#### OPMERKING

Stofzuigers uit de H-asbestklasse moeten bij voorkeur worden gebruikt als stofzuigers voor droge stoffen.

#### ⚠ WAARSCHUWING!

Gezondheidsrisico!

Asbestvezels in de lucht.

- ▶ Voorzie het werkgebied van voldoende toevoer van buitenlucht (frisse lucht).
- ▶ Leid of zuiver afgezogen lucht op een zodanige manier dat asbestvezels niet in de ademlucht van andere personen komen.
- ▶ Wanneer u de afgezogen lucht filtert, transporteer dan het stof in stofdichte containers.
- ▶ Geen stof uitstorten.

Als er mogelijk asbestvezels vrij komen:

- ▶ Zuig de asbestvezels op bij de uitlaat of bij de bron.
- ▶ Verwijder vervolgens de asbestvezels volgens de allernieuwste techniek zonder gevaar voor personen of het milieu.

Als volledig opzuigen van asbestvezels niet mogelijk is:

- ▶ Zorg voor extra ventilatie volgens de allernieuwste techniek.

Na beëindiging van de werkzaamheden:

- ▶ Reinig de apparaten zorgvuldig, inclusief zuigbuizen en werkkuitrusting.
- ▶ Reinig het werkgebied zorgvuldig.
- ▶ Bevochtig en verwijder op de juiste manier voorwerpen die verontreinigd zijn met asbestvezels die niet kunnen worden gereinigd.

Na het reinigen:

- ▶ Ventileer het werkgebied voldoende.

### 6 Reinigen permanente filter

De stofzuiger is uitgerust met een elektromagnetisch filterreinigingssysteem, dat kan worden gebruikt om eventueel stof uit de filtercassetten te reinigen.

De gevouwen filtercassetten worden afwisselend een voor een schoongemaakt zodat continu werk wordt gewaarborgd.

### 7 Het legen van de bak

#### OPMERKING

Slechts goedgekeurd bij stoffen met kritische waarden op de werkplaats > 1 mg/m<sup>3</sup>.

- ▶ Zuiger uitschakelen, netstekker uitnemen.
- ▶ Sluitingen open.
- ▶ Deksel en zuigslang van het reservoir afnemen.
- ▶ Reservoir legen.

#### 7.1 Verwijder de fleece-filterzak

- ▶ Schakel de stofzuiger uit.
- ▶ Trek de stekker uit.
- ▶ Draag een geschikt ademhalingsmasker.
- ▶ Verwijder de zuigslang.
- ▶ Sluit het stopcontact af met de dop.
- ▶ Open zijpanelen.
- ▶ Verwijder het bovenste gedeelte.
- ▶ Trek de flens voorzichtig uit het stopcontact en sluit de flens af.
- ▶ Verwijder verzameld materiaal volgens wettelijke vereisten.

#### 7.2 Verwijder de PE-afvalzak

- ▶ Zet de schakelaar op de stand >AC<.
  - ↳ Gevouwen filtercassetten worden automatisch schoongemaakt.
  - ↳ Reststof in de filters valt in de zak.
- ▶ Schakel de stofzuiger uit.
- ▶ Trek de stekker uit.
- ▶ Draag een geschikt ademhalingsmasker.
- ▶ Verwijder de zuigslang.
- ▶ Sluit het stopcontact af met de dop.
- ▶ Open zijpanelen.

- ▶ Verwijder het bovenste gedeelte.
- ▶ PE-afvalzak voorzichtig met de bijgeleverde sluitband afsluiten.
- ▶ Flens voorzichtig van de aanzuigopening afnemen en sluiten.
- ▶ PE-afvalzak voorzichtig uit het reservoir nemen
- ▶ Opgezogen materiaal volgens wettelijke regels afvoeren.

### 7.3 Plaats de fleec-filterzak

#### OPMERKING

Gebruik alleen fleec-filterzakken voor droog stofzuigen.

- ▶ Schuif de flens volledig over het stopcontact

#### OPMERKING

##### Bediening van de draaischuif

- ▶ Draai de schuif binnenin naar de positie CLOSE tot de stop op de markering ▲.

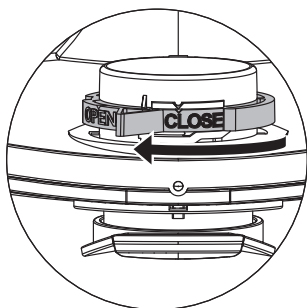

### 7.4 Plaats een PE-afvalzak\*

#### OPMERKING

Alleen stofzuigers met stofklasse M en H met speciale bakken en draaischuif in het stopcontact van typen iPulse M, iPulse H en iPulse H-asbest zijn geschikt voor het gebruik van PE-afvalzakken.

#### OPMERKING

##### Bediening van de draaischuif

- ▶ Draai de rode draaischijf binnenin naar de positie OPEN tot de stop op de markering ▲.

- ▶ Schuif de flens volledig over het stopcontact.
- ▶ Plaats de opening aan de bovenkant van de zak over de rand van de bak.

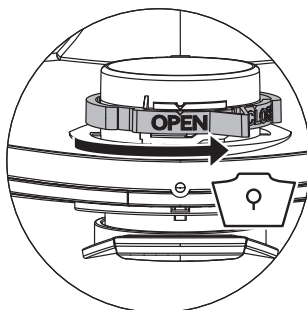

## 8 Het filter vervangen

### 8.1 Vervangen van de gevouwen filtercassetten

- ▶ Maak de filtercassetten schoon voordat u ze vervangt.
- ▶ Draai de vergrendeling op de hendel met een muntje of een vergelijkbaar object 90° tegen de klok in en duw de hendel naar achteren.
- ▶ Kap opklappen
- ▶ De uitgenomen vouwfiltercassettes meteen in een stofdichte plastic zak sluiten en volgens de regels afvoeren.
- ▶ Nieuwe vouwfiltercassettes plaatsen.
- ▶ Vergrendelingsbeugel omhoog trekken, kap naar beneden klappen en door licht aandrukken arreteren.

## 9 Het motorbeschermingsfilter vervangen

#### OPMERKING

Als het motorbeschermingsfilter vuil is, duidt dit op een defecte filtercassette.

- ▶ Vouwfiltercassette vervangen.
- ▶ Motorbeschermingsfilter vervangen, resp. het motorbeschermingsfilter onder stromend water uitwassen, drogen en weer plaatsen.

## 10 Vervoer

- ▶ Verwijder de zuigslang.
- ▶ Sluit het stopcontact af met de dop.
- ▶ Plaats het bovenste gedeelte op de bak.
- ▶ Sluit de zijkleppen.
- ▶ Toebehoren in daartoe bestemde plastic zak steken en plastic zak sluiten resp. in toebehorenhouder steken.
- ▶ Zuigslangeinde en -begin in elkaar steken.
- ▶ Slang om zuiger hangen en in handgreep klemmen.



## 11 Onderhoud

### OPMERKING

Voor elk onderhoud zuiger uitschakelen en netstekker uit het stopcontact nemen.

Voor onderhoud door de gebruiker moet de zuiger

- gedemonteerd,
- gereinigd en
- onderhouden worden,

voorzover het uit te voeren is, zonder daarbij een gevaar voor het onderhoudspersoneel en andere personen te veroorzaken.

### Veiligheidsmaatregelen

Geschikte veiligheidsmaatregelen aanhouden

- Reiniging voor de demontage,
- Voorzorgen treffen voor plaatselijk gefilterde geforceerde ontluchting waaronder de zuiger gedemonteerd wordt,
- Reiniging van de plaats waar het onderhoud plaatsvindt en
- geschikte persoonlijke veiligheidsuitrusting.

### Voorzorgsmaatregelen bij zuigers van de klassen H en M

De buitenzijde van de zuiger moet door het stofafzuigproces gereinigd en schoon afgeveegd of met afdichtmiddelen behandeld worden, voordat deze uit het gevaarlijke gebied genomen wordt. Alle zuigeronderdelen moet als verontreinigd beschouwd worden, wanneer ze uit het gevaarlijke gebied genomen worden. Daartoe geschikte maatregelen moeten worden genomen om een verspreiding van het stof te voorkomen.

### Verontreinigde voorwerpen

Bij het uitvoeren van onderhouds- en reparatiewerkzaamheden moeten alle verontreinigde voorwerpen worden afgevoerd die niet naar tevredenheid kunnen worden gereinigd. Zulke voorwerpen moeten in ondoorlatende zakken overeenkomstig de geldende regels voor de afvoer van dergelijk afval worden verwijderd.

## 11.1 Het testen van de effectiviteit van de stofzuiger

Ten minste eenmaal per jaar moet de fabrikant of een geïnstrueerde persoon een technische inspectie uitvoeren, inclusief filters, luchtdichtheid van de stofzuiger en de regelingsmechanismen.

Daarnaast moet de effectiviteit van de stofzuigers met stofklasse H en H-asbest minimaal een keer per jaar of vaker worden gecontroleerd. De testmethode, die kan worden gebruikt voor het aantonen van de effectiviteit van het apparaat, is omschreven in EN 60335-2-69 AA.22.201.2. Als de test niet geslaagd is, moet deze worden herhaald met een nieuw hoofdfilter.

Er moet een voldoende *Ventilatie* L in de ruimte voorhanden zijn als de uitgaande lucht in de ruimte teruggaat. Verdere aanwijzingen kunt u s.v.p. uit uw nationale regelgeving opmaken.

Als de zuigprestaties van de zuiger minder worden en als zelfs het reinigen van de vouwfiltercassette de prestaties niet meer verhoogt (vooropgezet dat het reservoir geleegd en de fleecfilterzak

vervangen is), dan is het nodig om de vouwfiltercassettes te vervangen (zie paragraaf „8.1 Vervangen van de gevouwen filtercassetten” op pagina 56).

Let vóór verzending op het volgende:

- Reinig en leeg de stofzuiger, verpak deze veilig en stofdicht
- Waar nodig: etikettering aanbrengen volgens de wetgeving inzake gevaarlijke stoffen

## 12 Reinigen

### OPMERKING

Zuren, aceton en oplosmiddelen kunnen onderdelen van de stofzuiger beschadigen.

- ▶ Reinig de bak en de accessoires met water.
- ▶ Veeg het bovenste gedeelte schoon met een vochtige doek.
- ▶ Laat de bak en de accessoires drogen.

## 13 Reparatie

### ⚠ WAARSCHUWING!

Onvakkundig gerepareerde apparaten vormen een risico voor de gebruiker.

- ▶ Reparaties slechts door vakmensen, bijv. klantenservice laten uitvoeren. Alleen originele onderdelen gebruiken.

## 14 Problemen oplossen en reparatie

### OPMERKING

Storingen kunnen niet altijd worden herleid naar defecten in de stofzuiger.

Storing	Oorzaak	Oplossing
Zuigkracht daalt	Filter is vies	Reinigen
	Filterzak vol	Veranderen
	Bak vol	Legen
	Motorbeschermingsfilter geblokkeerd	Reinigen
	Mondstuk, buis of slang geblokkeerd	Reinigen
Stofzuiger start niet	Stekker niet in het stopcontact	Steek de stekker in het stopcontact
	Geen netspanning	Controleer de zekering
	Netsnoer defect	Vervangen
	Beschermkap niet goed gesloten	Sluiten
	Watersensor uitgeschakeld	Leeg de bak
	Stofzuiger in standby-modus >A< of >AC<	Zet schakelaar op >I< (zie „3 Display- en bedieningselementen“ op pagina 53)
De stofzuiger start niet wanneer het gereedschap is ingeschakeld in de >A< of >AC< stand	Elektrisch gereedschap niet in de stopcontact van de stofzuiger gestoken	Steek de stekker in het stopcontact van de stofzuiger
	Magnetische klep van pneumatisch aan-uit-apparaat* vervuild	Spoel met alcohol
PE-afvalzak wordt tegen het filter gezogen	Onjuiste stand van draaischuij	Zet de draaischuij op OPEN ▲ (zie „7.4 Plaats een PE-afvalzak**“ op pagina 56)
Stofzuiger met stofklassen M of H: met filterzak geplaatst, stof hoopt zich op in de bak	Onjuiste stand van draaischuij	Draaischuij op CLOSE ▲ zetten (zie „7.3 Plaats de fleece-filterzak“ op pagina 56)

Probeer niets anders, neem contact op met de klantenservice.

## 15 Technische gegevens

Type: ISP		AC 1630 P
Spanning	V	220-240
Frequentie	Hz	50/60
Nominaal vermogen	W	1400
Max. vermogen	W	1600
Luchtstroom*	l/s (m <sup>3</sup> /h)	75 (270)
Onderdruk*	hPa/MG	280
Luchtstroom**	l/s (m <sup>3</sup> /h)	45 (162)
Onderdruk**	hPa/SE	245
Geluidsniveau	dB(A)	69
Gewicht	kg	15,5
Afmetingen l x b x h	cm	53 x 40 x 56

\* bij de ventilator

\*\* bij de slang

Max. vermogen op stofzuigers met stekker: 2000 W

Netsnoer op stofzuigers met stopcontact: H07RN-F 3G1,5

## 16 Tests en goedkeuringen

Elektrotechnische tests moeten volgens de voorschriften van het ongevalpreventievoorschrift (DGUV V3) en volgens DIN VDE 0701 deel 1 en deel 3 worden uitgevoerd. Deze tests moeten volgens DIN VDE 0702 met regelmatige intervallen en na reparatie of verandering worden uitgevoerd.

De zuigers zijn met succes getest volgens IEC/EN 60335-2-69.

### OPMERKING

Oude apparaten bevatten waardevolle materialen die voor hergebruik geschikt zijn. **Zuiger niet bij het normale huisafval voegen**, maar via daartoe geschikte inzamelingsystemen op de juiste wijze afvoeren, bijv. via de gemeentelijke afvalverwerking.



## 17 Conformiteitsverklaring

Hierbij verklaren wij dat de hierna vermelde machine voldoet aan de betreffende fundamentele veiligheids- en gezondheidseisen van de richtlijnen van de Europese Unie, zowel in het basis ontwerp en de constructie als in de versie die door ons op de markt is gebracht. Deze verklaring zal niet langer geldig zijn als de machine aangepast wordt zonder onze voorafgaande toestemming.

<b>Product:</b>	Stofzuiger voor nat en droog gebruik
<b>Type:</b>	ISP model AC 1630 P
<b>Het ontwerp van het apparaat komt overeen met de volgende relevante voorschriften:</b>	EG-machinerichtlijn 2006/42/EU EG-richtlijn EMC 2014/30/EG ROHS 2011/65/EU
<b>EG-machinerichtlijn 2006/42/EU inclusief wijzigingen:</b>	DIN EN 60335-1 (VDE 0700-1);2012-10; EN 60335-1:2012 DIN EN 60335-1 Ber.1 (VDE 700-1 Ber.1);2014-04; EN 60335-1:2012/AC:2014; EN 60335-1:2012/A11:2014 EN 60335-2-69:2012; DIN EN 62233 (VDE 0700-366 Ber.1);2009-04; EN 62233 Ber.1:2008; DIN EN ISO 12100:2011-03; EN ISO 12100:2010
<b>EG-richtlijn EMC 2014/30/EG:</b>	DIN EN 55014-1 (VDE 0875-14-1);2012-05; EN 55014-1:2006 + A1:2009 + A2:2011 DIN EN 61000-3-2 (VDE 0838-2);2015-03; EN 61000-3-2:2014; DIN EN 61000-3-3 (VDE 0838-3);2014-03; EN 61000-3-3:2013; DIN EN 55014-2 (VDE 0875-14-2);2009; EN 55014-2:1997 + A1:2001 + A2:2008 Categorie II-eisen
<b>Geautoriseerde documentatie vertegenwoordiger:</b>	Het volgende instituut heeft het product getest en gecertificeerd: VDE Prüf- und Zertifizierungsinstitut GmbH (EU-Kenn-Nr. 03666), Merianstr. 28, 63069 Offenbach  Spit S.A.S., 150 Avenue de Lyon, B.P.104, 26501 BOURG LES VALENCE CEDEX, FRANCE

Jan Bernard  
Quality Manager

30.07.2019

30/07/19

**S.P.I.T.**  
**Bernard JAN / Responsable QSE**  
Tél. : 06 45 01 15 76  
150 Avenue de Lyon - BP 104  
26501 BOURG-LES-VALENCE CEDEX

# Português

## 1 Explicação dos símbolos e sinais usados

Símbolo / Palavra sinal	Descrição
	É um símbolo de aviso. Avisa contra possíveis perigos de ferimentos. Respeite todas as instruções marcadas com este símbolo para evitar ferimentos ou a morte. O símbolo de aviso aparece sempre em ligação com as palavras sinal <b>PERIGO</b> , <b>AVISO</b> e <b>CUIDADO</b> .
<b>PERIGO!</b>	Indica um perigo com elevado grau de risco que causa a morte ou ferimentos graves, se não for evitado.
<b>AVISO!</b>	Indica um perigo com médio grau de risco que pode causar a morte ou ferimentos graves, se não for evitado.
<b>CUIDADO!</b>	Indica um perigo com baixo grau de risco que pode causar ferimentos ligeiros, se não for evitado.
<b>NOTA</b>	Indica conselhos ou avisos que facilitam o trabalho e garantem uma operação segura.
	Indica um requisito que tem de ser cumprido antes de poder executar uma ação.
	Indica passos de ação que têm de ser executados um após o outro pelo utilizador.
	Indica o resultado de uma ação.

## 2 Informações de segurança importantes

### **AVISO!**

Perigo de asfixia! Não permita que crianças brinquem com o material da embalagem como, por exemplo, sacos de plástico.

Não suba nem se sente no aspirador.

Risco de queda ao trabalhar em escadas. Preste atenção em ficar de pé com segurança.

Não puxe, dobre nem comprima o cabo de ligação nem a mangueira de aspiração em cantos afiados.

Pousar o cabo de ligação e a mangueira de aspiração de forma que ninguém possa tropeçar neles.

Desligar imediatamente o aspirador se entrar espuma ou líquido.

Manter o interior da tampa sempre seco.

Não utilize o aspirador, incluindo os acessórios, nos seguintes casos:

- O cabo de conexão de corrente elétrica ou cabo de extensão está com defeito ou apresenta rachas
- Existe um dano visível no aspirador como, por exemplo, fendas na caixa
- Se suspeitar de um defeito invisível como, por exemplo, após uma queda

### **PERIGO!**

Perigo de explosão e incêndio! Não opere o aspirador num ambiente potencialmente explosivo.

Mantenha o aspirador afastado de gases e substâncias inflamáveis.

**⚠ PERIGO!**

Perigo de explosão e incêndio! Não utilize o aspirador para aspirar o seguinte:

- solventes inflamáveis ou explosivos
- materiais embebidos em solventes
- pós potencialmente explosivos
- líquidos como gasolina, óleo, álcool, diluentes
- materiais mais quentes que 60 °C

**⚠ AVISO!**

Aparelhos não reparados correctamente podem colocar o utilizador em perigo. As reparações só devem ser executadas por técnicos, por exemplo, do serviço de apoio ao cliente. Utilizar apenas peças sobressalentes originais.

**⚠ AVISO!**

Utilize a tomada no aspirador apenas para os fins estabelecidos no manual de instruções.

O fabricante não assume qualquer responsabilidade por danos causados pela utilização para outros fins além dos especificados, pela operação ou a reparação incorrectas.

Não utilizar cabos de extensão danificados.

Se o cabo de ligação do aspirador estiver danificado, deve ser substituído por um cabo de ligação especial, fornecido pelo fabricante ou pelo seu serviço de apoio ao cliente.

Não deixar que as escovas eléctricas, quando se tratarem de escovas rotativas, contactem com o cabo de ligação à rede.

A tensão na placa de identificação tem de coincidir com a tensão de rede.

Após a utilização e antes de qualquer manutenção, desligar o aspirador e retirar a ficha de rede.

Puxar apenas pela ficha de rede, nunca pelo cabo de ligação.

Nunca encaixar ou remover a ficha de rede com as mãos húmidas.

A alimentação de corrente tem de estar protegida por um fusível com uma intensidade adequada.

Nunca abra o aspirador ao ar livre quando chover ou estiver trovoada.

Guarde o aspirador no interior num local seco e protegido contra geadas.

**⚠ AVISO!**

As máquinas de remoção de pó são testadas de acordo com a norma DIN EN 60335-2-69 e divididas em classes de pó.

Os aspiradores de classe de pó **L** são adequados para a aspiração de pós nocivos à saúde, secos, não inflamáveis com valores-limite de exposição profissional  $> 1 \text{ mg/m}^3$ .

Os aspiradores da classe **M** adequam-se à absorção/aspiração de pós secos, não inflamáveis, líquidos não inflamáveis, pós de madeira e pós perigosos com AGWs  $\geq 0,1 \text{ mg/m}^3$ .

Os aspiradores da classe **H** adequam-se à absorção/aspiração de pós secos, não inflamáveis, partículas cancerígenas e patogénicas, bem como líquidos não inflamáveis, pós de madeira e pós perigosos Para todos os AGWs.

**⚠ AVISO!**

Aspiradores para a classe de pó de **amianto H** são adequados para aspirar e extrair pó que contenha amianto. Observe as regulamentações nacionais para operação e manutenção de ferramentas de remoção de amianto.

**⚠ AVISO!**

Esta máquina não pode ser utilizada por pessoas (incluindo crianças) com capacidades físicas, sensoriais ou mentais limitadas ou falta de experiência e conhecimento.

Crianças devem ser vigiladas para certificar-se de que não brinquem com o aparelho.

Não virar o bocal, a mangueira ou o tubo para pessoas nem animais.

**⚠ AVISO!**

Utilize apenas as escovas fornecidas com o aspirador ou as especificadas nas instruções de utilização.

Usar outras escovas pode comprometer a segurança.

Quando usado em empresas de processamento de alimentos: Limpe imediatamente o aspirador após o uso e desinfete-o para evitar a contaminação microbiana.

Não use qualquer jato de vapor ou limpeza de alta pressão para limpeza.

Opere o aspirador apenas se este estiver sob supervisão.

Desconecte o aspirador da corrente elétrica no caso de uma interrupção de trabalho mais longa.

Não limpe os cassetes de filtro usando ar comprimido.

Leia cuidadosamente o manual de funcionamento antes de começar a utilizar o aspirador. O manual de funcionamento fornece instruções importantes relativas à segurança, operação, teste, manutenção e assistência. Mantenha o manual de funcionamento num local seguro e, caso venda a unidade, entregue-o ao próximo proprietário.

O fabricante reserva-se o direito a alterações na construção e no equipamento.

Não execute trabalhos que não estejam descritos neste manual de instruções.



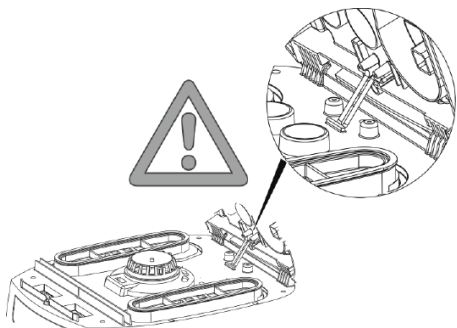

Esta máquina é prevista para o uso comercial por exemplo para a utilização em hotéis, escolas, hospitais, fábricas, lojas, escritórios e negócio de locação.

Ao desembalar, verifique se não faltam peças e se há danos de transporte.

Antes da utilização, devem ser facultados aos utilizadores informações, instruções e formações sobre a utilização do aspirador e das substâncias, para as quais deve ser utilizado, incluindo o procedimento seguro para a eliminação do material recolhido.



### 3 Elementos de exibição e controlo

Posição do interruptor	Função	Descrição
0 	aspirador desligado	- Tomada em tensão
I 	aspirador em funcionamento	- Tomada em tensão - Função automática do agitador desligada
A 	modo operacional	- Tomada em tensão - Função automática do agitador desligada
AC 	modo operacional função automática do agitador	- Tomada em tensão - Função automática do agitador ligada - O aspirador é ligado e desligado por uma ferramenta eléctrica/de ar comprimido* ligada na tomada.
	função automática do agitador	- Função automática do agitador ligada; 2min
	Indicador de nível de enchimento*	- O indicador acende-se quando o nível de enchimento do depósito está cheio e/ou a mangueira de sucção está bloqueada. Em aspiradores com classe de pó M e H, também é emitido um sinal acústico
	Ajustar o diâmetro da mangueira de sucção *	- Nos aspiradores de amianto M/H/H para monitorização de fluxo de volume, para desencadear um sinal de aviso audível se a velocidade do ar cair abaixo dos 20 m/s
	Ajustar a velocidade do motor*	- Ajuste a potência de sucção com o controlo de velocidade

\* conforme a variante do equipamento do seu aspirador

## 4 Teste

### 4.1 Antes de cada utilização

Certifique-se de que ocorrem as seguintes condições:

- △ O aspirador, o cabo de corrente elétrica, a mangueira de sucção e os acessórios não estão danificados.
- △ Todos os filtros foram inseridos e não estão danificados.

#### NOTA

Na posição do interruptor  $>0<$  a tomada pode ser utilizada no aspirador como cabo de extensão.

△ **Valor de ligação:** aspirador + aparelho ligado (máximo 2000 W) máx. 16 A.

### 4.2.2 Ligar o aspirador

Para as funções, consulte "3 Elementos de exibição e controlo" na página 63.

- ▶ Insira a ficha na tomada.
- ▶ Coloque o interruptor na posição  $>I<$ .
  - ↳ O aspirador arranca imediatamente.

ou:

- ▶ Coloque o interruptor na posição  $>A<$  ou  $>AC<$ .
  - ↳ O aspirador está no modo de espera para ferramentas elétricas.

### 4.2.3 Ajustar o diâmetro da mangueira de sucção\*

- ▶ Ajuste o diâmetro da mangueira de sucção com o interruptor.

#### △ CUIDADO!

O interruptor de seleção para o sinal de fluxo de volume de ar mínimo (sinal sonoro e luz) em aspiradores com classes de pós "M" e "H"

Nos modos  $>A<$  e  $>AC<$ , o seguinte ajuste é realizado consoante o diâmetro da mangueira:

Interruptor de seleção para diâmetro interno da mangueira de sucção	Volume de fluxo de ar
∅ 35 mm	70 l/s
∅ 27 mm	41 l/s
∅ 21 mm	25 l/s

Não se efectua qualquer regulação da rotação. O aspirador funciona sempre com a rotação máx

## 4.2 Ligar e desligar

A tomada do aspirador permanece sempre sob tensão, independentemente da posição do interruptor principal.

#### △ AVISO!

Perigo de lesões ao iniciar automaticamente a ferramenta elétrica!

- ▶ Desligue a ferramenta elétrica ou a ferramenta pneumática antes de conectar ao aspirador.

### 4.2.5 Desligar o aspirador

- ▶ Ajuste o interruptor para a posição  $>0<$ .
  - ↳ O aspirador está desligado.
- ▶ Depois de desligar, retire a ficha de corrente elétrica.
- ▶ Enrole o cabo de conexão de corrente elétrica.
- ▶ Armazene o cabo de conexão de corrente elétrica no gancho para cabo.
- ▶ Armazene o tubo de sucção inserindo-o no suporte de acessórios\* na parede traseira do recipiente.
- ▶ Coloque as extremidades da mangueira de sucção juntas para que não saiam partículas de sujidade.
- ▶ Remova a ferramenta elétrica.

## 5 Modos operacionais

### 5.1 Aspiração seca

- ▶ Aspirar apenas com os filtros, aspirador e acessórios secos, para que o pó não adira nem fique incrustado.
- ▶ Ao aspirar fuligem, cimento, gesso ou pós semelhantes: Insira um saco de eliminação de PE no recipiente de recolha de sujidade.
- ▶ Use sempre sacos de ecarte em conjunto com cassetes de filtro dobrados.

#### NOTA

Os aspiradores das classes M, H e H-Asbest devem ser preferencialmente utilizados em zonas secas.

### 5.2 Sucção de líquidos

#### △ AVISO!

Perigo de choque eléctrico!

- ▶ Desligar imediatamente o aspirador se entrar espuma ou líquido.
- ▶ Esvaziar o recipiente e event. a cassete de filtros plissados.

### 4.2.4 Ajustar o poder de sucção\*

- ▶ Ajuste a velocidade do motor no interruptor.
  - ou
- ▶ Coloque a corredeira de ar auxiliar no tubo do manipulo.



#### NOTA

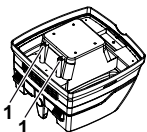

Limpar regularmente os sensores no nível de água (1) e procurar sinais de danos.

- ▶ Aspirar sem saco de filtro de lã. As cassetes de filtro plissado são adequadas para a aspiração húmida. O sensor incorporado desliga o motor quando o recipiente está cheio. O manuseamento do aspirador pode ser afetado pelo recipiente cheio.
- ▶ Recipiente vazio (consulte "7 Esvaziar o recipiente" na página 65).

#### NOTA

Se o aspirador não for desligado, a protecção contra reaquecimento permanece eficaz. Só após a desconexão e nova ligação é que o aspirador volta a estar operacional.

- ▶ Antes do esvaziamento, retirar primeiro a mangueira de aspiração do líquido.
- ▶ Devido à elevada potência de aspiração e à forma favorável à corrente do recipiente, poderá sair alguma água da mangueira após a desconexão.
- ▶ Colocar filtros secos depois da aspiração consequente em zonas secas.

#### NOTA

No caso de trocas frequentes entre aspiração em zonas secas e húmidas, recomendamos a utilização de um segundo conjunto de filtros, preferencialmente cassetes de filtros plissados em poliéster.

### 5.3 Aspirar substâncias que contenham amianto

Apenas aspiradores de classe de pó de amianto H podem ser utilizados para aspirar substâncias que contenham amianto.

- ▶ Trabalhe apenas com um filtro seco, aspirador de pó e acessórios para evitar que o pó fique preso e incrustado.
- ▶ Para aspirar substâncias que contenham amianto: Insira o saco de esvaziamento de PE ou a bolsa de filtro de lã no recipiente de lixo.
- ▶ Use sempre sacos de filtro em conjunto com cartuchos de filtro dobrados.

#### NOTA

Os aspiradores de classe de amianto H devem ser preferencialmente usados como aspiradores de pó seco.

#### ⚠ AVISO!

Perigo para a saúde!

Fibras de amianto no ar.

- ▶ Abasteça a área de trabalho com ar exterior suficiente (ar fresco).
- ▶ Guie ou limpe o ar extraído de tal forma que as fibras de amianto não entrem no ar respirável por outras pessoas.
- ▶ Ao filtrar o ar extraído, transporte o pó em recipientes à prova de pó.
- ▶ Não decante o pó.

Se existir a possibilidade das fibras de amianto serem libertadas:

- ▶ Absorver fibras de amianto na saída ou no ponto de origem.
- ▶ Em seguida, descarte as fibras de amianto de acordo com o estado de arte, sem qualquer perigo para as pessoas ou o meio ambiente.

Se a absorção completa de fibras de amianto não for possível:

- ▶ Tome medidas de ventilação adicionais de acordo com as técnicas mais avançadas.

Após completar o trabalho:

- ▶ Limpe cuidadosamente as ferramentas, incluindo tubos de sucção e equipamentos de trabalho.
- ▶ Limpe cuidadosamente a área de trabalho.
- ▶ Humedeça e retire adequadamente os objetos contaminados com fibras de amianto que não podem ser limpos.

Após a limpeza:

- ▶ Ventile suficientemente a área de trabalho.

## 6 Limpeza de filtros permanente

O aspirador está equipado com um sistema eletromagnético de limpeza de filtros, que pode ser usado para limpar qualquer pó preso aos cassetes de filtro.

Os cassetes de filtro dobrados são limpos alternadamente um após o outro para que o trabalho contínuo seja garantido.

## 7 Esvaziar o recipiente

#### NOTA

Apenas autorizado em pós com AGWs > 1 mg/m<sup>3</sup>.

- ▶ Desligar o aspirador, retirar a ficha de rede.
- ▶ Abrir os fechos.
- ▶ Retirar a tampa e a mangueira de aspiração do recipiente.
- ▶ Esvaziar o recipiente.

## 7.1 Descarte o saco de filtro de lã

- ▶ Desligue o aspirador.
- ▶ Desconecte a ficha de corrente elétrica.
- ▶ Use uma máscara de respiração adequada.
- ▶ Retire a mangueira de sucção.
- ▶ Feche a tomada de entrada com a tampa.
- ▶ Abra os fechos laterais.
- ▶ Remova a secção superior.
- ▶ Retire cuidadosamente a flange da tomada de admissão e feche a flange.
- ▶ Elimine o material recolhido de acordo com os requisitos legais.

## 7.2 Descarte o saco de esvaziamento e descarte de PE

- ▶ Coloque o interruptor na posição >AC<.
  - ↳ Os cassetes de filtro dobrados são limpos automaticamente.
  - ↳ O pó residual nos filtros cai no saco.
- ▶ Desligue o aspirador.
- ▶ Desconecte a ficha de corrente elétrica.
- ▶ Use uma máscara de respiração adequada.
- ▶ Retire a mangueira de sucção.
- ▶ Feche a tomada de entrada com a tampa.
- ▶ Abra os fechos laterais.
- ▶ Remova a secção superior.
- ▶ Fechar o saco de esvaziamento e descarte de PE com a banda de fecho anexada.
- ▶ Remover o flange do bocal de aspiração e fechá-lo.
- ▶ Remover com cuidado o saco de esvaziamento e descarte de PE do recipiente.
- ▶ Eliminar o produto aspirado de acordo com os regulamentos legais.

## 7.3 Insira um saco de filtro de lã

### NOTA

Utilize sacos de filtro de lã apenas para aspirar a seco.

- ▶ Deslize a flange completamente sobre a tomada de admissão

### NOTA

#### Operar o controlo deslizante rotativo

- ▶ Rode o controlo deslizante rotativo vermelho para dentro para posicionar CLOSE (FECHAR) para parar no marcador ▲ .

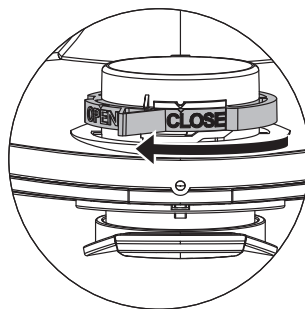

## 7.4 Insira o saco de esvaziamento e descarte de PE\*

### NOTA

Apenas os aspiradores com classe de pó M e H com recipientes especiais e controlo deslizante rotativo na tomada de admissão dos tipos iPulse M, iPulse H e iPulse H-amianto são adequados para a utilização de sacos de esvaziamento e descarte de PE.

### NOTA

#### Operar o controlo deslizante rotativo

- ▶ Rode o controlo deslizante rotativo vermelho para dentro para posicionar OPEN (ABRIR) para parar no marcador ▲ .
- ▶ Deslize a flange completamente sobre a tomada de admissão.
- ▶ Coloque a abertura superior do saco sobre o rebordo do recipiente.

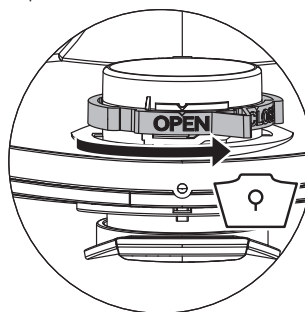

## 8 Mudar o filtro

### 8.1 Mudar os cassetes de filtro dobrados

- ▶ Limpe os cassetes de filtro antes de os mudar.
- ▶ Rode o bloqueio do fecho em 90 ° no sentido anti-horário com uma moeda ou um objeto semelhante e empurre o fecho para a parte de trás.
- ▶ Abrir a tampa.

- ▶ Fechar as de filtros plissados removidas no saco de plástico impermeável ao pó e eliminá-las correctamente segundo as normas.
- ▶ Colocar as novas cassetes de filtros plissados.
- ▶ Lçar o estribo de bloqueio, baixar a tampa e bloquear mediante uma ligeira pressão.

## 9 Mudar o filtro de proteção do motor

### NOTA

Se o filtro de proteção do motor estiver sujo, este facto chama a atenção para cassetes de filtros com defeito.

- ▶ Substituir as cassetes de filtros plissados.
- ▶ Trocar o filtro de proteção do motor ou lavá-lo sob água corrente, secá-lo e colocá-lo novamente.

## 10 Transporte

- ▶ Retire a mangueira de sucção.
- ▶ Feche a tomada de entrada com a tampa.
- ▶ Coloque a secção superior no recipiente.
- ▶ Feche os fechos laterais.
- ▶ Inserir os acessórios no saco de plástico adequado e fechá-lo ou colocá-lo no depósito de ferramentas.
- ▶ Encaixar a extremidade final da mangueira de aspiração na extremidade inicial da mangueira de aspiração.
- ▶ Colocar a mangueira no aspirador e comprimir a pega

## 11 Manutenção

### NOTA

Antes de qualquer manutenção, desligar o aspirador e retirar a ficha de rede.

No caso de a manutenção ser executada pelo utilizador, o aspirador tem de

- ser desmontado,
- limpo e
- ser alvo de manutenção,

até onde isso for possível, sem perigo para o pessoal de manutenção nem para outras pessoas.

### Medidas de segurança

Respeitar as medidas de segurança adequadas

- Limpeza antes da desmontagem,
- Providenciar uma ventilação local com filtragem, na qual o aspirador seja montado,
- Limpeza da zona de manutenção e
- equipamento de protecção pessoal adequado.

### Medidas de segurança em aspiradores das classes H e M

O exterior do aspirador deve ser limpo por procedimentos de aspiração do pó e lavado ou tratado com meios de vedação, antes de ser removido da zona perigosa. Todas as peças do aspirador têm de ser consideradas limpas, quando forem removidas da zona perigosa, e as acções adequadas têm de ser executadas, de forma a evitar a dispersão do pó.

### Objectos não limpos

Durante a execução de trabalhos de manutenção ou de reparação, todos os objectos contaminados, que não possam ser limpos de forma satisfatória, têm de ser eliminados. Esses objectos têm de ser eliminados em sacos impermeáveis em conformidade com os regulamentos válidos relativos à eliminação de tais resíduos.

## 11.1 Testar a eficácia do aspirador

Pelo menos uma vez por ano, o fabricante ou uma pessoa com formação para tal deve realizar uma inspeção técnica, incluindo filtros, impermeabilidade de ar do aspirador e mecanismos de controlo.

Além disso, a eficácia dos aspiradores com classe de pó H e H-amianto deve ser verificada pelo menos uma vez por ano ou com mais frequência. O método de teste, que pode ser usado para demonstrar a eficácia do dispositivo, está definido em EN 60335-2-69 AA, 22.201.2. Se não passar o teste, deve ser repetido com um novo filtro principal.

Tem de existir uma *taxa de renovação do ar L* suficiente no local, quando o ar extraído retornar ao local. Outras indicações podem ser consultadas nos seus regulamentos nacionais.

Se a potência de aspiração do aspirador diminuir e aumentar também a sujidade das cassetes dos filtros plissados e a potência de aspiração deixar de aumentar (supondo que o recipiente está vazio e o saco de filtro de lã para filtragem foi trocado), é necessário trocar as cassetes dos filtros plissados (consultar a secção "8.1 Mudar os cassetes de filtro dobrados" na página 66).

## 12 Limpeza

### NOTA

Ácidos, acetona e solventes podem danificar partes do aspirador.

- ▶ Limpe o recipiente e os acessórios com água.
- ▶ Limpe a secção superior com um pano húmido.
- ▶ Deixe o recipiente e os acessórios secar.

## 13 Reparação

### ⚠ AVISO!

Aspiradores não reparados correctamente podem colocar o utilizador em perigo.

- ▶ As reparações só devem ser executadas por técnicos, por exemplo, do serviço de apoio ao cliente. Utilizar apenas peças sobressalentes originais.

## 14 Resolução de problemas e reparação

### NOTA

As avarias podem não ser sempre causadas por defeitos no aspirador.

Falha	Causa	Solução
A potência de sucção diminui	Filtro sujo	Limpar
	Saco de filtro cheio	Mudar
	Recipiente cheio	Esvaziar
	Filtro de proteção do motor bloqueado	Limpar
	Bocal, tubo ou mangueira bloqueados	Limpar
O aspirador não arranca	A ficha de corrente elétrica não está na tomada	Conecte a ficha de corrente elétrica à tomada
	Sem tensão de corrente elétrica	Verifique o fusível
	Cabo de conexão de corrente elétrica defeituoso	Substituir
	Tampa não fechada corretamente	Fechar
	Sensor de água desligado	Recipiente vazio
O aspirador não arranca quando a ferramenta está ativada no modo >A< ou >AC<	O aspirador está no modo de espera >A< ou >AC<	Coloque o interruptor em >I< (consulte "3 Elementos de exibição e controlo" na página 63)
	Ferramenta elétrica não conectada à tomada do aspirador	Conecte a ficha de corrente elétrica à tomada do aspirador
O saco de esvaziamento e descarte de PE é sugado contra o filtro	Válvula solenóide da unidade ligar-desligar pneumática* contaminada	Enxaguar com álcool
	Posição incorreta do controlo deslizante rotativo	Coloque o controlo deslizante rotativo na posição OPEN (ABRIR) ▲ (consulte "7.4 Insira o saco de esvaziamento e descarte de PE" na página 66)
Aspirador com classes de pó <b>M</b> ou <b>H</b> : com saco de filtro inserido, o pó está a acumular-se no recipiente	Posição incorreta do controlo deslizante rotativo	Coloque o controlo deslizante rotativo na posição CLOSE (FECHAR) ▲ (consulte "7.3 Insira um saco de filtro de lã" na página 66)

Não tente mais nada, entre em contacto com os serviços de apoio ao cliente.

## 15 Dados Técnicos

Tipo: ISP		AC 1630 P
Tensão	V	220-240
Frequência	Hz	50/60
Potência nominal	W	1400
Potência máx.	W	1600
Corrente de ar*	l/s (m³/h)	75 (270)
Subpressão*	hPa/MG	280
Corrente de ar**	l/s (m³/h)	45 (162)
Subpressão**	hPa/SE	245
Pressão sonora	dB(A)	69
Peso	kg	15,5
Dimensões c x l x a	cm	53 x 40 x 56

\* no ventilador

\*\* na mangueira

Potência máx. em aspiradores com tomada: 2000 W

Cabo de conexão de corrente elétrica em aspiradores para com tomada: H07RN-F 3G1,5

## 16 Testes e aprovações

As verificações electrotécnicas devem ser executadas em conformidade com as prescrições do regulamento da prevenção de acidentes (na Alemanha DGUV V3) e com a norma DIN VDE 0701 Parte 1 e Parte 3. Estas verificações são necessárias em conformidade com a norma DIN VDE 0702 em intervalos regulares e após a reparação ou alteração.

Os aspiradores foram verificados com sucesso em conformidade com a IEC/EN 60335-2-69.

### NOTA

Os aparelhos em final de vida contém materiais valiosos, adequados à reciclagem. **Não colocar o aspirador no lixo doméstico normal.** Eliminá-lo em locais de recolha adequados, por exemplo, nos ecocentros municipais.



## 17 Declaração de conformidade

Declaramos que a máquina a seguir designada corresponde às exigências de segurança e de saúde básicas das diretivas da CE, tanto na sua conceção e no tipo de construção básicos, como na versão lançada por nós.

Esta declaração deixa de ser válida se a máquina for modificada sem a nossa autorização prévia.

<b>Produto:</b>	Aspirador para operação a seco e húmida
<b>Tipo:</b>	ISP modelo AC 1630 P
<b>O design do aparelho corresponde aos seguintes regulamentos pertinentes:</b>	Diretiva de Maquinaria da CE 2006/42/UE Diretiva de compatibilidade eletromagnética da CE 2014/30/CE Restrições do Uso de Substâncias Perigosas 2011/65/UE
<b>Diretiva de Maquinaria da CE 2006/42/UE, incluindo as alterações:</b>	DIN EN 60335-1 (VDE 0700-1):2012-10; EN 60335-1:2012 DIN EN 60335-1 Ber.1 (VDE 700-1 Ber.1):2014-04; EN 60335-1:2012/AC:2014; EN 60335-1:2012/A11:2014 EN 60335-2-69:2012; DIN EN 62233 (VDE 0700-366 Ber.1):2009-04; EN 62233 Ber.1:2008; DIN EN ISO 12100:2011-03; EN ISO 12100:2010
<b>Diretiva de compatibilidade eletromagnética da CE 2014/30/CE:</b>	DIN EN 55014-1 (VDE 0875-14-1):2012-05; EN 55014-1:2006 + A1:2009 + A2:2011 DIN EN 61000-3-2 (VDE 0838-2):2015-03; EN 61000-3-2:2014; DIN EN 61000-3-3 (VDE 0838-3):2014-03; EN 61000-3-3:2013; DIN EN 55014-2 (VDE 0875-14-2):2009; EN 55014-2:1997 + A1:2001 + A2:2008 Requisitos da categoria II  O seguinte instituto testou e certificou o produto: VDE Prüf- und Zertifizierungsinstitut GmbH (EU-Kenn-Nr. 03666), Merianstr. 28, 63069 Offenbach
<b>Representante da documentação autorizada:</b>	Spit S.A.S., 150 Avenue de Lyon, B.P.104, 26501 BOURG LES VALENCE CEDEX, FRANCE

30.07.2019



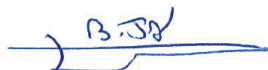

Jan Bernard  
Quality Manager

30/07/19 

**S.P.I.T.**  
**Bernard JAN / Responsable QSE**  
Tél. : 06 45 01 15 76  
150 Avenue de Lyon - BP 104  
26501 BOURG-LES-VALENCE CEDEX

# Español

## 1 Explicación de los símbolos y signos utilizados

Símbolo / Palabra de advertencia	Descripción
	Este es un símbolo de advertencia. Advierte de un potencial peligro de lesión. Seguir todas las instrucciones que vayan acompañadas de este símbolo, a fin de evitar cualquier potencial riesgo de lesiones, incluso mortales. El símbolo de advertencia siempre aparece en relación con las palabras de advertencia <b>PELIGRO</b> , <b>ADVERTENCIA</b> y <b>PRECAUCIÓN</b> .
<b>¡PELIGRO!</b>	Identifica un potencial peligro con alto grado de riesgo que puede causar lesiones graves, incluso mortales, en caso de no evitarse.
<b>¡ADVERTENCIA!</b>	Identifica un potencial peligro con grado medio de riesgo que puede causar lesiones graves, incluso mortales, en caso de no evitarse.
<b>¡PRECAUCIÓN!</b>	Identifica un potencial peligro con grado bajo de riesgo que puede causar lesiones leves a moderadas, en caso de no evitarse.
<b>NOTA</b>	Identifica los consejos e indicaciones, que aligeran el trabajo y procuran un funcionamiento seguro.
	Identifica un requisito que debe cumplirse antes de poder llevar a cabo una acción.
	Identifica los pasos que el usuario debe realizar sucesivamente.
	Identifica el resultado de una acción.

## 2 Información importante de seguridad

### ¡ADVERTENCIA!

¡Peligro de asfixia! No permita que los niños jueguen con el material de embalaje, como por ejemplo, bolsas de plástico. No suba o se siente sobre el aspirador.

Riesgo de caída al trabajar en escaleras. Preste atención a estar de pie con seguridad.

Evite tirar del cable de conexión y la manguera de aspiración sobre bordes afilados, así como doblarlos o que queden atrapados.

Disponga el cable de conexión y la manguera de aspiración de tal forma que nadie pueda tropezar con los mismos.

Si empieza a salir espuma o líquido del aspirador, desconéctelo de inmediato.

Mantenga siempre seca la parte interior de la tapa.

No utilice el aspirador ni sus accesorios en los casos siguientes:

- El cable de conexión a la red o el cable de extensión están defectuosos o muestran grietas
- Hay daños visibles en el aspirador como, por ejemplo, grietas en la carcasa
- Si sospecha un defecto invisible, por ejemplo después de una caída

### ¡PELIGRO!

¡Riesgo de explosión y de incendio! No ponga en funcionamiento el aspirador en entornos potencialmente explosivos. Mantenga el aspirador alejado de gases y sustancias inflamables.

**⚠ ¡PELIGRO!**

¡Riesgo de explosión y de incendio! No utilice el aspirador para aspirar lo siguiente:

- disolventes inflamables o explosivos
- materiales empapados en disolventes
- polvos potencialmente explosivos
- líquidos tales como gasolina, aceite, alcohol, diluyentes
- materiales a una temperatura superior a los 60 °C

**⚠ ¡ADVERTENCIA!**

Si las reparaciones se realizan de forma no profesional, los aparatos pueden suponer un peligro para el usuario. Encargue las reparaciones exclusivamente a profesionales, p. ej. servicio de atención al cliente. Utilice solo piezas de repuesto originales.

**⚠ ¡ADVERTENCIA!**

Utilice la caja de enchufe disponible en el aspirador exclusivamente para los fines establecidos en el manual de instrucciones.

En caso de uso no conforme a la finalidad, manejo inadecuado o reparaciones no realizadas de manera profesional, el fabricante declina toda responsabilidad por posibles daños.

No utilice cables de prolongación dañados.

Si el cable de conexión del aspirador sufre daños, será preciso sustituirlo por un cable de conexión especial suministrable por el fabricante o por su servicio de atención al cliente.

En el caso de los cepillos eléctricos, no permita que los cepillos giratorios entren en contacto con el cable de conexión a la red.

La tensión indicada en la placa de características debe coincidir con la tensión de red.

Desconecte el aspirador y extraiga el conector de red tras cada uso y antes de iniciar el mantenimiento del aspirador.

Tire solo del conector de red, nunca del cable de conexión.

No introduzca ni extraiga nunca el conector de red con las manos húmedas.

El suministro de corriente debe asegurarse mediante un fusible con la intensidad de corriente adecuada.

No abra nunca el aspirador en espacios abiertos si está lloviendo o hay una tormenta.

Secar el aspirador y guardar protegido contra heladas en interiores.

**⚠ ¡ADVERTENCIA!**

Las máquinas de eliminación de polvo se prueban según la norma DIN EN 60335-2-69 y se dividen por clases de polvo. Las aspiradoras de la clase de aspiración **L** se ajustan para aspirar o absorber polvo seco no inflamable peligroso para la salud con valores límite en el lugar de trabajo  $> 1 \text{ mg/m}^3$ .

Los aspiradores de la clase **M** son adecuados para aspirar o absorber polvo seco no inflamable, líquidos no inflamables, polvo de madera y polvo peligroso con valor límite en el puesto de trabajo  $\geq 0,1 \text{ mg/m}^3$ .

Los aspiradores de la clase **H** son adecuados para aspirar o absorber polvo seco no inflamable, partículas patógenas o cancerígenas, así como líquidos no inflamables, polvo de madera y polvo peligroso para la salud con todos los límites en el puesto de trabajo.

**⚠ ¡ADVERTENCIA!**

Las aspiradores para la clase de polvo **H-asbestos** son adecuadas para aspirar y extraer el polvo que contiene asbesto. Observe las reglamentaciones nacionales para el funcionamiento y el mantenimiento de las herramientas de eliminación de asbestos.



**⚠ ¡ADVERTENCIA!**

Esta máquina no debe ser utilizada por personas (incluidos niños) con sus capacidades físicas, sensoriales o mentales reducidas así como con falta de experiencia y conocimiento.

Hay que vigilar a los niños para asegurarse de que no jueguen con el aparato.

No dirija la tobera, la manguera o el tubo hacia personas o animales.

**⚠ ¡ADVERTENCIA!**

Utilice solamente los cepillos suministrados con el aspirador o aquellos especificados en las instrucciones de funcionamiento.

La utilización de otros cepillos puede comprometer la seguridad.

Cuando se utilice en negocios de procesamiento de alimentos: limpie inmediatamente el aspirador después de usarla y desinféctela para evitar la contaminación microbiana.

No utilice limpiadores de alta presión o chorros de vapor para limpiar el aparato.

Utilice únicamente el aspirador bajo supervisión.

Desenchufe el aspirador de la red en caso de que se produzca una interrupción larga del trabajo.

No limpie los cartuchos del filtro con aire comprimido.

Lea el manual de funcionamiento detenidamente antes de comenzar a utilizar el aspirador. El manual de instrucciones proporciona instrucciones importantes para la seguridad, la puesta en servicio, el funcionamiento, el mantenimiento y el cuidado. Guarde el manual de funcionamiento en un lugar seguro y, en caso de vender la unidad, transfíralo a su nuevo propietario.

El fabricante se reserva el derecho a efectuar modificaciones en la estructura y el equipamiento.

No se permite realizar trabajos distintos a los descritos en este manual de instrucciones.



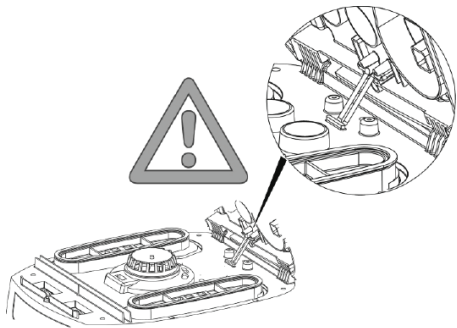

Esta máquina está destinada al uso comercial, p.ej. para su utilización en hoteles, escuelas, hospitales, fábricas, tiendas, oficinas y alquileres.

Al extraer el aparato del embalaje, compruebe su integridad y si ha sufrido daños durante el transporte.

Antes del uso del aspirador, los usuarios deben recibir información, instrucciones y formación relativas al uso del mismo y de las sustancias para las que se desea utilizar, incluido el procedimiento seguro de eliminación del material recogido.



### 3 Elementos de visualización y control

Posición del conmutador		Función	Descripción
0		Aspirador desconectado	- La caja de enchufe suministra tensión
I		Aspirador en funcionamiento	- La caja de enchufe suministra tensión - Función automática de vibración desconectada
A		Preparado para el funcionamiento	- La caja de enchufe suministra tensión - Función automática de vibración desconectada
AC		Preparado para el funcionamiento Función automática de vibración	- La caja de enchufe suministra tensión - Función automática de vibración conectada - El aspirador se conecta y desconecta mediante la herramienta eléctrica/de aire comprimido conectada a la caja de enchufe.
		Función automática de vibración	- Función automática de vibración conectada; 2min
		Indicador de nivel de llenado*	- El indicador de nivel de llenado se enciende cuando el tanque está lleno y/o la manguera de aspiración está obstruida. En los aspiradores con clase de polvo M y H, también se emite una señal acústica
		Ajuste del diámetro de la manguera de aspiración *	- En los aspiradores de M-/H-/H-asbestos para la monitorización de caudal volumétrico, para activar una señal acústica de advertencia si la velocidad del aire cae por debajo de 20 m/s.
		Ajuste de la velocidad del motor*	- Ajuste la potencia de aspiración con el control de velocidad.

\* depende de la variante de equipamiento de su aspirador

## 4 Puesta en servicio

### 4.1 Antes de cada uso

Asegúrese de que se cumplan las siguientes condiciones:

- △ El aspirador, el cable de alimentación, la manguera de aspiración y los accesorios no están dañados.
- △ Todos los filtros se han insertado y no están dañados.

### 4.2 Encendido y apagado

El enchufe de el aspirador permanece siempre bajo tensión, independientemente de la posición del conmutador principal.

#### ⚠ ¡ADVERTENCIA!

¡Peligro de lesiones al arrancar la herramienta eléctrica automáticamente!

- ▶ Apague la herramienta eléctrica o la herramienta neumática antes de conectarla al aspirador.

#### NOTA

Cuando el conmutador se encuentra en la posición >0< es posible utilizar la caja de enchufe del aspirador como cable de prolongación.

⚠ **Valor de conexión:** Aspirador + aparato conectado (máximo 2000 W) máx. 16 A.

### 4.2.2 Encendido del aspirador

Funciones consulte "3 Elementos de visualización y control" en la página 74.

- ▶ Inserte el enchufe en la toma.
- ▶ Coloque el interruptor en la posición >I<.
  - ↳ El aspirador se inicia inmediatamente.
- o:
- ▶ Coloque el interruptor en la posición >A< o >AC<.
  - ↳ El aspirador está en modo de espera para herramientas eléctricas.

### 4.2.3 Ajuste del diámetro de la manguera de aspiración\*

- ▶ Ajuste del diámetro de la manguera de aspiración en el conmutador.

#### ⚠ ¡PRECAUCIÓN!

**Conmutador selector para la señal de caudal volumétrico de aire mínimo (bocina y luz) en aspiradores con clases de polvo "M" y "H"**

En los modos >A< y >AC< se realiza la configuración siguiente, dependiendo del diámetro de la manguera:

Conmutador selector para el diámetro interno de la manguera de aspiración	Volumen de flujo de aire
∅ 35 mm	70 l/s
∅ 27 mm	41 l/s
∅ 21 mm	25 l/s

No se produce ninguna regulación de velocidad.

El aspirador funciona siempre a la velocidad máxima

### 4.2.4 Ajuste de la potencia de succión\*

- ▶ Ajuste la velocidad del motor en el conmutador.
  - O
- ▶ Coloque el deslizador de aire auxiliar en el tubo del mango.

### 4.2.5 Apagado del aspirador

- ▶ Coloque el interruptor en la posición >0<.
  - ↳ El aspirador está desconectado.
- ▶ Después de apagarlo, desenchufe el cable de alimentación.
- ▶ Enrolle el cable de conexión a la red.
- ▶ Guarde el cable de conexión a la red en el gancho del cable.
- ▶ Guarde el tubo de aspiración insertándolo en el soporte de accesorios\* en la pared posterior del recipiente.
- ▶ Coloque los extremos de la manguera de aspiración de manera que no salgan partículas de suciedad.
- ▶ Retire la herramienta eléctrica.

## 5 Modos de funcionamiento

### 5.1 Aspiración de material seco

- ▶ aspire solo con el filtro, aspirador y accesorios secos para que el polvo no quede pegado formando una costra.
- ▶ Al aspirar hollín, cemento, yeso o polvos similares: inserte una bolsa de eliminación de PE en el recipiente de suciedad.
- ▶ Utilice siempre bolsas de eliminación en combinación con cartuchos de filtro plegados.

#### NOTA

Los aspiradores de las clases M, H y H-Asbest deben usarse preferente para la aspiración de material seco.

### 5.2 Aspiración de líquidos

#### ⚠ ¡ADVERTENCIA!

- ▶ Si empieza a salir espuma o líquido del aspirador, desconéctelo de inmediato.
- ▶ Vacíe el recipiente y, en caso necesario, el cartucho de filtro en fuelle.

#### NOTA

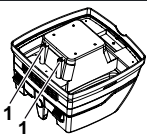

Limpie los sensores de nivel de agua (1) regularmente y compruebe si presentan daños.

- ▶ Aspirar sin bolsa de filtro de lana. Las bandejas de filtros de pliegues son aptas para aspiración húmeda. El sensor incorporado apaga el motor si el recipiente está lleno. El manejo de la aspiradora puede resultar afectado si el recipiente está lleno.
- ▶ Recipiente vacío (consulte "7 Vaciado del recipiente" en la página 76).

#### NOTA

Si no se desconecta el aspirador, la protección contra re arranque se mantiene activa. El aspirador vuelve a estar preparado para el funcionamiento solo tras desconectarlo y volver a conectarlo.

- ▶ Antes de vaciar, retire la manguera de aspiración del líquido.
- ▶ Debido a la alta potencia de aspiración y a la forma del recipiente, adecuado para el flujo, puede salir algo de agua de la manguera tras la desconexión.
- ▶ Si desea aspirar a continuación material seco, instale filtros secos.

#### NOTA

Si se cambia a menudo entre aspiración de material seco y húmedo, recomendamos utilizar un segundo juego de filtros, preferentemente cartuchos de filtro en fieltro de poliéster.

### 5.3 Aspirar sustancias que contienen asbestos

Solo pueden usarse aspiradores de polvo de clase H-asbestos para aspirar sustancias que contengan asbestos.

- ▶ Trabaje solamente con filtros, aspiradores y accesorios secos para evitar que el polvo se pegue y se incruste.
- ▶ Para aspirar sustancias que contienen asbestos: Inserte la bolsa de vaciado de PE o la bolsa de filtro de lana en el contenedor de suciedad.
- ▶ Siempre use bolsas de filtro en conjunción con cartuchos de filtro plegados.

#### NOTA

Los aspiradores de clase H-asbestos deben usarse preferiblemente como aspiradores para polvos secos.

#### ⚠ ¡ADVERTENCIA!

¡Peligro para la salud!  
Fibras de asbestos en el aire.

- ▶ Suministre suficiente aire exterior (aire fresco) al área de trabajo.
- ▶ Guíe o limpie el aire extraído de tal manera que las fibras de asbestos no entren en el aire que respiran otras personas.
- ▶ Al filtrar el aire extraído, transporte el polvo en contenedores herméticos.
- ▶ No decante el polvo.

Si existe la posibilidad de que se liberen fibras de asbestos:

- ▶ Absorba las fibras de asbestos en la salida o en el punto de origen.
- ▶ Después elimine las fibras de asbestos de acuerdo con la técnica requerida sin ningún peligro para las personas o el medio ambiente.

Si no es posible la absorción completa de fibras de asbestos:

- ▶ Tome medidas de ventilación adicionales de acuerdo con la técnica requerida.

Una vez finalizado el trabajo:

- ▶ Limpie minuciosamente las herramientas, incluidos los tubos de succión y el equipo de trabajo.
- ▶ Limpie minuciosamente el área de trabajo.
- ▶ Humedezca y retire adecuadamente los objetos contaminados con fibras de asbestos que no se pueden limpiar.

Después de limpiar:

- ▶ Ventile el área de trabajo lo suficiente.

### 6 Limpieza permanente del filtro

El aspirador está equipado con un sistema electromagnético de limpieza de filtro, el cual se puede usar para limpiar cualquier polvo depositado de los cartuchos del filtro.

Los cartuchos de filtro plegados se limpian de forma alterna uno tras otro para garantizar un trabajo continuo.

### 7 Vaciado del recipiente

#### NOTA

Solo se permite para polvo con valor límite en el puesto de trabajo  $> 1 \text{ mg/m}^3$

Desconecte el aspirador, extraiga el conector de red.

- ▶ Abra los cierres.
- ▶ Retire la tapa y la manguera de aspiración del recipiente.
- ▶ Vierta el contenido del recipiente

## 7.1 Deseche la bolsa de filtro de lana

- ▶ Apague el aspirador.
- ▶ Desconecte el enchufe de la red.
- ▶ Use máscaras de respiración apropiadas.
- ▶ Retire la manguera de aspiración.
- ▶ Cierre la toma de admisión con la tapa.
- ▶ Abra los pestillos laterales.
- ▶ Retire la sección superior.
- ▶ Tire con cuidado de la brida de la toma de admisión y cierre la brida.
- ▶ Deseche el material recogido de acuerdo con los requisitos legales.

## 7.2 Deseche la bolsa de vaciado y eliminación de PE

- ▶ Coloque el conmutador en la posición >AC<.
  - ↳ Los cartuchos de filtro plegados se limpian automáticamente.
  - ↳ El polvo residual en los filtros cae dentro de la bolsa.
- ▶ Apague el aspirador.
- ▶ Desconecte el enchufe de la red.
- ▶ Use máscaras de respiración apropiadas.
- ▶ Retire la manguera de aspiración.
- ▶ Cierre la toma de admisión con la tapa.
- ▶ Abra los pestillos laterales.
- ▶ Retire la sección superior.
- ▶ Cierre la bolsa de vaciado y eliminación de PE con cuidado utilizando la cinta de cierre incluida en el suministro.
- ▶ Retire con cuidado la brida de la toma de aspiración y ciérrela
- ▶ Retire con cuidado la bolsa de vaciado y eliminación de PE del recipiente
- ▶ Elimine el material aspirado conforme a las disposiciones legales.

## 7.3 Inserte la bolsa de filtro de lana

### NOTA

Utilice solo bolsas de filtro de lana para la aspiración en seco.

- ▶ Deslice la brida por completo sobre la toma de admisión .

### NOTA

#### Funcionamiento de la válvula giratoria

- ▶ Gire la válvula giratoria roja hacia adentro hasta la posición CLOSE en el tope del marcador ▲ .

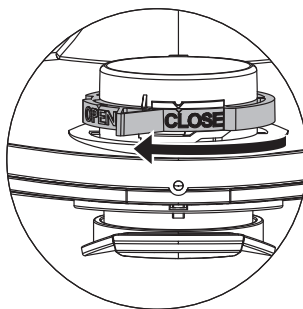

## 7.4 Inserte la bolsa de vaciado y eliminación de PE\*

### NOTA

Solo las aspiradoras con clase de polvo M y H con recipientes especiales y válvula giratoria en la toma de admisión de los tipos iPulse M, iPulse H y iPulse H-asbestos son adecuadas para el uso de bolsas de vaciado y eliminación de PE.

### NOTA

#### Funcionamiento de la válvula giratoria

- ▶ Gire la válvula giratoria roja hacia adentro hasta la posición OPEN en el tope del marcador ▲ .
- ▶ Deslice la brida por completo sobre la toma de admisión.
- ▶ Coloque la abertura superior de la bolsa sobre el borde del recipiente.

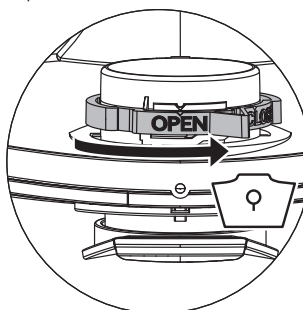

## 8 Cambio del filtro

### 8.1 Cambio de los cartuchos de filtro plegados

- ▶ Limpie los cartuchos de filtro antes de cambiarlos.
- ▶ Gire el cierre del pestillo dentro de un margen de 90° en sentido contrario a las agujas del reloj con una moneda o un objeto similar y empuje el pestillo hacia la parte trasera.
- ▶ Abata la cubierta

- ▶ Cierre inmediatamente los cartuchos de filtro en fuelle retirados dentro de una bolsa de plástico hermética al polvo y elimínelos de acuerdo a las disposiciones.
- ▶ Coloque cartuchos de filtro en fuelle nuevos.
- ▶ Eleve el asa de enclavamiento, abata hacia abajo la cubierta y encájela ejerciendo una ligera presión.

## 9 Cambio del filtro protector del motor

### NOTA

Si el filtro protector del motor está sucio, esto es una señal de que los cartuchos de filtro se encuentran defectuosos.

- ▶ Cambie los cartuchos de filtro en fuelle.
- ▶ Cambie el filtro protector del motor o limpie el filtro protector del motor con un chorro de agua, séquelo y vuelva a colocarlo.

## 10 Transporte

- ▶ Retire la manguera de aspiración.
- ▶ Cierre la toma de admisión con la tapa.
- ▶ Coloque la sección superior sobre el recipiente.
- ▶ Cierre los pestillos laterales.
- ▶ Introduzca los accesorios en bolsas de plástico adecuadas y cierre las bolsas de plástico o introdúzcalas en el soporte para herramientas.
- ▶ Conecte entre sí los extremos de la manguera de aspiración.
- ▶ Coloque la manguera de aspiración alrededor del aspirador y engánchela al asa.

## 11 Mantenimiento

### NOTA

Desconecte el aspirador y extraiga el conector de red antes de iniciar el mantenimiento del aspirador.

Para realizar el mantenimiento, el usuario debe

- desensamblar,
- limpiar y
- realizar el mantenimiento

del aspirador en la medida de lo posible sin que suponga un peligro para el personal de mantenimiento y otras personas.

### Medidas de seguridad

Las medidas de seguridad adecuadas incluyen

- limpieza previa al desmontaje,
- tomar precauciones para la ventilación forzada y filtrada del entorno en el que se desmonta el aspirador,
- limpieza del área de mantenimiento y
- equipos de protección personal adecuado.

### Medidas de seguridad para los aspiradores de las clases H y M

Se recomienda limpiar la parte exterior del aspirador mediante un procedimiento de aspiración de polvo o tratarla con material de sellado antes de retirarlo del área peligrosa. Es preciso considerar que todas las piezas del aspirador se encuentran contaminadas al extraerlas del área peligrosa y realizar una manipulación adecuada para evitar que el polvo se difunda.

### Objetos contaminados

Al realizar trabajos de mantenimiento o reparaciones es necesario eliminar todos los objetos contaminados que no sea posible limpiar de forma satisfactoria. Es necesario eliminar dichos objetos en bolsas herméticas, de acuerdo a las disposiciones aplicables para la eliminación de este tipo de residuos.

### 11.1 Prueba de la eficacia del aspirador

Por lo menos una vez al año, el fabricante o una persona instruida debe realizar una inspección técnica incluyendo filtros, hermeticidad del aspirador y mecanismos de control.

Además, la eficacia de las aspiradoras con clase de polvo H y H-asbestos debe comprobarse al menos una vez al año o con mayor frecuencia. El método de prueba, que puede utilizarse para demostrar la eficacia del dispositivo, se define en la norma EN 60335-2-69 AA.22.201.2. Si la prueba no se pasa, debe repetirse con un nuevo filtro principal.

Debe existir en el local un *caudal de intercambio de aire L* suficiente si la salida de aire del local disminuye. Consulte otras indicaciones en las disposiciones para su país.

Si la potencia de aspiración del aspirador disminuye y la limpieza de los cartuchos de filtro en fuelle no aumenta dicha potencia de aspiración (suponiendo que se ha vaciado el recipiente y se ha cambiado la bolsa de filtro de lana), será necesario cambiar los cartuchos de filtro en fuelle (véanse la sección "8.1 Cambio de los cartuchos de filtro plegados" en la página 77).

## 12 Limpieza

### NOTA

Los ácidos, la acetona y los disolventes pueden dañar las piezas del aspirador.

- ▶ Limpie el recipiente y los accesorios con agua.
- ▶ Limpie la parte superior con un paño húmedo.
- ▶ Deje que el recipiente y los accesorios se sequen.

## 13 Reparar

### ⚠ ¡ADVERTENCIA!

- ▶ Si las reparaciones se realizan de forma no profesional, los aspiradores pueden suponer un peligro para el usuario.
- ▶ Encargue las reparaciones exclusivamente a profesionales, p. ej. servicio de atención al cliente. Utilice solo piezas de reemplazo originales.

## 14 Localización de averías y reparación

### NOTA

Las averías no siempre se pueden trazar hasta los defectos en el aspirador.

Fallo	Causa	Remedio
La potencia de aspiración cae	Filtro sucio	Limpiar
	Bolsa de filtro llena	Cambiar
	Recipiente lleno	Vaciar
	Filtro protector del motor bloqueado	Limpiar
	Boquilla, tubo o manguera bloqueada	Limpiar
El aspirador no se pone en marcha	El enchufe de red no está en la toma	Enchufe el enchufe de red en la toma
	No hay tensión de red	Comprobar el fusible
	Cable de conexión a la red defectuoso	Reemplazar
	La tapa no está bien cerrada	Cerrar
	Sensor de agua apagado	Vaciar el recipiente
	Aspirador en modo de espera >A< o >AC<	Coloque el conmutador en >I< (consulte "3 Elementos de visualización y control" en la página 74)
El aspirador no se pone en marcha cuando la herramienta se encuentra en el modo >A< o >AC<	Herramienta eléctrica no enchufada en la toma del aspirador	Conecte el enchufe de red en la toma del aspirador
	Válvula solenoide de la unidad de encendido-apagado neumático* contaminada	Enjuague con alcohol
La bolsa de vaciado y eliminación de PE se aspira contra el filtro	Posición incorrecta de la válvula giratoria	Coloque la válvula giratoria en la posición OPEN ▲ (consulte "7.4 Inserte la bolsa de vaciado y eliminación de PE" en la página 77)
Aspirador con clases de polvo M o H: con la bolsa filtrante insertada, el polvo se acumula en el recipiente	Posición incorrecta de la válvula giratoria	Coloque la válvula giratoria en la posición CLOSE ▲ (consulte "7.3 Inserte la bolsa de filtro de lana" en la página 77)

No intente nada más, contacte con los departamentos de atención al cliente.

## 15 Datos técnicos

Tipo: ISP		AC 1630 P
Tensión	V	220-240
Frecuencia	Hz	50/60
Potencia nominal	W	1400
Potencia máx.	W	1600
Flujo de aire*	l/s (m³/h)	75 (270)
Vacío*	hPa/MG	280
Flujo de aire**	l/s (m³/h)	45 (162)
Vacío**	hPa/SE	245
Nivel de ruido	dB(A)	69
Peso	kg	15,5
Dimensiones l x a x a	cm	53 x 40 x 56

\* en el ventilador

\*\* en la manguera

Potencia máx. de los aspiradores con enchufe: 2000 W

Cable de conexión a la red en aspiradores con enchufe: H07RN-F 3G1,5

## 16 Pruebas y aprobaciones

Deben realizarse las comprobaciones electrotécnicas conforme a la normativa y a la norma de prevención de accidentes (DGUV V3), así como DIN VDE 0701 parte 1 y parte 3. Dichas comprobaciones son necesarias conforme a DIN VDE 0702 a intervalos regulares y después de cada reparación o modificación.

Los aspiradores han sido sometidos a prueba con éxito conforme a IEC/EN 60335-2-69.

### NOTA

Los aparatos usados contienen materiales valiosos, adecuados para el reciclaje. **No elimine el aspirador junto con la basura doméstica normal**, en su lugar, elimínelo a través de los sistema adecuados de recogida de residuos, p. ej. a través de su punto municipal de recogida de residuos.



## 17 Declaración de conformidad

Por la presente declaramos que la máquina descrita a continuación cumple los requisitos relevantes de seguridad y salud básicos de las directivas CE, tanto en su diseño básico y construcción como en la versión puesta por nosotros en circulación.

La presente declaración perderá su validez en caso de que se realicen modificaciones en la máquina sin nuestro consentimiento explícito.

<b>Producto:</b>	Aspirador para funcionamiento en húmedo y en seco
<b>Tipo:</b>	ISP modelo AC 1630 P
<b>El diseño del aparato corresponde a las siguientes normas pertinentes:</b>	Directiva de Máquinas de la CE 2006/42/UE Directiva EMC de la CE 2014/30/CE ROHS 2011/65/UE
<b>Directiva de Máquinas de la CE 2006/42/UE incluidas sus enmiendas:</b>	DIN EN 60335-1 (VDE 0700-1):2012-10; EN 60335-1:2012 DIN EN 60335-1 Ber.1 (VDE 700-1 Ber.1):2014-04; EN 60335-1:2012/AC:2014; EN 60335-1:2012/A11:2014 EN 60335-2-69:2012; DIN EN 62233 (VDE 0700-366 Ber.1):2009-04; EN 62233 Ber.1:2008; DIN EN ISO 12100:2011-03; EN ISO 12100:2010
<b>Directiva EMC de la CE 2014/30/CE:</b>	DIN EN 55014-1 (VDE 0875-14-1):2012-05; EN 55014-1:2006 + A1:2009 + A2:2011 DIN EN 61000-3-2 (VDE 0838-2):2015-03; EN 61000-3-2:2014; DIN EN 61000-3-3 (VDE 0838-3):2014-03; EN 61000-3-3:2013; DIN EN 55014-2 (VDE 0875-14-2):2009; EN 55014-2:1997 + A1:2001 + A2:2008 Requisitos de la categoría II
	El siguiente instituto ha probado y certificado el producto: VDE Prüf- und Zertifizierungsinstitut GmbH (EU-Kenn-Nr. 03666), Merianstr. 28, 63069 Offenbach
<b>Representante autorizado de documentación:</b>	Spit S.A.S., 150 Avenue de Lyon, B.P.104, 26501 BOURG LES VALENCE CEDEX, FRANCE

30.07.2019

Jan Bernard  
Quality Manager

30/07/19 

**S.P.I.T.**

**Bernard JAN / Responsable QSE**

Tél. : 06 45 01 15 76





150 Avenue de Lyon - BP 104

26501 BOURG-LES-VALENCE CEDEX



# Svenska

## 1 Förklaring av symboler och tecken som används

Symbol / Signalword	Beskrivning
	Det här är varningssymbolen. Den varnar för risk för personskada. Följ alla anvisningar som är markerade med denna symbol för att förhindra personskada eller dödsfall. Varningssymbolen visas alltid i kombination med signalorden <b>FARA</b> , <b>VARNING</b> och <b>OBSERVERA</b> .
<b>FARA!</b>	Indikerar en fara med hög risk som leder till dödsfall eller allvarig personskada om den inte undviks.
<b>VARNING!</b>	Indikerar en fara med medelhög risk som kan leda till dödsfall eller allvarig personskada om den inte undviks.
<b>OBSERVERA!</b>	Indikerar en fara med låg risk som kan leda till lindrig eller måttlig personskada om den inte undviks.
<b>OBS</b>	Indikerar rekommendationer eller informationer som underlättar arbetet och garanterar säker drift.
	Indikerar ett villkor som måste uppfyllas innan en åtgärd kan genomföras.
	Indikerar steg som användaren ska utföra i ordningsföljd.
	Indikerar resultatet av en åtgärd.

## 2 Viktig säkerhetsinformation

### **VARNING!**

Risk för kvävning! Låt inte barn leka med förpackningsmaterial, t.ex. plastpåsar.

Kliv eller sitt inte på dammsugaren.

Risk för att falla vid arbete i trappor. Se till att du står säkert.

Dra inte anslutningsledningen och sugslangen över vassa kanter. Böj eller kläm dem inte heller.

Lägg alltid anslutningsledningen och sugslangen så att ingen kan snubbla över dem.

Uppstår skum- eller vätskeläckage ska du stänga av dammsugaren direkt.

Insidan av locket ska alltid hållas torr.

Använd inte dammsugaren inklusive tillbehör i följande fall:

- Anslutningskabeln eller förlängningskabeln är defekt eller har sprickor
- Det finns synlig skada på dammsugaren, t.ex. hål i höljet
- Om du misstänker en osynlig defekt, t.ex. efter ett fall

### **FARA!**

Risk för explosion och brand! Kör inte dammsugaren i en miljö med explosionsrisk.

Håll dammsugaren borta från brandfarliga gaser och ämnen.

### ⚠ FARA!

Risk för explosion och brand! Använd inte dammsugaren för att dammsuga följande:

- brandfarliga eller explosiva lösningsmedel
- material blötlagda i lösningsmedel
- potentiellt explosivt damm
- vätskor såsom bensin, olja, alkohol, utspädningsmedel
- material varmare än 60 °C

### ⚠ VARNING!

Ikke korrekt reparerade apparater innebär en risk för användaren. Låt fackkunniga, t.ex. kundtjänst, genomföra reparationer. Använd endast original-reservdelar.

### ⚠ VARNING!

Används endast uttaget på dammsugaren på de sätt som beskrivs i bruksanvisningen.

Vid felaktig, ikke fackmässig användning eller ikke fackmässig reparation övertar tillverkaren inget ansvar för skador.

Använd inga skadade förlängningssladdar.

Om dammsugarens anslutningsledning skadas måste den ersättas med en särskild anslutningsledning vilken kan fås från tillverkaren eller dess kundtjänst.

Vid elborstar får de roterande borstarna inte komma i kontakt med nätanslutningsledningen.

Spänningen på typskylten måste stämma överens med nätspänningen.

Efter varje användning och före varje underhåll ska dammsugaren stängas av och nätsladden dras ut.

Dra endast i själva kontakten, aldrig i sladden.

Sätt aldrig i eller dra ur nätkontakten med våta händer.

Strömförsörjningen ska skyddas av en säkring med lämplig strömstyrka.

Öppna aldrig dammsugaren utomhus om det regnar eller åskar.

Förvara dammsugaren i torrt och frostfritt utrymme.

### ⚠ VARNING!

Damm borttagningsmaskiner testas enligt DIN EN 60335-2-69 och delas in i dammklasser.

Sugare i dammklass L är lämpade för upp-/insugning av torrt, ikke brännbart, hälsovådligt damm med arbetsplatsgränsvärden > 1 mg/m<sup>3</sup>.

Dammsugare i klass M är avsedda för absorbering/upsugning av torrt, ikke brännbart damm, ikke brännbara vätskor, trädamn och farligt damm med AGW ≥ 0,1 mg/m<sup>3</sup>.

Dammsugare i klass H är avsedda för absorbering/upsugning av torrt, ikke brännbart damm, cancerframkallande och patogena partiklar samt ikke brännbara vätskor, trädamn och hälsovådligt damm med alla AGW.

### ⚠ VARNING!

Dammsugare för dammklass **H-asbest** är lämpliga för dammsugning och extraktion av damm som innehåller asbest.

Beakta nationella föreskrifter för drift och underhåll av verktyg som avlägsnar asbest.

### ⚠ VARNING!

Maskinen får inte användas av personer (inklusive barn) som har nedsatt psykisk, sensorisk eller mental förmåga eller som saknar tillräcklig erfarenhet och kunskap.

Håll barn under uppsikt för att säkerställa att de inte leker med utrustningen.

Munstycke, slang eller rör får inte riktas mot människor eller djur.

**⚠ VARNING!**

Använd endast borstar som medföljer dammsugaren eller de som anges i bruksanvisningen.

Att använda andra borstar kan äventyra säkerheten.

Vid användning i livsmedelsföretag: Rengör dammsugaren omedelbart efter användning och desinficera det för att undvika mikrobiell förorening.

Använd inte ångstrålar eller högtrycksrengörare för rengöring.

Använd endast dammsugaren under övervakning.

Koppla från dammsugaren från elnätet om den inte används under längre tid.

Rengör inte filterkassetterna med tryckluft.

Läs bruksanvisningen noggrant innan du använder dammsugaren. Bruksanvisningen innehåller viktiga instruktioner för säkerhet, driftsättning, drift, underhåll och skötsel. Förvara bruksanvisningen på en säker plats och, om du skulle sälja enheten, ge den till nästa ägare.

Tillverkaren förbehåller sig konstruktions- och utrustningsändringar. Andra arbeten än de som beskrivs i den här bruksanvisningen får inte utföras.

Maskinen är avsedd för yrkesmässigt bruk, till exempel för användning inom hotell, skolor, sjukhus, fabriker, butiker, kontor och uthyrningsverksamhet.



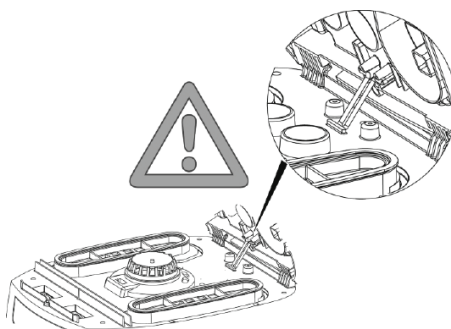

Kontrollera att dammsugaren är komplett och inte har några transportskador när du packar upp den.

Före användning bör användaren försees med information, anvisningar och utbildning i hur man använder dammsugaren och substanserna för vilken den används, inklusive säkert tillvägagångssätt

för bortskaffande av det upptagna materialet.



### 3 Display och kontrollelement

Växelläge	Funktion	Beskrivning
0	 OFF	Dammsugaren stängs av - Uttaget är spänningsförande
I	 ON	Dammsugaren slås på - Uttaget är spänningsförande - Den automatiska vibrationsfunktionen är av
A	 A	Driftsklar - Uttaget är spänningsförande - Den automatiska vibrationsfunktionen är av
AC	 ON + 	Driftsklar Automatisk vibrationsfunktion - Uttaget är spänningsförande - Den automatiska vibrationsfunktionen är på - Dammsugaren sätts på/stängs av genom det anslutna el-/tryckluftsvärket*.
	Automatisk vibrationsfunktion	- Den automatiska vibrationsfunktionen är på; 2min
	Fyllningsnivåindikator*	- Fyllningsnivåindikatorn tänds när tanken är full och/eller sugslangen är blockerad. På dammsugare med dammklass M och H avges även en akustisk signal
	Ställa in sugslangens diameter *	- På M-/H-/H-asbestdammsugare för volymflödesövervakning, för att utlösa en hörbar varningssignal om lufthastighet sjunker under 20 m/s
	Ställ in sugkraften med hastighetsreglaget	- Ställ in sugkraften med hastighetsreglaget

\* beroende på utrustningsvarianten

## 4 Drifftagning

### 4.1 Före varje användning

Se till att följande villkor är uppfyllda:

- △ Dammsugare, nätsladd, sugslang och tillbehör är inte skadade.
- △ Alla filter har satts i och är inte skadade.

### 4.2 Slå på och av

Eluttaget på dammsugaren är alltid under spänning, oavsett huvudbrytarens position.

#### ⚠ VARNING!

Risk för skada då elverktyg startas automatiskt!

- ▶ Stäng av elverktyg eller pneumatiskt verktyg innan du ansluter till dammsugaren.

#### OBS

I kopplingsställning >0< kan kontakten på dammsugaren användas som förlängningskabel.

△ **Anslutningsvärde:** Dammsugare + ansluten apparat (maximalt 2000 W) max. 16 A.

### 4.2.2 Slå på dammsugaren

Funktioner se "3 Display och kontrollelement" på sidan 84.

- ▶ Sätt i kontakten i eluttaget.
- ▶ Ställ omkopplaren i läge >1<.
  - ↳ Dammsugaren startar omedelbart.

eller:

- ▶ Ställ omkopplaren i läge >A< eller >AC<.
  - ↳ Dammsugaren är i standbyläge för elverktyg.

### 4.2.3 Ställa in sugslangens diameter\*

- ▶ Ställ in sugslangens diameter vid brytaren.

#### ⚠ OBSERVERA!

Väljare för minsta luftvolymflödessignal (ljud och ljus) på dammsugare med dammklasserna "M" och "H"

I lägena >A< och >AC< görs följande inställning, beroende på slangens diameter:

Väljare för sugslangens innerdiameter	Volymluftflöde
∅ 35 mm	70 l/s
∅ 27 mm	41 l/s
∅ 21 mm	25 l/s

Det görs ingen varvtalsreglering.  
Dammsugaren kör alltid med max. varvtal.

### 4.2.4 Justering av sugkraft\*

- ▶ Justera motorvarvtalet vid brytaren.  
eller

- ▶ Ställ in hjälplucken på handtagsröret.

### 4.2.5 Stänga av dammsugaren

- ▶ Ställ omkopplaren i läge >0<.
  - ↳ Dammsugaren är avstängd.
- ▶ Dra ut nätkontakten efter avslagning.
- ▶ Rulla upp nätkabeln.
- ▶ Förvara nätkabeln på kabelkroken.
- ▶ Förvara sugröret genom att sätta det i tillbehörshållaren\* på behållarens bakre vägg.
- ▶ Sätt ihop sugslangens ändrar så att inga smutspartiklar läcker ut.
- ▶ Ta bort elverktyget.

## 5 Driftsätt

### 5.1 Torrsugning

- ▶ Dammsug endast med torrt filter, torr sugare och torra tillbehör, så att dammet inte fastnar och bildar en skorpa.
- ▶ Vid dammsugning av sot, cement, gips eller liknande damm: Sätt i en PE-tömnings- och avfallspåsen i smutsbehållaren
- ▶ Använd alltid avfallspåsar i kombination med vikta filterkassetter.

#### OBS

Dammsugare i klasserna M, H och H-asbest är gjorda för att användas som torrdammsugare.

### 5.2 Suga upp vätskor

#### ⚠ VARNING!

Risk för elektriska stötar!

- ▶ Uppstår skum- eller vätskeläckage ska du stänga av dammsugaren direkt.
- ▶ Töm behållare och, om sådan finnes, filterkassetten.

#### OBS

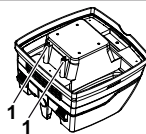

Vattennivåsensorerna (1) ska rengöras regelbundet och undersökas efter tecken på skador.

- ▶ Sugning utan fleecefilterpåse.  
Filterkassetter är lämpade för vätskusugning.  
Den inbyggda sensorn stänger av motorn när behållaren är full.  
Hanteringen av sugaren kan påverkas i fall behållaren är full.
- ▶ Töm behållaren (se "7 Töm behållaren" på sidan 86).

#### OBS

Stängs dammsugaren inte av fortsätter återpåslagningskyddet att vara verksamt. Först efter avstängningen och en ny påslagning är dammsugaren driftklar igen.

- ▶ Före tömningen ska sugslangen först tas ut ur vätskan.
- ▶ Genom hög sugeffekt och strömningsbefrämjande behållarform kan lite vatten flöda tillbaka ur slangen efter att apparaten stängts av.
- ▶ Sätt i torra filter om maskinen uteslutande används för torrdammsugning.

### OBS

Byter du ofta mellan torr- och våtdammsugning rekommenderar vi att du använder en andra filterinsats, helst en filterkassett av polyester.

## 5.3 Att suga upp asbesthaltiga ämnen

Endast dammsugare av dammklass H-asbest kan användas för att dammsuga asbesthaltiga ämnen.

- ▶ Arbeta endast med torra filter, dammsugare och tillbehör för att förhindra att damm sticker och blir täckt.
- ▶ Att suga upp asbesthaltiga ämnen: Sätt i PE-tömningspåsen eller fleecfilterpåsen i smutsbehållaren.
- ▶ Använd alltid filterpåsar i kombination med vikta filterpatroner.

### NOTERA

H-asbestklass dammsugare bör helst användas som dammsugare för torrt damm.

### ⚠ VARNING!

Hälsorisk !

Asbestfibrer i luften.

- ▶ Tillhandahåll arbetsområdet med tillräcklig utomhusluft (friskluft).
- ▶ Led eller rena den extraherade luften på ett sådant sätt att asbestfibrer inte andas in av andra personer.
- ▶ Vid filtrering av extraherad luft, transportera eventuellt damm i dammtäta behållare.
- ▶ Dekanterar inte damm.

Om det finns risk för att asbestfibrer blir fria:

- ▶ Absorbera asbestfibrer vid utloppet eller ursprungspunkten.
- ▶ Kasta sedan asbestfibrema i enlighet med den senaste tekniken utan fara för personer eller miljön.

Om fullständig absorption av asbestfibrer inte är möjlig:

- ▶ Ta extra ventilationsåtgärder i enlighet med aktuell teknisk nivå.

Efter arbetets slutförande:

- ▶ Rengör försiktigt verktygen, inklusive sugrör och arbetsutrustning.
- ▶ Rengör arbetsområdet försiktigt.
- ▶ Fukta och ta bort föremål som är förorenade med asbestfibrer som inte kan rengöras.

Efter rengöring:

- ▶ Ventilera arbetsområdet tillräckligt.

## 6 Permanent filterrengöring

Dammsugaren är utrustad med ett elektromagnetiskt filterrengöringssystem, som kan användas för att rengöra ansamlad damm från filterkassetterna.

De vikta filterkassetterna rengörs växelvis efter varandra, så att kontinuerligt arbete garanteras.

## 7 Tömma behållaren

### OBS

Endast tillåtet vid damm med AGWs > 1 mg/m<sup>3</sup>.

- ▶ Stäng av dammsugaren, dra ur nätkontakten.
- ▶ Öppna låsen.
- ▶ Ta av lock och sugslang från behållaren.
- ▶ Vält ur behållaren.

### 7.1 Kassera fleecfilterpåsen

- ▶ Stäng av dammsugaren.
- ▶ Koppla ur nätkontakten.
- ▶ Använd lämplig andningsmask.
- ▶ Ta bort sugslang.
- ▶ Stäng insugsuttaget med locket.
- ▶ Öppna sidospärrar.
- ▶ Ta bort övre delen.
- ▶ Dra försiktigt ut flänsen från insugningsuttaget och stäng av flänsen.
- ▶ Kassera uppsamlat material i enlighet med lagstiftning.

### 7.2 Kassering av PE-tömnings- och avfallspåsen

- ▶ Ställ omkopplaren i läge >AC<.
- ↳ Vikta filterkassetter rengörs automatiskt.
- ↳ Återstående damm i filtren hamnar i påsen.
- ▶ Stäng av dammsugaren.
- ▶ Koppla ur nätkontakten.
- ▶ Använd lämplig andningsmask.
- ▶ Ta bort sugslang.
- ▶ Stäng insugsuttaget med locket.
- ▶ Öppna sidospärrar.
- ▶ Ta bort övre delen.
- ▶ Stäng PE-tömnings- och avfallspåsen försiktigt med de medföljande förslutningsbanden.
- ▶ Dra försiktigt ut flänsen från uppsugningstappen och lås
- ▶ Ta försiktigt upp PE-tömnings- och avfallspåsen ur behållaren
- ▶ Bortskaffa det uppsugna materialet enligt de rättsliga bestämmelserna.

### 7.3 Sätt i fleecefilterpåse

#### OBS

Använd endast fleecefilterpåsar för torr dammsugning.

- ▶ Skjut flänsen helt över insugsuttaget

#### OBS

##### Använda skjutomkopplaren

- ▶ Vrid den röda inre skjutomkopplaren till läge CLOSE till stoppet på markören ▲ .

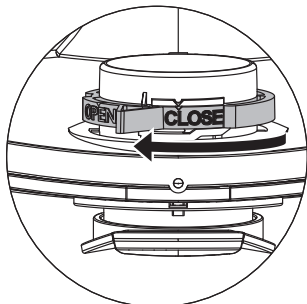

### 7.4 Sätt i PE-tömnings- och avfallspåsen\*

#### OBS

Endast dammsugare med dammclass M och H med speciella behållare och skjutomkopplare i insugsuttaget av typerna iPulse M, iPulse H och iPulse H-asbest är lämpliga för användning med PE tömnings- och avfallspåsar.

#### OBS

##### Använda skjutomkopplaren

- ▶ Vrid den röda inre skjutomkopplaren till läge OPEN till stoppet på markören ▲ .
- ▶ Skjut flänsen helt över insugsuttaget.
- ▶ Placera den övre påsöppningen över behållarens kant.

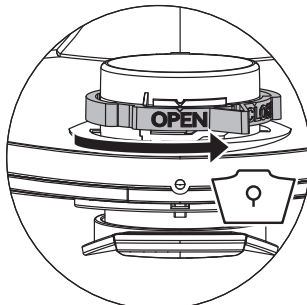

## 8 Byta filtret

### 8.1 Byta de vikta filterkassetterna

- ▶ Rengör filterkassetterna innan de byts ut.
- ▶ Vrid låset på spärren 90 ° i moturs riktning med ett mynt eller liknande, och skjut spärren bakåt.
- ▶ Fäll upp huven
- ▶ Förslut de uttagna filterkassetterna direkt i en dammtät plastpåse och bortskaffa korrekt.
- ▶ Sätt i nya filterkassetter.
- ▶ Lyft upp låsbygeln, fäll ner huven och lås genom att trycka lätt på den.

## 9 Byta motorskyddsfiltret

#### OBS

Skulle motorskyddsfiltret vara smutsigt betyder det att filterkassetterna är defekta.

- ▶ Byt ut filterkassetterna.
- ▶ Byt ut motorskyddsfiltret resp. skölj motorskyddsfiltret under rinnande vatten, torka det och sätt in det igen.

## 10 Transport

- ▶ Ta bort sugslang.
- ▶ Stäng insugsuttaget med locket.
- ▶ Placera övre delen på behållaren.
- ▶ Stäng sidospärren.
- ▶ Lägg tillbehören i lämpliga plastbehållare och stäng plastbehållaren resp. stoppa in i verktygsförvaringen.
- ▶ Sätt samman sugslangsändarna.
- ▶ Lägg slangens på dammsugaren och kläm in vid handtaget.

## 11 Underhåll

#### OBS

Före underhåll ska dammsugaren stängas av och nätkontakten dras ut.

Vid underhåll av användaren måste dammsugaren

- tas isär,
- rengöras och
- underhållas

så långt det är genomförbart, utan att det därigenom uppstår risker för underhållspersonalen och andra personer.

### Försiktighetsåtgärder

Följ de avsedda försiktighetsåtgärderna

- Rengöring före demonteringen.

- Se till att det finns filtrad tvångsventilering på den platsen där dammsugaren demonteras,
- Rengöring av skötselområdet och
- Lämplig personlig skyddsutrustning.

### Försiktighetsåtgärder hos dammsugare i klasserna H och M

Dammsugarens yttre bör rengöras genom dammuppsugning och torkas rent eller behandlas med tätningsmedel före de tas ut ur de farliga områdena. Alla dammsugardelar måste ses som smutsiga när de tas ut ur det farliga området och lämpliga åtgärder måste vidtas för att undvika att dammet sprids.

### Smutsiga föremål

När underhålls- och reparationsarbeten genomförs måste alla smutsiga föremål som inte har blivit tillräckligt rena tas bort. Sådana föremål måste bortskaffas i ogenomsläppliga förpackningar som stämmer överens med de gällande bestämmelserna för bortskaffandet av sådant avfall.

## 11.1 Testa dammsugarens effektivitet

Minst en gång om året måste tillverkaren eller en instruerad person utföra en teknisk inspektion som inkluderar filter, dammsugarens lufttätethet och kontrollmekanismer.

Dessutom måste effektiviteten hos dammsugare med dammklass H och H-asbest kontrolleras en gång om året eller oftare. Testmetoden, som kan användas för att demonstrera enhetens effektivitet, definieras i EN 60335-2-69 AA.22.201.2. Om testet inte godkänns måste det göras om med en nytt huvudfilter.

Det måste finnas tillräcklig luftventilation L i rummet om utluften går tillbaka in i rummet. Du får ytterligare anvisningar från de gällande nationella bestämmelserna.

Minskar dammsugarens sugeffekt och höjs inte sugeffekten även efter rengöring av filterkassetten (förutsatt att behållaren är tömd och fleecefilterpåse är utbytt) är det nödvändigt att byta filterkassetten (se avsnitt "8.1 Byta de vikta filterkassetterna" på sidan 87).

## 12 Rengöring

### OBS

Syror, acetoner och lösningsmedel kan skada dammsugarens delar.

- ▶ Rengör behållaren och tillbehören med vatten.
- ▶ Torka den övre delen med en fuktig trasa.
- ▶ Låt behållaren och tillbehören torka.

## 13 Reparation

### ⚠ VARNING!

Icke korrekt reparerade dammsugare innebär en risk för användaren.

Reparationer får endast utföras av fackkunniga, t. ex. kundtjänst. Använd endast original-reservdelar.



## 14 Felsökning och reparation

### OBS

Fel kan inte alltid spåras till defekter i dammsugaren.

Fel	Orsak	Åtgärd
Sugkraften försämras	Smutsigt filter	Rengör
	Full filterpåse	Byt
	Full behållare	Töm
	Blockerat motorskyddsfilter	Rengör
	Blockerat munstycke, rör eller slang	Rengör
Dammsugaren startar inte	Nätkontakten är inte i uttaget	Sätt i nätkontakten i uttaget
	Ingen nätspänning	Kontrollera säkringen
	Nätanslutningskabeln är defekt	Byt ut
	Skyddet är inte ordentligt stängt	Stäng
	Vattengivaren avslagen	Töm behållaren
	Dammsugaren är i standbyläge >A< eller >AC<	Ställ omkopplaren till >I< (se "3 Display och kontrolelement" på sidan 84)
Dammsugaren startar inte när verktyget slås på i läge >A< eller >AC<	Elverktyget är inte anslutet till uttaget på dammsugaren	Sätt i elkontakten i uttaget på dammsugaren
	Magnetventilen hos den pneumatiska avstängningsenheten* är förenad	Skölj med alkohol
PE-tömnings- och avfallspåse sugas mot filtret	Felaktig position för skjutomkopplare	Ställ in skjutomkopplaren till läge OPEN ▲ (se "7.4 Sätt i PE-tömnings- och avfallspåsen" på sidan 87)
Dammsugare med dammklasserna <b>M</b> eller <b>H</b> : med isatt filterpåse samlas damm i behållaren	Felaktig position för skjutomkopplare	Ställ in skjutomkopplaren till läge CLOSE ▲ (se "7.3 Sätt i fleecefilterpåse" på sidan 87)

Försök inte att göra något mer, kontakta kundservice.

## 15 Tekniska data

Typ: ISP		AC 1630 P
Spänning	V	220-240
Frekvens	Hz	50/60
Motorstyrka	W	1400
Max. effekt	W	1600
Luftström*	l/s (m <sup>3</sup> /h)	75 (270)
Undertryck*	hPa/MG	280
Luftström**	l/s (m <sup>3</sup> /h)	45 (162)
Undertryck**	hPa/SE	245
Ljudtryck	dB(A)	69
Vikt	kg	15,5
Dimensioner l x b x h	cm	53 x 40 x 56

\* vid fläkten \*\* vid slangen

Max. ström på dammsugare med eluttag: 2 000 W

Nätanslutningskabel på dammsugare i dammklass M, H och H-asbest med eluttag: H07RN-F 3G1,5

## 16 Tester och godkännanden

Elektrotekniska tester ska genomföras enligt föreskrifterna i förordningen om förebyggande av olyckor (DGUV V3) och enligt DIN VDE 0701 del 1 och del 3. Dessa tester krävs enligt DIN VDE 0702 med regelbundna intervall och efter reparation eller ändring. Dammsugaren har testats och godkänts enligt IEC/EN 60335-2-69.

### OBS

Gamla apparater innehåller värdefulla material vilka lämpar sig för återanvändning. **Lägg inte dammsugaren i det vanliga hushållsavfallet**, utan bortskaften på lämpligt sätt, t. ex. på din kommunala miljöstation.



## 17 Försäkran om överensstämmelse

Härmed försäkrar vi att maskinen som beskrivs nedan uppfyller relevant grundläggande säkerhets- och hälsoskyddskrav i EG-direktiven, både i sitt grundutförande och konstruktion, samt i versionen som säljs av oss.

Denna försäkran upphör att gälla om maskinen modifieras utan vårt godkännande.

<b>Produkt:</b>	Dammsugare för våta och torra förhållanden
<b>Typ:</b>	ISP modell AC 1630 P
<b>Apparatens utformning motsvarar följande relevanta föreskrifter:</b>	EG-maskindirektiv 2006/42/EU EG-direktiv EMC 2014/30/EG ROHS 2011/65/EU
<b>EG-maskindirektiv 2006/42/EU inklusive tillägg:</b>	DIN EN 60335-1 (VDE 0700-1):2012-10; EN 60335-1:2012 DIN EN 60335-1 Ber.1 (VDE 700-1 Ber.1):2014-04; EN 60335-1:2012/AC:2014; EN 60335-1:2012/A11:2014 EN 60335-2-69:2012; DIN EN 62233 (VDE 0700-366 Ber.1):2009-04; EN 62233 Ber.1:2008; DIN EN ISO 12100:2011-03; EN ISO 12100:2010
<b>EG-direktiv EMC 2014/30/EG:</b>	DIN EN 55014-1 (VDE 0875-14-1):2012-05; EN 55014-1:2006 + A1:2009 + A2:2011 DIN EN 61000-3-2 (VDE 0838-2):2015-03; EN 61000-3-2:2014; DIN EN 61000-3-3 (VDE 0838-3):2014-03; EN 61000-3-3:2013; DIN EN 55014-2 (VDE 0875-14-2):2009; EN 55014-2:1997 + A1:2001 + A2:2008 Kategori II-krav
<b>Godkänd dokumentationsrepresentant:</b>	Följande institut har testat och certifierat produkten: VDE Prüf- und Zertifizierungsinstitut GmbH (EU-Kenn-Nr. 03666), Merianstr. 28, 63069 Offenbach Spit S.A.S., 150 Avenue de Lyon, B.P.104, 26501 BOURG LES VALENCE CEDEX, FRANCE

30.07.2019

Jan Bernard  
Quality Manager

30/07/19

**S.P.I.T.**





**Bernard JAN / Responsable QSE**

Tél. : 06 45 01 15 76

150 Avenue de Lyon - BP 104  
26501 BOURG-LES-VALENCE CEDEX

# Dansk

## 1 Forklaring på anvendte symboler og tegn

Symbol / Signalford	Beskrivelse
	Dette er et advarselssymbol. Det advarer mod mulig fare for kvæstelser. Følg alle anvisninger, som er markeret med dette symbol, for at undgå kvæstelser eller livsfare. Advarselssymbolet ses altid sammen med signalfordene <b>FARE</b> , <b>ADVARSEL</b> og <b>PAS PÅ</b> .
<b>FARE!</b>	Angiver en fare med høj risiko, som er livsfarlig eller medfører alvorlige kvæstelser, hvis den ikke undgås.
<b>ADVARSEL!</b>	Angiver en fare med middel risiko, som kan være livsfarlig eller medføre alvorlige kvæstelser, hvis den ikke undgås.
<b>FORSIGTIG!</b>	Angiver en fare med lav risiko, som kan medføre lette eller mindre alvorlige kvæstelser, hvis den ikke undgås.
<b>BEMÆRK</b>	Angiver en fare, som kan medføre tingsskader, hvis den ikke undgås.
	Angiver en forudsætning, som skal opfyldes, før en handling kan udføres.
	Angiver handlingstrin, som skal udføres fortløbende af brugeren.
	Angiver resultatet af en handling.

## 2 Vigtige sikkerhedsoplysninger

### **ADVARSEL!**

Fare for kvælning! Lad ikke børn lege med emballage, eksempelvis plastikposer.  
Du må ikke klatre op på støvsugeren eller sidde på den.  
Ved arbejde på trapper er der risiko for at falde. Vær opmærksom på at stå sikkert.  
Tilslutningsledning og sugeslange må ikke trækkes over skarpe kanter, have knæk eller komme i klemme.  
Træk altid tilslutningsledning og sugeslange således, at ingen personer kan snuble over dem.  
Ved udslip af skum eller væske skal støvsugeren straks slukkes.  
Hold altid den indre del af dækslet tør. Anvend ikke støvsugeren og dens tilbehør i følgende tilfælde:

- Netledningskabel eller forlængerledning er defekt eller udviser revner
- Der er synlig skade på støvsugeren, eksempelvis revner i kabinettet
- Hvis du har mistanke om en usynlig defekt, eksempelvis efter et fald

### **FARE!**

Fare for eksplosion og brand! Kør ikke støvsugeren i et potentielt eksplosivt miljø.  
Hold støvsugeren væk fra brændbare gasser og substanser.

### **FARE!**

Fare for eksplosion og brand! Anvend ikke støvsugeren til at støvsuge følgende:

- Brændbare eller eksplosive opløsningsmidler
- Materialer gennemvædet af opløsningsmidler
- Potentielt eksplosive støvarter
- Væsker som benzin, olie, alkohol, fortyndingsmidler
- Materialer, der er varmere end 60 °C

### ⚠ ADVARSEL!

Ikke korrekt repareret udstyr udgør en risiko for brugeren. Lad kun fagligt uddannet personale, f.eks. kundeservice, udføre reparationer. Anvend kun originale reservedele.

### ⚠ ADVARSEL!

Anvend kun støvsugerens stikdåse til de formål, der er beskrevet i betjeningsvejledningen.  
Ved misbrug, usagkyndig betjening eller ikke korrekt reparation påtager producenten sig intet ansvar for skader.  
Undlad at anvende beskadigede forlængerledninger.  
Hvis støvsugerens tilslutningsledning beskadiges, skal den erstattes af en speciel tilslutningsledning, som fås hos producenten eller hos kundeservice.  
Ved elektrobørster må roterende børster ikke komme i berøring med strømledningen.  
Spændingen på typeskiltet skal stemme overens med netspændingen.  
Efter brug og inden enhver form for service skal støvsugeren slås fra og strømstikket trækkes ud.  
Træk kun i selve stikket, aldrig i tilslutningsledningen.  
Strømstikket må aldrig sættes i/trækkes ud med våde hænder.  
Strømforsyningen skal være sikret med en sikring med egnet strømstyrke.  
Åbn aldrig støvsugeren i det fri ved regn eller torden.  
Opbevar sugeren tørt og beskyttet mod frost indendørs.

### ⚠ ADVARSEL!

Støvsugerne er testet i henhold til DIN EN 60335-2-69 og er opdelt i støvklasser.  
Støvsugere i støvklasse **L** er egnede til op-/udsugning af tørre, ikke brændbare, sundhedsskadelige støvtyper med arbejdspladsgrænseværdier  $> 1 \text{ mg/m}^3$ .  
Støvsugere i klasse **M** er beregnet til op-/afsugning af tørt, ikke brændbart støv, ikke brændbare væsker, træstøv og farligt støv med  $AGW \geq 0,1 \text{ mg/m}^3$ .  
Støvsugere i klasse **H** er beregnet til op-/afsugning af tørt, ikke brændbart støv, kræftfremkaldende og sygdomsfremkaldende partikler samt ikke brændbare væsker, træstøv og sundhedsskadeligt støv med alt AGW.

### ⚠ ADVARSEL!

Støvsugere i støvklasse **H-asbest** er velegnede til støvsugning og ekstraktion af støv, der indeholder asbest. Overhold nationale regler for drift og vedligeholdelse af værktøj til fjernelse af asbest.

### ⚠ ADVARSEL!

Denne maskine må ikke betjenes af personer (inklusive børn), som har nedsatte fysiske, sensoriske eller mentale evner, eller som mangler erfaring og viden.  
Der skal holdes særligt opsyn med børn for at sikre, at de ikke leger med apparatet.  
Ret ikke dyse, slange eller rør mod mennesker eller dyr.

### ⚠ ADVARSEL!

Anvend kun de børster, der leveres med støvsugeren, eller dem, der angives i betjeningsvejledningen.  
Anvendelse af andre børster kan bringe sikkerheden i fare.  
Ved anvendelse af støvsugeren i fødevarerforberedningsvirksomheder: Rens omgående støvsugeren efter brug, og desinficér den for at undgå kontaminering med mikrober.  
Anvend ikke dampstråler eller højtryksrensere til rengøring.  
Anvend kun støvsugeren, når du holder øje med den.  
Kobl støvsugeren fra lysnettet i tilfælde af længere arbejdsafbrydelser.  
Rens ikke filterkassetterne ved hjælp af trykluft.

for sikkerhed, idrifttagning, drift, vedligeholdelse og pleje. Opbevar betjeningsvejledningen på et sikkert sted, og, hvis du sælger enheden, skal du videregive betjeningsvejledningen til den næste ejer.

Producenten forbeholder sig ret til ændringer i konstruktion og udstyr.

Der må ikke udføres andre former for arbejde på udstyret, end dem, der beskrives i betjeningsvejledningen.



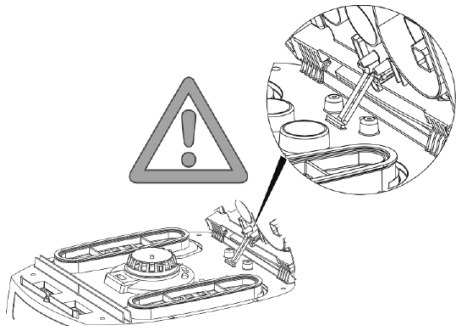

Denne maskine er beregnet til erhvervsmæssig brug, f.eks. til anvendelse i hoteller, skoler, hospitaler, fabrikker, butikker, kontorer og til udlejning.

Vær ved udpakning opmærksom på om udstyret er komplet og er fri for transportskader.

Inden anvendelse skal brugere gives information, vejledning og instruktion i brug af støvsugeren samt de substanser, den skal bruges til, inkl. sikker bortskaffelse af det opsamlede materiale.



### 3 Display og kontrolelementer

Kontaktplacering	Funktion	Beskrivelse
0 	Støvsuger slået fra	- Stikdåse spændingsførende
I 	Støvsuger kører	- Stikdåse spændingsførende - Automatisk rystefunktion slået fra
A 	Standbyfunktion	- Stikdåse spændingsførende - Automatisk rystefunktion slået fra
AC 	Standbyfunktion Automatisk rystefunktion	- Stikdåse spændingsførende - Automatisk rystefunktion slået til - Støvsuger slås til og fra af tilsluttet el-/trykluftværktøj i stikdåsen.
	Automatisk rystefunktion	- Automatisk rystefunktion slået til; 2min
	Indikator for opfyldningsniveau*	- Indikatoren for opfyldningsniveau begynder at lyse, når tanken er fuld, og/eller sugeslangen er blokeret. På støvsugere med støvklasse M og H udsendes der også et akustisk signal
	Indstilling af diameter på sugeslange *	- På M-/H-/H-asbeststøvsugere til overvågning af volumenstrøm, for udløsning af en lydadvarelse hvis hastigheden falder til under 20 m/sek.
	Indstilling af motorhastigheden*	- Justér sugekraften med hastighedskontrollen

\* afhængigt af sugeapparatets udstyrsvariant

## 4 Idrifttagning

### 4.1 Før hver anvendelse

Sørg for, at følgende betingelser er opfyldt:

- △ Støvsuger, netledning, sugeslange og tilbehør er ikke beskadiget.
- △ Alle filtre er blevet indsat og er ikke beskadigede.

### 4.2 Tænd og sluk

Stikkontakten på støvsugeren forbliver altid under spænding uanset placeringen af hovedafbryderen.

#### ⚠ ADVARSEL!

Fare for tilskadekomst ved automatisk start af elektrisk værktøj!

- ▶ Sluk det elektriske værktøj eller det pneumatiske værktøj, før du tilslutter det til støvsugeren.

#### BEMÆRK

I afbryderposition  $>0<$  kan støvsugerens stikdåse anvendes som forlængerkabel.

△ **Tilslutningsværdi:** Støvsuger + tilsluttet udstyr (maksimalt 2000 W) max. 16 A.

### 4.2.2 Tænd støvsugeren

Funktioner, se „3 Display og kontrolelementer“ på side 94.

- ▶ Sæt stikket i stikkontakten.
- ▶ Indstil kontakten til positionen  $>1<$ .
  - ↳ Støvsugeren starter med det samme.

eller:

- ▶ Indstil kontakten til positionen  $>A<$  eller  $>AC<$ .
  - ↳ Støvsugeren er i standbytilstand ved elektrisk værktøj.

### 4.2.3 Indstilling af diameter på sugeslange\*

- ▶ Indstil diameteren på sugeslange ved kontakten.

#### ⚠ FORSIGTIG!

**Vælgerkontakt for mindste luftvolumenstrømsignal (horn og lys) på støvsugere med støvklasse „M“ og „H“**

I indstillingerne  $>A<$  og  $>AC<$  foretages følgende indstilling alt efter diameteren på slangen:

Vælgerkontakt for indre diameter på sugeslange	Volumenluftstrøm
Ø 35 mm	70 l/sek.
Ø 27 mm	41 l/sek.
Ø 21 mm	25 l/sek.

Der sker ingen regulering af omdrejningstal.

Støvsugeren kører altid med maks. omdrejningstal.

### 4.2.4 Justering af sugekraften\*

- ▶ Justér motorhastigheden på kontakten.  
eller

- ▶ Indstil hjælpeluftslisken på håndrøret.

### 4.2.5 Slukning af støvsugeren

- ▶ Indstil kontakten til positionen  $>0<$ .
  - ↳ Støvsugeren er slukket.
- ▶ Når den er slukket, skal du trække netstikket ud.
- ▶ Rul netledningskablet op.
- ▶ Opbevar netledningskablet på kabelkrogen.
- ▶ Opbevar sugeslangen ved at sætte den ind i holderen til tilbehør\* på beholderens bagvæg.
- ▶ Sæt enderne af sugeslangen sammen, så der ikke lækker snavspartikler.
- ▶ Fjern det elektriske værktøj.

## 5 Driftstyper

### 5.1 Tørsugning

- ▶ Sug kun med tørt filter, støvsuger og tilbehør, så støvet ikke sætter sig og danner skorper.
- ▶ Ved støvsugning af sod, cement, gips eller lignende støv: Sæt en posen til miljøvenlig tømning og bortskaffelse i snavsbeholderen.
- ▶ Anvend altid affaldsposer kombineret med foldede filterkassetter.

#### BEMÆRK

Støvsugere i klasse M, H og H-asbest skal fortrinsvis anvendes som tørstøvsugere.

### 5.2 Opsugning af væsker

#### ⚠ ADVARSEL!

Fare for elektrisk stød!

- ▶ Ved udslip af skum eller væske skal støvsugeren straks slukkes.
- ▶ Tøm beholder og evt. filterkassetter.

#### BEMÆRK

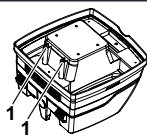

Rengør vandstandssensoren (1) regelmæssigt, og undersøg den for tegn på skader.

- ▶ Sugning uden filterposen i fleece.  
Foldefilterkassetterne er egnede til vådsugning. Den indbyggede sensor slukker motoren, når beholderen er fyldt. Håndteringen af sugeren kan vanskeliggøres af en fyldt beholder.
- ▶ Tøm beholderen (se „7 Tømning af beholderen“ på side 96).

### BEMÆRK

Hvis støvsugeren ikke slås fra, er genstartsspærren fortsat aktiv. Først efter frakobling og fornyet start er støvsugeren atter klar til drift.

- ▶ Inden tømning skal sugeslangen først tages ud af væsken.
- ▶ På grund af høj sugeevne og strømningsgunstig beholderfacon kan der efter frakobling løbe lidt vand ud af slangen igen.
- ▶ Sæt tørt filter i ved efterfølgende tørsugning.

### BEMÆRK

Ved hyppigt skift mellem tør- og vådsugning anbefales det, at der anvendes et ekstra filtersæt, fortrinvis filterkassetter af polyester til foldefilter.

## 5.3 Sugning af asbestholdige stoffer

Kun støvsugere af støvklasse H-asbest kan anvendes til støvsugning af asbestholdige stoffer.

- ▶ Arbejd kun med et tørfilter, støvsuger og tilbehør for at forhindre støv i at klæbe og danne en tæt overflade.
- ▶ For sugning af asbestholdige stoffer: Indsæt PE-tømningsposen eller fleecefilterposen ind i snavsbeholderen.
- ▶ Anvend altid filterposer kombineret med foldede filterpatroner.

### BEMÆRK

Støvsugere af klasse H-asbest bør fortrinvis anvendes som støvsugere til tørstøv.

### ⚠ ADVARSEL!

Sundhedsfare!

Asbestfibre i luften.

- ▶ Tilfør arbejdsområdet med tilstrækkelig udvendig luft (frisk luft).
- ▶ Udled eller rens ekstraheret luft på en sådan måde, at asbestfibre ikke kommer ind i andres vejtrækning.
- ▶ Ved filtrering af den ekstraherede luft transporteres støv i støvtætte beholdere.
- ▶ Dekanter ikke støv.

Hvis der er risiko for at asbestfibre bliver frigivet:

- ▶ Absorber asbestfibre ved udmundingen eller oprindelsesstedet.
- ▶ Bortskaf derefter asbestfibre i overensstemmelse med den nyeste viden herom, uden fare for personer eller miljøet.

Hvis fuldstændig absorption af asbestfibre ikke er mulig:

- ▶ Tag yderligere ventilationstiltag i brug i overensstemmelse med den nyeste teknik.

Efter at arbejdet er afsluttet:

- ▶ Rengør forsigtigt værktøjer, herunder sugeslanger og arbejdsudstyr.
- ▶ Rengør omhyggeligt arbejdsområdet.
- ▶ Fugt og fjern på forsvarlig vis genstande, der er forurenede med asbestfibre, som ikke kan rengøres.

Efter rengøring:

- ▶ Udluft arbejdsområdet tilstrækkeligt.

## 6 Permanent filterrensning

Støvsugeren er udstyret med et elektromagnetisk filterrennings-system, som kan anvendes til at rengøre eventuelt støv, der sidder på filterkassetterne.

De foldede filterkassetter rengøres skiftevis efter hinanden, så der sikres kontinuerligt arbejde.

## 7 Tømning af beholderen

### BEMÆRK

Kun tilladt ved støv med AGW > 1 mg/m<sup>3</sup>.

- ▶ Sluk støvsugeren, træk strømstikket ud.
- ▶ Åbn lukkemekanismerne.
- ▶ Tag dæksel og sugeslange af beholderen.
- ▶ Vip beholderen ud.

### 7.1 Bortskaffelse af filterposen i fleece

- ▶ Sluk støvsugeren.
- ▶ Kobl netstikket fra.
- ▶ Bær passende åndedrætsværn.
- ▶ Fjern sugeslangen.
- ▶ Luk stikdåsen med hættten.
- ▶ Åbn sidelåsene.
- ▶ Fjern øverste sektion.
- ▶ Træk flangen forsigtigt ud af stikdåsen, og luk flangen.
- ▶ Bortskaf opsamlet materiale i henhold til lovkraft.

### 7.2 Bortskaffelse af pose til miljøvenlig tømning og bortskaffelse

- ▶ Indstil kontakten til positionen >AC<.
  - ↳ Foldede filterkassetter renses automatisk.
  - ↳ Reststøv i filtrene falder ned i posen.
- ▶ Sluk støvsugeren.
- ▶ Kobl netstikket fra.
- ▶ Bær passende åndedrætsværn.
- ▶ Fjern sugeslangen.
- ▶ Luk stikdåsen med hættten.
- ▶ Åbn sidelåsene.
- ▶ Fjern øverste sektion.
- ▶ Luk posen til miljøvenlig tømning og bortskaffelse forsigtigt med det medfølgende lukkebånd.
- ▶ Træk forsigtigt flangen af indsugningsstudsen og luk den.
- ▶ Tag forsigtigt posen til miljøvenlig tømning og bortskaffelse ud af beholderen.
- ▶ Bortskaf det opsugede materiale iht. lovmæssige bestemmelser.



### 7.3 Indsæt filterposen i fleece

#### BEMÆRK

Anvend kun filterpose i fleece til tør støvsugning.

- ▶ Skub flangen helt hen over stikdåsen

#### BEMÆRK

##### Anvendelse af drejventilen

- ▶ Drej den røde drejventil indvendigt, så positionen CLOSE når stoppet på markøren ▲ .

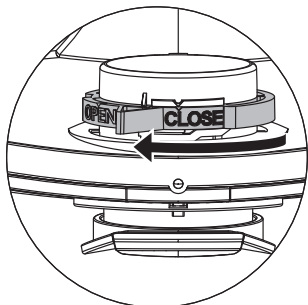

### 7.4 Indsæt posen til miljøvenlig tømning og bortskaffelse\*

#### BEMÆRK

Kun støvsugere med støvklasse M og H med særlige beholdere og drejventil i stikdåsen af typerne iPulse M, iPulse H og iPulse H-asbest er egnet til anvendelse af poser til miljøvenlig tømning og bortskaffelse.

#### BEMÆRK

##### Anvendelse af drejventilen

- ▶ Drej den røde drejventil indvendigt, så positionen OPEN når stoppet på markøren ▲ .

- ▶ Skub flangen helt hen over stikdåsen.

- ▶ Anbring posens øverste åbning hen over beholderens kant.

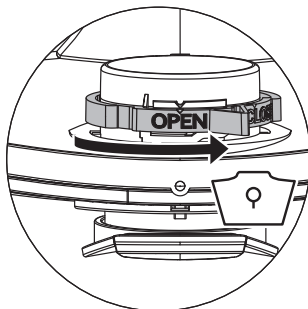

## 8 Udskiftning af filteret

### 8.1 Udskiftning af de foldede filterkassette

Rens filterkassetterne, inden du udskifter dem.

- ▶ Drej låsemekanismen på låsen 90 ° mod uret med en mønt eller lignende genstand, og skub låsen bagud.
- ▶ Klap dækslet op.
- ▶ Put straks den fjernede filterkassette i en støvtæt plastpose, luk den og bortskaf den på korrekt vis.
- ▶ Sæt ny filterkassette i.
- ▶ Løft spærrebojlen opad, klap dækslet ned og lås det fast ved at trykke let.

### 9 Udskiftning af motorbeskyttelsesfilteret

#### BEMÆRK

Hvis motorfiltret er snavset, tyder dette på defekte filterkassetter.

- ▶ Udskift filterkassetter.
- ▶ Udskift motorbeskyttelsesfilteret/vask motorbeskyttelsesfilteret under rindende vand, tør det og sæt det i igen.

## 10 Transport

- ▶ Fjern sugeslangen.
- ▶ Luk stikdåsen med hættten.
- ▶ Sæt den øverste sektion på beholderen.
- ▶ Luk sidelåsene.
- ▶ Put tilbehør i egnet plastpose og luk plastposen/put den i værktøjsdepotet.
- ▶ Stik sugeslangens start og slutning sammen.
- ▶ Læg slangen omkring støvsugeren og klem den fast i grebet.

## 11 Vedligeholdelse

#### BEMÆRK

Inden enhver form for service skal støvsugeren slukkes og strømstikket trækkes ud.

Ved service foretaget af bruger skal støvsugeren

- skilles ad
- rengøres og
- efterses

så vidt det er muligt, uden at dette fremkalder fare for servicepersonalet eller andre personer.

#### Forsigtighedsforanstaltninger

Egnede forsigtighedsforanstaltninger omfatter:

- Rengøring inden demontering

- Sikring af lokalt filtreret, tvungen udluftning, hvor støvsugerens demonteres
- Rengøring af serviceområde
- Egnede personlige værnemidler

### Forsigtighedsforanstaltninger ved støvsugere i klasse H og M

Støvsugerens ydre skal rengøres ved udvendig støvsugning og tørres rent eller behandles med aftætningsmiddel, inden den fjernes fra det farlige område. Alle støvsugerens dele skal betragtes som værende forurenede, når de fjernes fra det farlige område, og der skal træffes egnede foranstaltninger, så fordeling af støvet undgås.

### Forurenede genstande

Ved udførelse af service- og reparationsarbejde skal alle forurenede genstande, som ikke kan rengøres på tilfredsstillende vis, bortskaffes. Sådanne genstande skal bortskaffes i uigennemtrængelige poser efter de gældende regler om bortskaffelse af sådant affald.

## 11.1 Test af støvsugerens effektivitet

Mindst én gang om året skal producenten eller en person, der er instrueret i det, foretage et teknisk eftersyn, der omfatter filtre, støvsugerens lufttæthed og kontrolmekanismer.

Desuden skal effektiviteten i støvsugere med støvklasse H og H-asbest kontrolleres mindst én gang om året eller oftere. Den testmetode, der kan anvendes til at demonstrere enhedens effektivitet, er defineret i EN 60335-2-69 AA.22.201.2. Hvis testen ikke består, skal den gentages med et nyt hovedfilter.

Der skal være en tilstrækkelig luftudskiftningsrate L i lokalet, hvis udblæsningsluften vender tilbage til lokalet. Ydeligere anvisninger findes i bestemmelserne for det pågældende land.

Hvis støvsugerens sugeevne falder og sugeevnens afrensning af filterkassetterne ikke længere øges (forudsat beholderen er tømt og filterposen i fleece er udskiftet), er det nødvendigt at udskifte filterkassetterne (se afsnit „8.1 Udskiftning af de foldede filterkassette“ på side 97).

## 12 Rengøring

### BEMÆRK

Syrer, acetone og opløsningsmidler kan beskadige dele af støvsugerens.

- ▶ Rens beholderen og tilbehøret med vand.
- ▶ Tør den øverste sektion af med en fugtig klud.
- ▶ Lad beholderen og tilbehøret tørre.

## 13 Reparation

### ⚠ ADVARSEL!

Ikke korrekt reparerede støvsugere udgør en risiko for brugeren.

- ▶ Lad kun fagligt uddannet personale, f. eks. kundeservice, udføre reparation. Anvend kun originale reservedele.

## 14 Fejlfinding og reparation

### BEMÆRK

Funktionsfejl kan ikke altid spores tilbage til defekter i støvsugeren.

Fejl	Årsag	Afhjælpning
Sugekraften falder	Filter snavset	Rens
	Filterpose fuld	Udskift
	Beholder fuld	Tøm
	Motorbeskyttelsesfilter blokeret	Rens
	Dyse, rør eller slange blokeret	Rens
Støvsugeren starter ikke	Netstik er ikke i stikkontakt	Sæt netstik i stikkontakt
	Ingen netspænding	Kontrollér sikring
	Netledningskabel defekt	Udskift
	Dæksel ikke ordentligt lukket	Luk
	Vandsensor slået fra	Tøm beholder
	Støvsuger i standbytilstand >A< eller >AC<	Indstil kontakt til >I< (se „3 Display og kontrol-elementer“ på side 94)
Støvsugeren starter ikke, når værktøjet tændes i tilstanden >A< eller >AC<	Elektrisk værktøj ikke tilsluttet til stikkontakt på støvsuger	Sæt netstik i stikkontakt på støvsuger
	Magnetventil på pneumatisk afbryder* kontamineret	Skyl med alkohol
Posen til miljøvenlig tømning og bortskaffelse er suget op mod filteret	Forkert position for drejeventil	Indstil drejeventilen til OPEN ▲ (se „7.4 Indsæt posen til miljøvenlig tømning og bortskaffelse**“ på side 97)
Støvsuger med støvklasse M eller H: Med indsat filterpose samles der støv i beholderen	Forkert position for drejeventil	Indstil drejeventilen til CLOSE ▲ (se „7.3 Indsæt filterposen i fleece“ på side 97)

Prøv ikke på andre ting, kontakt kundeservice.

## 15 Tekniske data

Type: ISP		AC 1630 P
Spænding	V	220-240
Frekvens	Hz	50/60
Nominel ydelse	W	1400
Maks. ydelse	W	1600
Luftstrøm*	l/s (m <sup>3</sup> /h)	75 (270)
Undertryk*	hPa/MG	280
Luftstrøm**	l/s (m <sup>3</sup> /h)	45 (162)
Undertryk**	hPa/SE	245
Lydtryk	dB(A)	69
Vægt	kg	15,5
Mål l x b x h	cm	53 x 40 x 56

\* ved ventilatoren

\*\* ved slangen

Maks. strøm på støvsugere med stikkontakt: 2000 W

Hovedledningskabel på støvsugere med stikkontakt: H07RN-F 3G1,5

## 16 Tests og godkendelser

Der skal foretages elektroteknisk kontrol iht. forskrifterne til arbejdsmiljøbeskyttelse (DGUV V3 (Tyskland)) og DIN VDE 0701, del 1 og del 3. Disse kontroller skal iht. DIN VDE 0702 udføres med jævne mellemrum og efter reparation eller ændringer. Støvsugerne er godkendt iht. DS/EN 60335-2-69.

### BEMÆRK

Brugt udstyr indeholder værdifulde materialer, som egner sig til genvinding. **Smid ikke støvsugere ud sammen med det almindelige husholdningsaffald**, men bortskaf det på korrekt vis via egnede indsamlingssystemer, f. eks. via kommunens genbrugsstationer.



## 17 Overensstemmelseserklæring

Vi erklærer hermed, at nedenfor beskrevne maskine overholder de relevante grundlæggende sikkerheds- og sundhedskrav i EC-direktiverne, såvel i dens grundlæggende design og konstruktion som i den version, der er sat i omsætning hos os. Denne erklæring ophører med at være gyldig, hvis maskinen ændres uden vores forudgående godkendelse.

<b>Produkt:</b>	Støvsuger til vådt og tørt materiale
<b>Type:</b>	ISP model AC 1630 P
<b>Apparatets design svarer til følgende relevante bestemmelser:</b>	EC-maskindirektiv 2006/42/EU EC-direktiv EMC 2014/30/EC ROHS 2011/65/EU
<b>EC-maskindirektiv 2006/42/EU inklusive ændringer:</b>	DIN EN 60335-1 (VDE 0700-1):2012-10; EN 60335-1:2012 DIN EN 60335-1 Ber.1 (VDE 700-1 Ber.1):2014-04; EN 60335-1:2012/AC:2014; EN 60335-1:2012/A11:2014 EN 60335-2-69:2012; DIN EN 62233 (VDE 0700-366 Ber.1):2009-04; EN 62233 Ber.1:2008; DIN EN ISO 12100:2011-03; EN ISO 12100:2010
<b>EC-direktiv EMC 2014/30/EC:</b>	DIN EN 55014-1 (VDE 0875-14-1):2012-05; EN 55014-1:2006 + A1:2009 + A2:2011 DIN EN 61000-3-2 (VDE 0838-2):2015-03; EN 61000-3-2:2014; DIN EN 61000-3-3 (VDE 0838-3):2014-03; EN 61000-3-3:2013; DIN EN 55014-2 (VDE 0875-14-2):2009; EN 55014-2:1997 + A1:2001 + A2:2008 Kategori II-krav
<b>Autoriseret dokumentationsrepræsentant:</b>	Følgende institut har testet og certificeret produktet: VDE Prüf- und Zertifizierungsinstitut GmbH (EU-Kenn-Nr. 03666), Merianstr. 28, 63069 Offenbach Spit S.A.S., 150 Avenue de Lyon, B.P.104, 26501 BOURG LES VALENCE CEDEX, FRANCE

30.07.2019

Jan Bernard  
Quality Manager

30/07/19 

**S.P.I.T.**

**Bernard JAN / Responsable QSE**





Tél. : 06 45 01 15 76

150 Avenue de Lyon - BP 104

26501 BOURG-LES-VALENCE CEDEX

# Norsk

## 1 Forklaring av symboler og tegn

Symbol / Signalord	Beskrivelse
	Dette er varsel symbolet. Det varslar mot mulig fare for personskader. Følg alle anvisningene som er merket med dette symbolet, for å unngå personskader og dødsfall. Varselsymbolet vises alltid i forbindelse med signalord <b>FARE</b> , <b>ADVARSEL</b> og <b>FORSIKTIG</b> .
<b>FARE!</b>	Kjennetegner fare med høy risiko, som vil føre til død eller alvorlige personskader, dersom den ikke unngås.
<b>ADVARSEL!</b>	Kjennetegner en fare med middels risiko, som kan føre til død eller alvorlige personskader, dersom den ikke unngås.
<b>OBS!</b>	Kjennetegner en fare med lav risiko, som kan føre til lette eller moderate personskader, dersom den ikke unngås.
<b>MERK</b>	Kjennetegner råd eller instruksjoner for å forenkle arbeidet og sikre sikker drift.
	Kjennetegner en forutsetning som må være oppfylt før en handling kan utføres.
	Kjennetegner handlingstrinn som brukeren skal utføre etter hverandre.
	Kjennetegner resultatet av et handlingstrinn.

## 2 Viktig sikkerhetsinformasjon

### **ADVARSEL!**

Fare for kvelning! Ikke la barn leke med emballasje, f.eks. plastposer.  
Ikke klatre på eller sitt på støvsugeren.  
Fare for å falle ved arbeid i trapper. Pass på å stå trygt.  
Strømledningen og sugeslangen må ikke trekkes over skarpe kanter, knekkes eller komme i klem.  
Legg alltid strømledningen og sugeslangen slik at ingen kan snuble i dem.  
Dersom det lekker ut skum eller væske, må sugeren slås av umiddelbart.  
Innsiden av dekselet må alltid holdes tørt.  
Ikke bruk støvsugeren inkludert tilbehør i følgende tilfeller:

- Strømtilkoblingskabel eller skjøteledning er defekt eller har sprekker
- Det er synlig skade på støvsugeren, f.eks. sprekker i skallet
- Hvis du mistenker en usynlig feil, f.eks. etter et fall

### **FARE!**

Fare for eksplosjon og brann! Ikke bruk støvsugeren i et potensielt eksplosivt miljø.  
Hold støvsugeren vekk fra brannfarlige gasser og stoffer.

### ⚠ FARE!

Fare for eksplosjon og brann! Ikke bruk støvsugeren til å suge opp følgende:

- brennbare eller eksplosive løsningsmidler
- materialer dynket i løsemidler
- potensielt eksplosivt støv
- væsker som bensin, olje, alkohol, fortynningsmidler
- materialer varmere enn 60 °C

### ⚠ ADVARSEL!

Apparater som er ufagmessig reparert utgjør en fare for brukeren. Reparasjoner skal bare utføres av fagfolk, f.eks. kundetjenesten. Bruk bare originale reservedeler.

### ⚠ ADVARSEL!

Stikkkontakten på sugeren må bare brukes til formål som er fastsatt i bruksanvisningen.

Produsenten tar ikke ansvar for skader som er oppstått ved ikke-forskriftsmessig betjening eller faglig ukorrekt reparasjon.

Ikke bruk skjøteledninger med skader.

Dersom strømledningen blir skadet, må den erstattes med en spesiell strømledning som kan skaffes av produsenten eller produsentens kundetjeneste.

Ved elektrobørsting må de roterende børstene ikke komme i berøring med strømledningen.

Spenningen må typeskiltet må stemme overens med nettspenningen.

Hver gang etter bruk og før ethvert vedlikehold må sugeren slås av og strømledningen trekkes ut.

Trekk bare i strømsløseleiet, ikke i strømledningen.

Ikke sett inn eller ta ut strømsløseleiet med fuktige hender.

Strømtilførselen må være sikret via en sikring med egnet strømstyrke.

Sugeren må aldri åpnes utendørs i regn eller tordenvær.

Oppbevar sugeren tørt og frostfritt i innvendige rom.

### ⚠ ADVARSEL!

Støvfjerningsmaskiner er testet i henhold til DIN EN 60335-2-69 og delt inn i støvklasser.

Støvsuger i støvklasse **L** egner seg til opp-/avsugning av tørt, ikke-brennbart, helsefarlig støv med arbeidsplassgrenseverdier > 1 mg/m<sup>3</sup>.

Sugere i klasse **M** er egnet for oppsuging av tørt, ikke-brennbart støv, ikke-brennbare væsker, trestøv og støv med MBC ≥ 0,1 mg/m<sup>3</sup>.

Sugere i klasse **H** er egnet for oppsuging av tørt, ikke-brennbart støv, kreftfremkallende og sykdomsfremkallende partikler samt ikke-brennbare væsker, trestøv og helseskadelig støv med all MBC.

### ⚠ ADVARSEL!

Støvsugere for støvklasse **H-asbest** er egnet for å støvsuge og skille ut støv som inneholder asbest. Overhold nasjonale forskrifter for drift og vedlikehold av asbestfjerningsverktøy.

### ⚠ ADVARSEL!

Denne maskinen skal ikke brukes av personer (inkludert barn) med nedsatte fysiske, sensoriske eller mentale ferdigheter, eller som mangler erfaring og kunnskap om bruken.

Barn må holdes under tilsyn for å sikre at de ikke leker med apparatet.

Retts aldri dyser, slanger eller rør mot mennesker eller dyr.

### ⚠ ADVARSEL!

Bruk bare børstene som følger med støvsugeren eller de som er angitt i bruksanvisningen.

Bruk av andre børster kan kompromittere sikkerheten.

Ved bruk i næringsmiddelsindustrien: Rengjør støvsugeren straks etter bruk og desinfiser den for å unngå mikrobiell kontaminering.

Ikke bruk dampstråler eller høytrykksrensere for rengjøring.

Bruk bare støvsugeren under tilsyn.

Koble støvsugeren fra strømmettet ved lengre arbeidsavbrudd.

Ikke rengjør filterpatronene ved hjelp av trykkluft.

Les bruksanvisningen nøye før du begynner å bruke støvsugeren. Bruksanvisningen inneholder viktige instruksjoner for sikkerhet, igangsettelse, drift, vedlikehold og pleie. Hold bruksanvisningen på et trygt sted og gi den videre til neste eier hvis du selger enheten.

Produsenten forbeholder seg rett til å endre på konstruksjon og utstyr.

Det må ikke utføres andre arbeider enn de som er beskrevet i denne bruksanvisningen.

Denne maskinen er beregnet for næringsmessig bruk, for eksempel for bruk i hoteller, skoler, sykehus, fabrikker, butikker, kontorer og utleievirksomhet.

Påse ved utpakkingen at apparatet er fullstendig og ikke har transportskader.

Før bruk skal brukeren forsynes med informasjon, anvisninger og opplæring for bruk av sugeren og om de substansene den skal brukes til, inkludert informasjon om sikker håndtering av det oppsugde materialet.

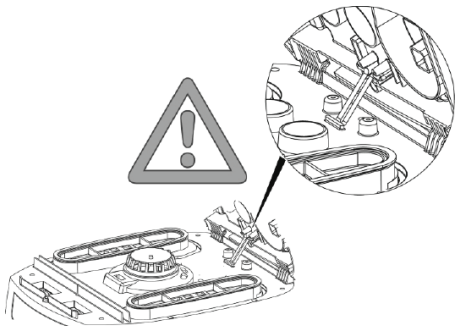

### 3 Skjerm og kontrollelementer

Bryterposisjon	Funksjon	Beskrivelse	
0	 OFF	Sugeren slått av.	- Stikkontakten spenningsførende
I	 ON	Sugeren går.	- Stikkontakten spenningsførende - Automatisk vibratorfunksjon av
A		Beredskapsdrift	- Stikkontakten spenningsførende - Automatisk vibratorfunksjon av
AC		Beredskapsdrift Automatisk vibratorfunksjon	- Stikkontakten spenningsførende - Automatisk vibratorfunksjon på - Sugeren slås på og av via et elektro-/trykkluftverktøy* som er koblet til stikkontakten.
		Automatisk filterrengjøring	- Automatisk vibratorfunksjon på; 2min
		Fyllingsindikator*	- Fyllingsindikatoren lyser når tanken er full og/eller sugeslangen er blokkert. På støvsugere med støvklasse M og H sendes også et lydsignal
		Innstilling av sugeslangens diameter *	- På M-/H-/H-asbeststøvsugere for volumstrømvåkning, må lufthastigheten falle under 20 m/s for å utløse et akustisk varsel
		Innstilling av motorhastighet*	- Juster sugekraften kontinuerlig med hastighetskontrollen



## 4 Igangsetting

### 4.1 Før hver bruk

Pass på at følgende betingelser er oppfylt:

- △ Støvsuger, ledning, sugeslange og tilbehør er ikke skadet.
- △ Alle filtre er satt inn og er ikke skadet.

### 4.2 Slå på og av

Stikkkontakten på støvsugeren forblir alltid under spenning, uavhengig av hovedbryterposisjonen.

#### ⚠ ADVARSEL!

Fare for skade ved automatisk start av verktøy!

- ▶ Slå av elektro- eller gassverktøyet før du kobler til støvsugeren.

#### MERK

I bryterstillingen  $>0<$  kan stikkkontakten på sugeren brukes som skjøteledning.

△ **Tilkoblingsverdi:** Suger + tilkoblet apparat (maksimalt 2000 W) maks. 16 A.

### 4.2.2 Slå på støvsugeren

Funksjoner se "3 Skjerm og kontrolelementer" på side 104.

- ▶ Sett støpselet inn i stikkkontakten.
- ▶ Sett bryteren til posisjon  $>1<$ .
  - ↳ Støvsugeren starter umiddelbart.

eller:

- ▶ Sett bryteren til posisjon  $>A<$  eller  $>AC<$ .
  - ↳ Støvsugeren er i standby-modus for elektroverktøy.

### 4.2.3 Innstilling av sugeslangens diameter\*

- ▶ Still inn sugeslangens diameter med bryteren.

#### ⚠ OBS!

Velgerbryter for minimum luftgjennomstrømmingssignal (horn og lys) på støvsugere med støvklasser "M" og "H"

I modusene  $>A<$  og  $>AC<$  blir følgende innstilling gjort, avhengig av slangens diameter:

Omkobler for sugeslangens innvendige diameter	Luftgjennomstrømningsvolum
∅ 35 mm	70 l/s
∅ 27 mm	41 l/s
∅ 21 mm	25 l/s

Det foretas ingen turtallsregulering. Sugeren går alltid på maks. turtall.

### 4.2.4 Justering av sugekraften\*

- ▶ Juster motorhastigheten med bryteren. eller
- ▶ Juster sideluftspjeldet på håndtaket.

### 4.2.5 Slå av støvsugeren

- ▶ Sett bryteren til posisjon  $>0<$ .
  - ↳ Støvsugeren er slått av.
- ▶ Etter at du har slått den av, trekker du ut støpselet.
- ▶ Rull sammen strømkabelen.
- ▶ Oppbevar strømforsyningskabelen på kabelkroken.
- ▶ Oppbevar sugeslangen ved å sette den inn i tilbehørsholderen\* på beholderens bakvegg.
- ▶ Sett sugeslangeendene sammen slik at ingen smusspartikler lekker ut.
- ▶ Fjern elektroverktøyet.

## 5 Driftstyper

### 5.1 Tørrsuging

- ▶ Sug bare med tørt filter, suger og tilbehør for at støvet ikke skal bli klebrig og danne avleiringer.
- ▶ Ved støvsuging av sot, sement, gips eller lignende støv: Sett inn en PE-bortskaffingspose i smussbeholderen.
- ▶ Bruk alltid bortskaffingsposer i kombinasjon med foldefilterkassetter.

#### MERK

Sugere i klassene M, H og H-asbest skal fortrinnsvis brukes som tørrsugere.

### 5.2 Suge opp væsker

#### ⚠ ADVARSEL!

Fare for elektrisk støt!

- ▶ Dersom det lekker ut skum eller væske, må sugeren slås av umiddelbart.
- ▶ Tøm beholderen og eventuelt filterkassetten.

#### MERK

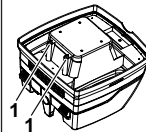

Rengjør vannstandssensorene (1) regelmessig, og undersøk dem ved tegn på skade.

- ▶ Sug uten fiberduk-filterpose. Foldefilterkassetten er egnet til våt støvsuging. Den innebygde sensoren kobler ut motoren når beholderen er full. Håndteringen av støvsugeren kan reduseres ved fylt beholder.
- ▶ Tøm beholder (se "7 Tømming av beholderen" på side 106).

#### MERK

Dersom sugeren ikke slås av, forblir gjenstartssikringen aktiv. Sugeren er først driftsklar igjen når den er slått av og deretter på igjen.

- ▶ Før tømming skal først sugeslangen tas ut av væsken.

- ▶ På grunn av høy sugeeffekt og strømningsgunstig beholderform kan litt vann renne tilbake ut av slangen etter at apparatet er slått av.
- ▶ Ved etterfølgende tørrsuging må tørt filter settes inn.

### MERK

Ved hyppig vekslings mellom tørr- og våtsuging anbefaler vi bruk av et ytterligere filtersett, fortrinnsvis polyester-foldefilterkassetter.

## 5.3 Suge opp asbestholdige stoffer

Bare støvsugere av støvklasse H-asbest kan brukes til støvsuging av asbestholdige stoffer.

- ▶ Arbeid kun med tørrfilter, støvsuger og tilbehør for å hindre støv i å feste seg eller legge seg som et belegg.
- ▶ For å suge opp asbestholdige stoffer: Sett inn PE-tømmeposen eller filterposen av fleece i smussbeholderen.
- ▶ Bruk alltid filterposer i sammenheng med foldefilterpatroner.

### MERK

Klasse H asbeststøvsugere bør helst brukes som støvsugere for tørt støv.

### ⚠ ADVARSEL!

Helsefare!

Asbestfibre i luften.

- ▶ Tilfør arbeidsområdet tilstrekkelig uteluft (frisk luft).
- ▶ Styr eller rens uttrekksluft på en slik måte at asbestfibre ikke kommer inn i andres luftveier.
- ▶ Når uttrekksluft filtreres må støv transporteres i støvtette beholdere.
- ▶ Ikke hell ut støv.

Hvis det er mulighet for å slippe fri asbestfibre:

- ▶ Absorber asbestfibre ved uttaket eller ved opprinnelsesstedet.
- ▶ Deretter kastes asbestfibre i samsvar med lovverk, uten fare for mennesker eller miljø.

Hvis fullstendig absorpsjon av asbestfibre ikke er mulig:

- ▶ Bruk ytterligere ventilasjonstiltak i samsvar med lovverket.

Etter ferdigstilling av arbeidet:

- ▶ Rengjør nøye verktøy, inkludert sugeslanger og arbeidsutstyr.
- ▶ Rengjør arbeidsområdet forsiktig.
- ▶ Fukt og fjern forsiktig gjenstander som er forurenset med asbestfibre, og som ikke kan rengjøres.

Etter rengjøring:

- ▶ Ventil arbeidsområdet til tilstrekkelig grad.

## 6 Rengjøring av permanent filter

Støvsugeren er utstyrt med et elektromagnetisk filterrensesystem, som kan brukes til å fjerne støv som er festet til filterpatronene.

Foldefilterkassetene rengjøres vekselvis etter hverandre, slik at kontinuerlig arbeid garanteres.

## 7 Tømming av beholderen

### MERK

Bare tillatt ved støv med MBC > 1 mg/m<sup>3</sup>.

- ▶ Slå av sugeren, trekk ut strømtøpselet.
- ▶ Åpne dekslene.
- ▶ Ta deksel og sugeslange av fra beholderen.
- ▶ Vipp ut beholderen.

### 7.1 Kast fiberduk-filterposen

- ▶ Slå av støvsugeren.
- ▶ Koble fra stikkkontakten.
- ▶ Bruk egnet pustemaske.
- ▶ Fjern sugeslangen.
- ▶ Lukk inntakskontakten med hetten.
- ▶ Åpne sidehengsler.
- ▶ Fjern toppseksjonen.
- ▶ Dra forsiktig flensen ut av inntaket og lukk flensen.
- ▶ Kast innsamlet materiale i samsvar med lovkrav.

### 7.2 Fjern PE tømme- og bortskaffingsposen

- ▶ Sett bryteren til posisjon >AC<.
  - ↳ Foldefilterkassetter rengjøres automatisk.
  - ↳ Reststøv i filterne faller inn i posen.
- ▶ Slå av støvsugeren.
- ▶ Koble fra stikkkontakten.
- ▶ Bruk egnet pustemaske.
- ▶ Fjern sugeslangen.
- ▶ Lukk inntakskontakten med hetten.
- ▶ Åpne sidehengsler.
- ▶ Fjern toppseksjonen.
- ▶ Lukk PE tømme- og bortskaffingsposen forsiktig med det vedlagte lukkebåndet.
- ▶ Trekk flensen forsiktig av fra sugestussen og lukk den
- ▶ Ta PE tømme- og bortskaffingsposen forsiktig ut av beholderen
- ▶ Avfallshåndter det sugde materialet i henhold til de forskriftsmessige bestemmelsene.

### 7.3 Sett inn fiberduk-filterpose

### MERK

Bruk kun fiberduk-filterposer for tørr støvsuging.

- ▶ Skyv flensen helt over inntakskontakten.

### MERK

Betjente rotasjonsbryteren

- ▶ Vri den røde rotasjonsbryterens innside til posisjon CLOSE til stoppet på markøren ▲ .

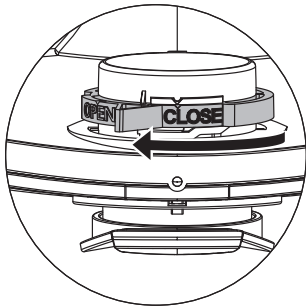

- ▶ Løft opp låsebøylen, klapp ned panseret og lås det med et lett trykk.

## 9 Bytte motorbeskyttelsesfilter

### MERK

Dersom motorbeskyttelsesfilteret er tilsmusset, tyder det på defekte filterkassetter.

- ▶ Bytt foldefilterkassetene.
- ▶ Bytt motorbeskyttelsesfilteret eller vask det under rennende vann, tørk det og sett det inn igjen.

## 7.4 Sett inn PE tømme- og bortskaffingspose\*

### MERK

Bare støvsugere med støvklasse M og H med spesielle beholdere og rotasjonsbryter i inntaket av type iPulse M, iPulse H og iPulse H-asbest er egnet for bruk av PE tømme- og bortskaffingsposer.

### MERK

#### Betjene rotasjonsbryteren

- ▶ Vri den røde rotasjonsbryterens innside til posisjon OPEN til stoppet på markøren ▲ .

- ▶ Skyv flensen helt over inntaket.
- ▶ Plasser den øvre poseåpningen over beholderkanten.

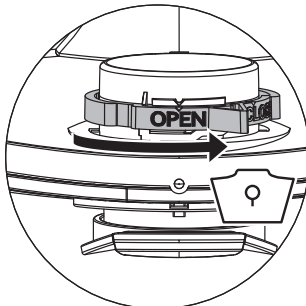

## 8 Bytte filter

### 8.1 Bytte foldefilterkassetene

- ▶ Rengjør filterpatronene før du bytter dem.
- ▶ Vri låsen på hengslet 90° mot urviseren med en mynt eller lignende gjenstand og skyv hengslet bakover.
- ▶ Klapp opp panseret.
- ▶ Ta ut foldefilterkasseten og legg den umiddelbart i en støvtett kunststoffpose, lukk den og avfallshåndter den på forskriftsmessig måte.
- ▶ Sett inn nye foldefilterkassetter.

## 10 Transport

- ▶ Fjern sugeslangen.
- ▶ Lukk inntakskontakten med hetten.
- ▶ Plasser toppseksjonen på beholderen.
- ▶ Lukk sidehengslene.
- ▶ Legg tilbehøret i egnede plastposer og lukk posene, eller stikk tilbehøret i verktøydepotet.
- ▶ Sett enden på sugeslangen inn i begynnelsen på sugeslangen.
- ▶ Legg slangen rundt sugeren og klem den inn ved håndtaket

## 11 Vedlikehold

### MERK

Slå av sugeren og trekk ut strømspøset hver gang sugeren skal vedlikeholdes.

Ved vedlikehold foretatt av brukeren må sugeren

- tas fra hverandre,
- rengjøres og
- vedlikeholdes

i den grad det kan utføres uten at det utgjør en fare for vedlikeholdspersonalet og andre personer.

### Forsiktighetsforanstaltninger

Egnede forsiktighetsforanstaltninger omfatter

- Rengjøring før demontering,
- Sørg for filtrert tvangsventilasjon på stedet der sugeren skal demonteres,
- rengjøring av vedlikeholdsområdet og
- egnet personlig verneutstyr.

### Forsiktighetsforanstaltninger for sugere i klasse H og M

Sugeren skal støvsuges utvendig og tørkes ren eller behandles med tetningsmiddel før den tas ut av det farlige området. Alle sugerdeler må anses som forurenset når de tas ut av det farlige området, og man må treffe egnede tiltak for å unngå støvspredding.

## Forurensede gjenstander

Når vedlikeholds- og reparasjonsarbeider utføres må alle forurensede gjenstander som ikke kunne rengjøres tilfredsstillende skrotes (avfals håndteres). Slike gjenstander må legges i tette poser i overensstemmelse med gjeldende bestemmelser for håndtering av slikt avfall.

### 11.1 Testing av støvsugerens effektivitet

Minst en gang i året må produsenten eller en instruert person utføre en teknisk inspeksjon, inkludert filtre, lufttetthet på støvsugeren og kontrollmekanismer.

I tillegg må effektiviteten til støvsugere med støvklasse H og H-asbest kontrolleres minst en gang i året eller oftere. Testmetoden, som kan brukes til å demonstrere effektiviteten til enheten, er definert i EN 60335-2-69 AA.22.201.2. Hvis testen ikke er bestått, må den gjentas med et nytt hovedfilter.

Det må være en tilstrekkelig Luftutvekslingsrate L i rommet når ventilasjonsluften går tilbake. For øvrige anvisninger henvises til de nasjonale bestemmelsene.

Dersom sugerens sugeseffekt avtar og rengjøringen av foldefilterkassetene blir hyppigere, eller sugeseffekten forsvinner (forutsatt at beholderen er tømt og fiberduk-filterpose er byttet), er det nødvendig å bytte foldefilterkassetene (se avsnitt "8.1 Bytte foldefilterkassetene" på side 107).

## 12 Rengjøring

### MERK

Syrer, aceton og løsningsmidler kan skade deler av støvsugeren.

- ▶ Rengjør beholderen og tilbehør med vann.
- ▶ Tørk av toppseksjonen med en fuktig klut.
- ▶ La beholderen og tilbehør tørke.

## 13 Reparasjon

### ⚠ ADVARSEL!

- ▶ Sugere som er ufagmessig reparert utgjør en fare for brukeren.
- ▶ Reparasjoner skal bare utføres av fagfolk, f. eks. kundetjenesten. Bruk bare originale reservedeler.

## 14 Feilsøking og reparasjon

### MERK

Feil kan ikke alltid spores tilbake til feil i støvsugeren.

Feil	Årsak	Løsning
Sugekraften faller	Skittent filter	Rengjør
	Full filterpose	Bytt
	Full beholder	Tøm
	Motorbeskyttelsesfilter blokkert	Rengjør
	Dyse, rør eller slange blokkert	Rengjør
Støvsugeren starter ikke	Støpsel ikke plugget inn	Sett støpselet i stikkkontakten
	Ingen nettspenning	Kontroller sikringen
	Strømtilkoblingskabel er defekt	Erstatt
	Dekselet er ikke ordentlig lukket	Lukk
	Vannføleren er slått av	Tøm beholder
	Støvsugeren er i standby-modus >A< eller >AC<	Sett bryteren til >I< (se "3 Skjerm og kontrollelementer" på side 104)
Støvsugeren starter ikke når verktøyet er slått på i >A< eller >AC<-modus	Elektrisk verktøy er ikke plugget i støpselet på støvsugeren	Sett kontakten i støpselet på støvsugeren
	Magnetventil på gass på-av enhet* forurenset	Skyll med alkohol
PE tømme- og bortscaffingspose suges mot filteret	Feil posisjon av rotasjonsbryter	Still rotasjonsbryter til posisjon OPEN ▲ (se "7.4 Sett inn PE tømme- og bortscaffingspose**" på side 107)
Støvsuger med støvklasse M eller H: med innsatt filterpose samles støv i beholderen	Feil posisjon av rotasjonsbryter	Still rotasjonsbryteren til ▲ CLOSE (se "7.3 Sett inn fiberduk-filterpose" på side 106)

Ikke prøv noe annet, ta kontakt med kundeservice.

## 15 Tekniske data

Type: ISP		AC 1630 P
Spenning	V	220-240
Frekvens	Hz	50/60
Nominell effekt	W	1400
Maks. effekt	W	1600
Luftstrøm*	l/s (m <sup>3</sup> /h)	75 (270)
Vakuüm*	hPa/MG	280
Luftstrøm**	l/s (m <sup>3</sup> /h)	45 (162)
Vakuüm**	hPa/SE	245
Lydtrykk	dB(A)	69
Vekt	kg	15,5
Dimensjoner l x b x h	cm	53 x 40 x 56

\*på viften

\*\* ved slangen

Maks. strøm på støvsugere med stikkontakt: 2000 W

Strømtilkoblingskabel på støvsugere for støvklasse M, H og H-asbest med stikkontakt: H07RN-F 3G1,5

## 16 Tester og godkjenninger

Elektrotekniske kontroller skal foretas i henhold til forskriftene i den ulykkesforebyggende forskriften (DGUV V3) og iht. DIN VDE 0701 del 1 og del 3. Disse kontrollene skal iht. DIN VDE 0702 foretas med regelmessig avstand og etter reparasjoner og endringer.

Sugeren er kontrollert iht. IEC/EN 60335-2-69.

### MERK

Brukte apparater inneholder verdifulle materialer som er egnet til gjenvinning. **Sugeren skal ikke kastes som husholdningsavfall**, men skal avfallshåndteres på faglig korrekt måte gjennom egnede oppsamlingssystemer, f. eks. kommunens innsamlingssted.



## 17 Samsvarserklæring

Vi erklærer herved at maskinen som er beskrevet under overholder de relevante grunnleggende sikkerhets- og helsekravene i EF-direktivene, både i sin grunnleggende utforming og konstruksjon, samt i den versjonen som sirkulerer fra oss.

Denne erklæringen opphører å være gyldig dersom maskinen er modifisert uten vår forhåndsgodkjenning.

<b>Produkt:</b>	Støvsuger for våt og tørr drift
<b>Type:</b>	ISP modell AC 1630 P
<b>Utformingen av apparatet tilsvarer følgende relevante bestemmelser:</b>	EF Maskindirektiv 2006/42/EU EF-direktiv EMC 2014/30/EF ROHS 2011/65/EU
<b>EF Maskindirektiv 2006/42/EU inkludert endringer:</b>	DIN EN 60335-1 (VDE 0700-1):2012-10; EN 60335-1:2012 DIN EN 60335-1 Ber.1 (VDE 700-1 Ber.1):2014-04; EN 60335-1:2012/AC:2014; EN 60335-1:2012/A11:2014 EN 60335-2-69:2012; DIN EN 62233 (VDE 0700-366 Ber.1):2009-04; EN 62233 Ber.1:2008; DIN EN ISO 12100:2011-03; EN ISO 12100:2010
<b>EF-direktiv EMC 2014/30/EF:</b>	DIN EN 55014-1 (VDE 0875-14-1):2012-05; EN 55014-1:2006 + A1:2009 + A2:2011 DIN EN 61000-3-2 (VDE 0838-2):2015-03; EN 61000-3-2:2014; DIN EN 61000-3-3 (VDE 0838-3):2014-03; EN 61000-3-3:2013; DIN EN 55014-2 (VDE 0875-14-2):2009; EN 55014-2:1997 + A1:2001 + A2:2008 Kategori II krav  Følgende institutt har testet og sertifisert produktet: VDE Prüf- und Zertifizierungsinstitut GmbH (EU-Kenn-Nr. 03666), Merianstr. 28, 63069 Offenbach
<b>Autorisert dokumentasjonsrepresentant:</b>	Spit S.A.S., 150 Avenue de Lyon, B.P.104, 26501 BOURG LES VALENCE CEDEX, FRANCE

30.07.2019





Jan Bernard  
Quality Manager

30/07/19

**S.P.I.T.**  
**Bernard JAN / Responsable QSE**  
Tél. : 06 45 01 15 76  
150 Avenue de Lyon - BP 104  
26501 BOURG-LES-VALENCE CEDEX

# Suomi

## 1 Käytettyjen symbolien ja merkkien selitykset

Symboli / Huomiosana	Kuvaus
	Tämä on varoitussymboli. Se varoittaa mahdollisista loukkaantumisista. Noudata kaikkia tällä symbolilla merkittyjä ohjeita loukkaantumisten tai kuolemanvaaran välttämiseksi. Varoitussymboli ilmestyy aina yhdessä huomiosanojen <b>VAARA</b> , <b>VAROITUS</b> ja <b>VARO</b> kanssa.
<b>VAARA!</b>	Ilmoittaa korkean riskin vaarasta, joka voi johtaa kuolemaan tai vakavaan loukkaantumiseen, jos sitä ei vältetä.
<b>VAROITUS!</b>	Ilmoittaa keskip korkean riskin vaarasta, joka voi johtaa kuolemaan tai vakavaan loukkaantumiseen, jos sitä ei vältetä.
<b>VARO!</b>	Ilmoittaa lievän riskin vaarasta, joka voi johtaa lieviin tai loukkaantumiseen, jos sitä ei vältetä.
<b>HUOMAA</b>	Ilmoittaa neuvoja tai ohjeita työn yksinkertaistamiseksi ja turvallisen toiminnan varmistamiseksi.
	Ilmoittaa täytettävän edellytyksen ennen kuin toiminto voidaan suorittaa.
	Ilmoittaa käyttäjän peräkkäin suoritettavat toimintavaiheet.
	Ilmoittaa toiminnan tuloksen.

## 2 Tärkeitä turvallisuustietoja

### **VAROITUS!**

Tukeytmisvaara! Älä anna lasten leikkiä pakkausmateriaaleilla, kuten muovipusseilla.

Imurin päälle ei saa nousta eikä sen päällä saa istua.

Putoamisriski, kun imuria käytetään portaissa. Muista seistä tukevassa asennossa.

Liitäntäjohtoa ja imulettoa ei saa vetää terävien reunojen ylitse, taittaa eikä saattaa puristuksiin.

Liitäntäjohto ja imuletto on aina vedettävä siten, ettei kukaan voi kompastua niihin.

Imuri on sammutettava välittömästi, jos siitä alkaa pursuta ulos vaahtoa tai nestettä.

Kannen sisäpinta tulee aina pitää kuivana.

Älä käytä pölynimuria tai lisävarusteita seuraavissa tapauksissa:

- Sähköjohto tai jatkojohto on viallinen tai siinä on halkeamia
- Pölynimurissa on näkyviä vaurioita, esim. kotelossa on halkeamia
- Jos epäilet, että laitteessa voi olla vika, joka ei näy (esim. putoamisen jälkeen)

### **VAARA!**

Räjähdyks- ja tulipalovaara! Imuria ei saa käyttää räjähdysalttiissa tiloissa.

Imuri on pidettävä loitolla syttyvistä kaasuisista ja aineista.

**⚠ VAARA!**

Räjähdyks- ja tulipalovaara! Imuria ei saa käyttää seuraavien asioiden imuroimiseen:

- syttyvät tai räjähtävät liuottimet
- liuotusaineessa kastellut materiaalit
- räjähdysaltis pöly
- sellaiset nesteet kuin bensiini, öljy, alkoholi, ohenne
- materiaalit, joiden lämpötila ylittää 60 °C

**⚠ VAROITUS!**

Väärin suoritettujen korjaustoimenpiteiden voi aiheuttaa vaaratilanteita käyttäjälle. Korjaustoimet tulee jättää ala ammattilaisille, eli esim. valmistajan asiakaspalvelulle. Laitteessa tulee käyttää ainoastaan alkuperäisvaraosia.

**⚠ VAROITUS!**

Imurissa olevaa pistorasiaa tulee käyttää pelkästään käyttöohjeessa mainittuihin tarkoituksiin.

Valmistaja ei vastaa tarkoitusten vastaisen, väärin käytön tai väärin suoritettujen korjaustoimen aiheuttamista vahingoista. Laitteessa ei saa käyttää vaurioituneita jatkojohtoja.

Imurin sähköjohdon vaurioituessa johto on vaihdettava valmistajalta tai tämän asiakaspalvelusta saatavaan erityisvalmistukseen sähköjohtoon.

Jos laitteessa käytetään sähköharjaa, pyörivän sähköharjan ei saa antaa koskettaa sähköjohtoa.

Sähköverkon jännitteen on vastattava tyyppikilvessä mainittua jännitettä.

Imuri on sammutettava ja sen pistoke on irrotettava jokaisen käyttökerran jälkeen ja aina ennen huoltoa.

Pistoke tulee irrottaa vetäen itse pistokkeesta eikä sähköjohdosta.

Sähköjohtoa ei saa kytkeä virtaverkkoon eikä irrottaa virtaverkosta märin käsin.

Virransyötön on oltava suojattu sopivan vahvuisella sulakkeella.

Imuria ei saa koskaan avata sateessa eikä ukonilmalla ulkona.

Säilytä imuri kuivassa ja pakkaselta suojatussa paikassa sisätiloissa.

**⚠ VAROITUS!**

Pölynpoistokoneet testataan DIN EN 60335-2-69 -standardin mukaisesti ja jaetaan pölyluokkiin.

Pölyluokan **L** imurit soveltuvat kuivan, palamattoman, terveydelle vaarattomien pölyjen imurointiin > 1 mg/m<sup>3</sup> työpaikkaraaja-arvoilla.

Luokan **M** imurit soveltuvat kuivien, palamattomien pölyjen, palamattomien nesteiden, puupölyn ja vaarallisten pölyjen (työpaikan raja-arvon ollessa ≥ 0,1 mg/m<sup>3</sup>) imemiseen.

Luokan **H** imurit soveltuvat kuivien, palamattomien pölyjen, syöpää aiheuttavien ja tauteja tartuttavien hiukkasten sekä palamattomien nesteiden, puupölyn ja terveydelle vaarallisten pölyjen (kaikille työperäisen altistumisen raja-arvoille).

**⚠ VAROITUS!**

Pölyluokalle **H-asbesti** tarkoitetut pölynimurit soveltuvat asbestia sisältävän pölyn imurointiin ja poistoon. Noudata asbestinpoistotyökalujen käyttöä ja ylläpitoa koskevia kansallisia määräyksiä.

**⚠ VAROITUS!**

Tätä konetta eivät saa käyttää henkilöt (lapset mukaan lukien), joiden fyysiset, aistitoimintoihin liittyvät tai henkiset kyvyt ovat riittämättömät tai joilla ei riittävästi kokemusta tai tietämystä sen käyttämiseksi.

Lapsia on valvottava, jotta he eivät leikkisi laitteella.

Suuttimella, letkulla ja putkella ei saa osoittaa ihmisiä eikä eläimiä kohti.



**⚠ VAROITUS!**

Käytä vain pölynimurin mukana toimitettuja harjoja tai käyttöohjeissa mainittuja harjoja.

Muiden harjojen käyttäminen voi heikentää turvallisuutta.

Käytettäessä elintarviketeollisuudessa: puhdista pölynimuri välittömästi käytön jälkeen ja desinfioi se mikrobikontaminaation välttämiseksi.

Puhdistukseen ei saa käyttää höyraysuihkulaitetta eikä korkeapainepesuria.

Käytä pölynimuria vain valvonnan alaisena.

Irrota pölynimuri pistorasiasta, jos työ keskeytyy pitkäksi aikaa.

Älä puhdista suodatinpatruunoita paineilman avulla.

Lue käyttöohjeet huolellisesti ennen pölynimurin käyttämistä. Käyttöohjeessa on tärkeitä tietoja turvallisuudesta, käyttöönotosta, käytöstä, huollosta ja ylläpidosta. Säilytä käyttöohje turvallisessa paikassa ja jos myyt laitteen, anna se seuraavalle omistajalle.

Valmistaja pidättää oikeudet rakenteellisiin ja varusteisiin liittyviin muutoksiin.

Käyttäjän ei pidä suorittaa muita kuin tässä käyttöohjeessa mainittuja toimenpiteitä.



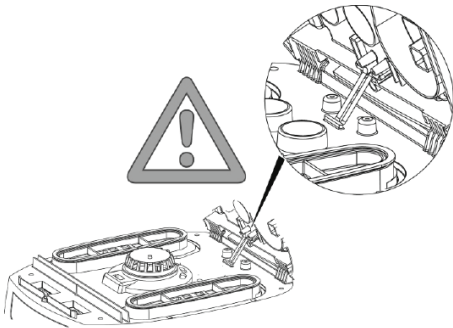

Kone on tarkoitettu teolliseen käyttöön, esimerkiksi hotelleissa, kouluissa, sairaaloissa, tehtaissa, myymälöissä, toimistoissa ja vuokraustoi-  
minnassa käytettäväksi.

Laitteen osien täysilukuisuus sekä laitteen ehjyys tulee tarkastaa pakkausmateriaalin poistamisen yhteydessä.

Imurin käyttäjille on annettava riittävästi ohjeita ja opastusta imurin käyttöön ja tietoja aineista, joita sillä aiotaan imeä, mukaan lukien tietoja imettyjen aineiden hävittämisestä, ennen laitteen käyttöä.



### 3 Näyttö- ja ohjauselementit

Kytkimen asento	Toiminto	Kuvaus
0 	Imuri sammutettu	- Pistorasiassa on jännitettä
I 	Imuri käynnissä	- Pistorasiassa on jännitettä - Automaattinen täristys pois toiminnasta
A 	Valmiustila	- Pistorasiassa on jännitettä - Automaattinen täristys pois toiminnasta
AC 	Valmiustila Automaattinen täristys	- Pistorasiassa on jännitettä - Automaattinen täristys toiminnassa - Imuri kytketään toimintaan ja sammutetaan pistorasiaan liitetyn sähkö- tai paineilmatyökalun* kautta.
	Automaattinen täristys	- Automaattinen täristys toiminnassa; 2min
	Täyttötason osoitin*	- Täyttötason osoitin syttyy, kun tankki on täynnä ja/tai imuletku on tukossa. Pölynimureissa, joiden pölyluokka on M tai H, kuuluu myös äänimerkki
	Imuletkun halkaisijan määrittäminen *	- M-/H-/H-asbestipölynimureissa tilavuusvirran hallintaan ja äänivaroituserkin laukaisemiseksi, kun vähimmäistilavuusvirta laskee alle arvon 20 m/s
	Moottorin nopeuden määrittäminen*	- Imutehoa voi säätää kierrosluvunsäätimellä

\*Snnbriippuen imurin varustuksesta

## 4 Käyttöönotto

### 4.1 Ennen jokaista käyttöä

Varmista, että seuraavat ehdot täyttyvät:

- △ Pölynimuri, sähköjohto, imuletku ja lisävarusteet eivät ole vaurioituneet.
- △ Kaikki suodattimet on lisätty ja ne ovat ehjiä.

### 4.2 Käynnistäminen ja sammuttaminen

Imurin pistorasiassa on aina jännitettä pääkytkimen asennosta riippumatta.

#### △ VAROITUS!

Sähkötyökalun automaattinen käynnistyminen muodostaa loukkaantumisvaaran!

- ▶ Sammuta sähkötyökalu tai paineilmatyökalu ennen kuin kytket sen pölynimuriin.

#### HUOMAA

Kytkimen ollessa asennossa >0< imurin pistorasiaan voi liittää jatkojohdon.

- △ **Sähkökytkentä:** imuri + liitetty laite (maks. 2000 W) maks. 16 A.

### 4.2.2 Pölynimurin kytkeminen päälle

Toiminnot katso ”3 Näyttö- ja ohjauselementit” sivulla 114.

- ▶ Työnnä pistoke pistorasiaan.
- ▶ Aseta kytkin kohtaan >1<.
  - ↳ Pölynimuri käynnistyy välittömästi.

tai:

- ▶ Aseta kytkin asentoon >A< tai >AC<.
  - ↳ Pölynimuri on valmiustilassa sähkötyökaluja varten.

### 4.2.3 Imuletkun halkaisijan määrittäminen\*

- ▶ Määritä imuletkun halkaisija kytkimellä.

#### △ HUOMIO!

**Luokkien M ja H valintakytkin vähimmäistilavuusvirran signaalia (äänimerkkiä ja valoa) varten**  
Letkun läpimitasta riippuen tiloissa >A< ja >AC< on käytössä seuraavat säädöt:

Valintakytkin imuletkun sisähalkaisijalle	Tilavuusvirta
Ø 35 mm	70 l/s
Ø 27 mm	41 l/s
Ø 21 mm	25 l/s

Kierroslukua ei voi säätää.

Imuri käy aina suurimmalla mahdollisella kierrosluvulla.

### 4.2.4 Imutehon säätö\*

- ▶ Säädä moottorin nopeutta kytkimellä.  
tai
- ▶ Säädä kahvapatkessa olevaa lisälälmaluistia.

### 4.2.5 Pölynimurin sammuttaminen

- ▶ Aseta kytkin kohtaan >0<.
  - ↳ Pölynimuri on kytketty pois päältä.
- ▶ Kun olet kytkenyt pölynimurin pois päältä, irrota pistoke pistorasiasta.
- ▶ Kääri sähköjohto kokoon.
- ▶ Säilytä sähköjohto johtokoukussa.
- ▶ Säilytä imuputkea säiliön takaseinässä olevassa lisätarvikelineessä\*.
- ▶ Aseta imuletkun päät yhteen niin, ettei likahiukkasia pääse vuotamaan.
- ▶ Poista sähkötyökalu.

## 5 Käyttötilat

### 5.1 Imeminen kuivakäytössä

- ▶ Ime ainoastaan kuivalla suodattimella, kuivalla imurilla ja kuivilla lisätarvikkeilla, jottei laitteeseen pääse syntymään pölykerääntymä.
- ▶ Mikäli laitteella imetään nokea, sementtiä, kipsiä, jauhoa tai vastaavia pölyjä: aseta PE-hävityspussi likasäiliöön.
- ▶ Käytä aina hävityspusseja yhdessä suodatinpatruunoiden kanssa.

#### HUOMAA

Luokkien M, H ja H-asbesti imureita tulee käyttää mieluiten kuivakäytössä.

### 5.2 Nesteiden imeminen

#### △ VAROITUS!

Sähköiskun vaara!

- ▶ Imuri on sammutettava välittömästi, jos siitä alkaa porsuta ulos vaahtoa tai nestettä.
- ▶ Säiliö ja mahdollinen suodatinkasetti on tyhjennettävä.

#### HUOMAA

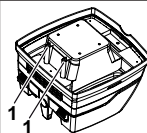

Puhdista veden täyttötason anturit (1) ja tutki ne vaurioiden varalta säännöllisesti.

- ▶ Imurointi ilman kuitukangaspölypussia.

Laskossuodattimet soveltuvat märkäimurointiin. Sisäänrakennettu anturi kytkee moottorin pois päältä kun säiliö on täysi.

Täydellä säiliöllä voi olla vaikutus imurin käsittelyyn

- ▶ Tyhjennä säiliö (katso ”7 Säiliön tyhjentäminen” sivulla 116).

#### HUOMAA

Ellei imuria sammuteta, käynnistysesto pysyy toiminnassa. Imuria voi käyttää vasta sammuttamisen ja uudelleen käynnistämisen jälkeen.

- ▶ Imuletku tulee ottaa pois nesteestä ennen tyhjentämistä.
- ▶ Letkusta voi valua hieman vettä sammuttamisen jälkeen suuren imutehon ja virtaukselle otollisen säiliön muodon takia.
- ▶ Käytä kuivaa suodatinta, jos imet laitteella tämän jälkeen kuivakäytössä.

#### HUOMAA

Jos laitetta käytetään usein vuorotellen kuiva- ja märkäkäytössä, on suositeltavaa käyttää ylimääräistä suodatinsarjaa, mieluiten polyesterisuodatinkasetteja.

### 5.3 Asbestipitoisten aineiden imeminen

Vain pölyluokan H-asbesti pölynimureita voidaan käyttää asbestipitoisten aineiden imuroimiseen.

- ▶ Käytä aina kuiva-suodatinta, pölynimuria ja lisävarusteita työskennellessäsi, jotta estät pölyn tarttumisen ja kerääntymisen.
- ▶ Asbestipitoisten aineiden imemistä varten: Työnnä PE-tyhjenyspussi tai fleec-suodatinpussi likasäiliöön.
- ▶ Käytä aina suodatinpusseja yhdessä suodatinpatruunoiden kanssa.

#### HUOMAA

Kuivien pölyjen pölynimureina tulisi mieluiten käyttää H-asbestiluokan pölynimureita.

#### ⚠ VAROITUS!

Terveysvaara!

Asbestikuituja ilmassa.

- ▶ Johda työalueelle riittävästi ulkoilmaa (raitis ilma).
- ▶ Ohjaa tai puhdista poistoilma niin, etteivät asbestikuidut pääse muiden henkilöiden hengitysilmaan.
- ▶ Kun suodatat poistoilmaa, kuljeta kaikki pöly pölytiivissä säiliöissä.
- ▶ Älä dekantoi pölyä.

Jos asbestikuitujen vapautuminen on mahdollista:

- ▶ Imeytä asbestikuidut poistoaukossa tai alkuperäisessä paikassa.
- ▶ Hävitä sen jälkeen asbestikuidut uusimman tekniikan mukaisesti niin, ettei siitä ole vaaraa ihmisille tai ympäristölle.

Jos asbestikuitujen täydellinen imeytyminen ei ole mahdollista:

- ▶ suorita ilmanvaihdon lisätoimenpiteitä uusimman tekniikan mukaisesti.

Työn valmistuttua:

- ▶ Puhdista työkalut huolellisesti imuputket ja työvälineet mukaan lukien.
- ▶ Puhdista työskentelyalue huolellisesti.

- ▶ Kostuta ja irrota asianmukaisesti asbestikuiduista saastuneet esineet, joita ei voida puhdistaa.

Puhdistuksen jälkeen:

- ▶ Tuuleta työskentelyaluetta riittävästi.

### 6 Jatkuva suodattimien puhdistus

Imuri on varustettu sähkömagneettisella suodattimien puhdistimella, jolla voidaan puhdistaa kaikki kerääntynyt pöly suodatinpatruunoista.

Toiminto puhdistaa suodatinpatruunoita vuorotellen yksi toisen jälkeen, jolloin keskeytymätön työskentely on mahdollista.

### 7 Säiliön tyhjentäminen

#### HUOMAA

Sallittu ainoastaan pölyillä, joita koskee työpaikan raja-arvo  $> 1 \text{ mg/m}^3$ .

- ▶ Sammuta imuri ja irrota pistoke.
- ▶ Avaa kiinnittimet.
- ▶ Ota kansi ja imuletku irti säiliöstä.
- ▶ Käännä säiliö ylösalaisin.

#### 7.1 Kuitukangaspölypussin hävittäminen

- ▶ Sammuta pölynimuri.
- ▶ Irrota pistoke pistorasiasta.
- ▶ Käytä asianmukaista hengityssuojainta.
- ▶ Irrota imuletku.
- ▶ Sulje imuistukka tulpalla.
- ▶ Avaa kyljissä olevat salvat.
- ▶ Poista yläosa.
- ▶ Vedä laippa varovasti irti imuistukasta ja sulje laippa.
- ▶ Hävitä kerääntynyt materiaali voimassa olevien määräysten mukaisesti.

#### 7.2 PE-tyhjennys- ja hävityspussin hävittäminen

- ▶ Aseta kytkin asentoon  $>AC<$ .
  - ↳ Suodatinpatruunat puhdistetaan automaattisesti.
  - ↳ Suodattimiin jäänyt pöly putoaa pussiin.
- ▶ Sammuta pölynimuri.
- ▶ Irrota pistoke pistorasiasta.
- ▶ Käytä asianmukaista hengityssuojainta.
- ▶ Irrota imuletku.
- ▶ Sulje imuistukka tulpalla.
- ▶ Avaa kyljissä olevat salvat.
- ▶ Poista yläosa.
- ▶ Sulje PE-tyhjennys- ja hävityspussi varovasti mukana toimitulla narulla.

- ▶ Vedä laippa irti imuistukasta ja sulje laippa.
- ▶ Ota PE-tyhjennys- ja hävityspussi varovasti irti säiliöstä.
- ▶ Hävitä imemäsi aines voimassa olevien määrysten mukaisesti.

### 7.3 Lisää kuitukangaspölypussi

#### HUOMAA

Käytä kuitukangaspölypussia vain kuivaimurointiin.

- ▶ Työnnä laippa kokonaan imuistukan päälle

#### HUOMAA

##### Sulkimen käyttö

- ▶ Käännä sisäpuolella oleva punainen suljin CLOSE (kiinni) -asentoon ▲ -merkissä olevaan pysähdykseen asti.

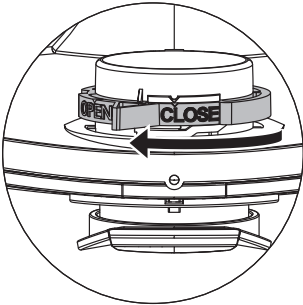

### 7.4 Lisää PE-tyhjennys- ja hävityspussi\*

#### HUOMAA

PE-tyhjennys- ja hävityspussit soveltuvat ainoastaan luokkien M ja H pölynimureihin, joissa on erikoissäiliö ja imuaukon suljin ja jotka ovat tyyppiä iPulse M, iPulse H ja iPulse H-asbesti.

#### HUOMAA

##### Sulkimen käyttö

- ▶ Käännä sisäpuolella oleva punainen suljin OPEN (auki) -asentoon ▲ -merkissä olevaan pysähdykseen asti.
- ▶ Liu'uta laippa kokonaan imuistukan päälle.
- ▶ Vie pussin yläosan suu säiliön reunan ylitse.

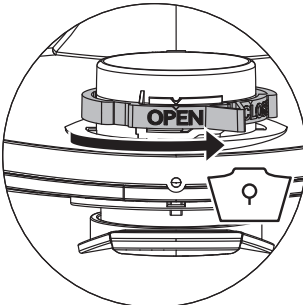

## 8 Suodattimen vaihtaminen

### 8.1 Suodatinpatruunoiden vaihtaminen

- ▶ Puhdista suodatinpatruunat ennen niiden vaihtamista.
- ▶ Kierrä salvan lukitsinta kolikolla tai vastaavalla esineellä 90° vastapäivään ja paina salpaa taaksepäin.
- ▶ Käännä suojus auki.
- ▶ Laita irrottamasi suodatinkasetit välittömästi pölytiiviseen muovipussiin, sulje pussi ja hävitä asianmukaisesti.
- ▶ Aseta uudet suodatinkasetit paikoilleen.
- ▶ Nosta lukitussankaa, käännä suojus alas ja lukitse se painamalla sitä kevyesti.

## 9 Moottorin suoja-suodattimen vaihtaminen

#### HUOMAA

Likaantunut moottorin suoja-suodatin on merkki viallisista suodatinkaseteista.

- ▶ Vaihda suodatinkasetit.
- ▶ Vaihda moottorin suoja-suodatin tai pese se juoksevassa vedessä, kuivaa ja aseta takaisin paikoilleen.

## 10 Kuljettaminen

- ▶ Irrota imuletku.
- ▶ Sulje imuistukka tulpalla.
- ▶ Aseta yläosa säiliöön.
- ▶ Sulje sivusalvat.
- ▶ Aseta lisätarvikkeet sopivaan muovipussiin ja sulje se tai aseta lisätarvikkeet lisätarvikelineeseen.
- ▶ Liitä imuletkun alku- ja loppupää toisiinsa.
- ▶ Kierrä letku imurin ympärille ja kiinnitä kahvalla

## 11 Huoltaminen

#### HUOMAA

Imuri on sammuutettava ja pistoke on irrotettava ennen jokaista huoltokertaa.

Käyttäjän tulee pitää imuri kunnossa

- purkamalla se osiin
- puhdistamalla
- ja huoltamalla sen saattamatta itseään ja muita henkilöitä vaaratilanteisiin.

#### Varotoimenpiteet

Vaadittavia varotoimenpiteitä ovat

- puhdistus ennen osiin purkamista
- niiden paikallisten suodatettavien tuuletusjärjestelmien valmistelu, joista imuri aiotaan irrottaa
- huoltoalueen puhdistus
- sopivien henkilösuojainten käyttö.

### Luokkien H ja M imureita koskevat varotoimenpiteet

Imurin ulkopinnat puhdistetaan imemällä ja pyyhkimällä niistä pöly tai käsittelemällä ne tiivistysaineella, ennen kuin imuri viedään pois vaaralliselta alueelta. Kaikkien imurin osien on katsottava olevan likaisia, kun imuri viedään pois vaaralliselta alueelta, joten pölyn leviämisen estämiseksi on ryhdyttävä tarpeellisiin toimenpiteisiin.

### Likaiset tarvikkeet

Huolto- ja korjaustoimien yhteydessä on hävitettävä kaikki liikaantuneet tarvikkeet, joita ei voida puhdistaa tyydyttävästi. Tällaiset tarvikkeet on hävitettävä vuotamattomissa pusseissa kyseisille materiaaleille määritettyjä voimassa olevia määräyksiä noudattaen.

## 11.1 Imurin tehokkuuden testaaminen

Valmistajan tai opastetun henkilön on suoritettava vähintään kerran vuodessa tekninen tarkastus, joka sisältää suodatimet, pölynimurin ilmatiiviyden ja hallintamekanismit.

Lisäksi pölynimurien, joiden pölyluokka on H tai H-asbesti, tehokkuus on tarkastettava vähintään kerran vuodessa tai useammin. Testimenetelmä, jota voidaan käyttää laitteen tehokkuuden osoittamiseen, määritellään standardissa EN 60335-2-69 AA.22.201.2. Jos testiä ei läpäistä, se on toistettava uudella pääsuodattimella. Käyttöpaikan ilmanvaihtuvuuden on oltava riittävä, jos poistoilma tyhjentyy samaan huoneeseen. Lisätietoja on nähtävissä kansallisista määräyksistä.

Jos imurin imuteho heikkenee ja eikä lisäänty edes tärsyttämällä suodatinkasetteja enemmän (sillä edellytyksellä, että säiliö on tyhjennetty ja kuitukangaspölypusi vaihdettu), on välttämätöntä vaihtaa suodatinkasetit (katso ”8.1 Suodatinpatruunoiden vaihtaminen” sivulla 117).

## 12 Puhdistaminen

### HUOMAA

Hapot, asetoni ja liuotusaineet voivat vahingoittaa imurin osia.

- ▶ Puhdista säiliö ja lisätarvikkeet vedellä.
- ▶ Pyyhi yläosa kostealla liinalla.
- ▶ Anna säiliön ja lisätarvikkeiden kuivua.

## 13 Korjaaminen

### ⚠ VAROITUS!

Väärin suoritettavat korjaustoimenpiteet voivat aiheuttaa vaaratilanteita käyttäjälle.

- ▶ Korjaustoimet tulee jättää ala ammattilaisille, eli esim. valmistajan asiakaspalvelulle. Laitteessa tulee käyttää ainoastaan alkuperäisvaraosia.

## 14 Vianetsintä ja korjaaminen

### HUOMAA

Toimintahäiriöt eivät välttämättä merkitse sitä, että imuri olisi viallinen.

Vika	Syy	Ratkaisu
Imuteho on heikentynyt	Suodatin likainen	Puhdista
	Suodatinpussi täynnä	Vaihda
	Säiliö täynnä	Tyhjennä
	Moottorin suojasuodatin on tukossa	Puhdista
	Suutin, putki tai letku tukossa	Puhdista
Pölynimuri ei käynnisty	Verkkopistoke ei ole pistorasiassa	Kytke verkkopistoke pistorasiaan
	Ei verkkojännitettä	Tarkista sulake
	Sähköjohto on viallinen	Vaihda
	Kansi ei ole kunnolla kiinni	Sulje
	Vesianturi on sammutettu	Tyhjennä säiliö
	Pölynimuri on valmiustilassa >A< tai >AC<	Aseta kytkin asentoon >I< (katso "3 Näyttö- ja ohjauselementit" sivulla 114)
Pölynimuri ei käynnisty, kun työkalu on kytketty päälle >A<- tai >AC<-tilassa	Sähkötyökalua ei ole kytketty pölynimurin pistorasiaan	Työnnä pistotulppa pölynimurin pistorasiaan
	Paineilman käynnistysautomaatiikan* magneettiventtiili on likainen	Huuhtele alkoholilla
Järjestelmä imee PE-tyhjennys- ja hävityspussia suodattimeen	Sulkimen asento on väärä	Vie suljin asentoon OPEN (auki) ▲ (katso kappaletta "7.4 Lisää PE-tyhjennys- ja hävityspussi" sivulla 117)
Luokkien M ja H imurit: säiliön kerääntyy pölyä pölypussin ollessa paikoillaan	Sulkimen asento on väärä	Vie suljin asentoon CLOSE (kiinni) ▲ (katso kappaletta "7.3 Lisää kuitukangaspölypussi" sivulla 117)

Älä suorita muita toimenpiteitä, vaan ota yhteyttä asiakaspalveluun.

## 15 Tekniset tiedot

Tyyppi: ISP		AC 1630 P
Jännite	V	220-240
Taajuus	Hz	50/60
Nimellisteho	W	1400
Mmaks. teho	W	1600
Ilmavirta*	l/s (m <sup>3</sup> /h)	75 (270)
Alipaine*	hPa/MG	280
Ilmavirta**	l/s (m <sup>3</sup> /h)	45 (162)
Alipaine**	hPa/SE	245
Äänipaine	dB(A)	69
Paino	kg	15,5
Mitat p x l x k	cm	53 x 40 x 56

\* puhaltimessa

\*\* letkussa

Enimmäisvirta pölynimureissa, joissa on pistorasia: 2000 W

Verkkoliitäntäkaapeli pölyluokan pölynimureissa, joissa on pistorasia: H07RN-F 3G1,5

## 16 Testit ja hyväksynät

Sähkötekniset tarkastukset on suoritettava turvallisuusmääräyksen DGUV V3 ja normin DIN VDE 0701 osien 1 ja 3 mukaisesti. Kyseiset tarkastukset ovat normin DIN VDE 0702 mukaan välttämättömiä säännöllisin väliajoin ja kunnossapidon tai muutoksen tekemisen jälkeen. Imurit on tarkastettu ja hyväksytty normin IEC/EN 60335-2-69 mukaisesti.

### HUOMAA

Käytetyt laitteet sisältävät arvokkaita materiaaleja, joita voidaan käyttää uudelleen. **Imureita ei saa hävittää tavallisen kotitalousjätteen mukana**, vaan ne on vietävä asianmukaiseen keräyspisteeseen, joka voi olla esim. kunnallinen jätteenkeräyspiste.



## 17 Vaatimustenmukaisuusvakuutus

Vakuutamme, että alla mainittu laite vastaa suunnittelultaan ja rakenteeltaan sekä valmistustavaltaan EU-direktiivien asianomaisia perusturvallisuus- ja terveysvaatimuksia.

Jos laitteeseen tehdään muutoksia, joista ei ole sovittu kanssamme, tämä vakuutus ei ole enää voimassa.

<b>Tuote:</b>	Pölynimuri märkä- ja kuivakäyttöön
<b>Tyyppi:</b>	ISP model AC 1630 P
<b>Tämän laitteen rakenne on seuraavien oleellisten säännösten mukainen:</b>	EY:n konedirektiivi 2006/42/EY EY:n EMC-direktiivi 2014/30/EY ROHS 2011/65/EU
<b>EY:n konedirektiivi 2006/42/EY, mukaan lukien muutokset:</b>	DIN EN 60335-1 (VDE 0700-1);2012-10; EN 60335-1:2012 DIN EN 60335-1 Ber.1 (VDE 700-1 Ber.1);2014-04; EN 60335-1:2012/AC:2014; EN 60335-1:2012/A11:2014 EN 60335-2-69:2012; DIN EN 62233 (VDE 0700-366 Ber.1);2009-04; EN 62233 Ber.1:2008; DIN EN ISO 12100:2011-03; EN ISO 12100:2010
<b>EY:n EMC-direktiivi 2014/30/EY:</b>	DIN EN 55014-1 (VDE 0875-14-1);2012-05; EN 55014-1:2006 + A1:2009 + A2:2011 DIN EN 61000-3-2 (VDE 0838-2);2015-03; EN 61000-3-2:2014; DIN EN 61000-3-3 (VDE 0838-3);2014-03; EN 61000-3-3:2013; DIN EN 55014-2 (VDE 0875-14-2);2009; EN 55014-2:1997 + A1:2001 + A2:2008 Luokan II vaatimukset  Seuraava laitos on testannut ja sertifioinut tuotteen: VDE-Prüf- und Zertifizierungsinstitut GmbH (EU-Kenn-Nr. 03666), Merianstr. 28, 63069 Offenbach
<b>Dokumentointivaltuutettu:</b>	Spit S.A.S., 150 Avenue de Lyon, B.P.104, 26501 BOURG LES VALENCE CEDEX, FRANCE

30.07.2019

Jan Bernard  
Quality Manager

30/07/19 

**S.P.I.T.**

**Bernard JAN / Responsable QSE**

Tél. : 06 45 01 15 76





150 Avenue de Lyon - BP 104

26501 BOURG-LES-VALENCE CEDEX



# Magyar

## 1 Az alkalmazott szimbólumok és jelek magyarázata

Szimbólum / Jelzőszó	Megnevezés
	Ez figyelmeztető szimbólum. Lehetséges sérülésveszélyre figyelmeztet. A sérülés- vagy a halálos veszély elkerülése érdekében minden így jelölt utasítást be kell tartani. A figyelmeztető szimbólum az alábbi jelzőszavakkal együtt jelenik meg: <b>VESZÉLY, FIGYELMEZTETÉS és VIGYÁZAT.</b>
<b>VESZÉLY!</b>	Olyan magas kockázatú veszélyhelyzetet jelöl, ami megfelelő intézkedések hiányában halállal vagy súlyos sérüléssel fenyeget.
<b>FIGYELMEZTETÉS!</b>	Olyan közepes kockázatú veszélyhelyzetet jelöl, ami megfelelő intézkedések hiányában halált vagy súlyos sérülést okozhat.
<b>VIGYÁZAT!</b>	Olyan csekély kockázatú veszélyhelyzetet jelöl, ami megfelelő intézkedések hiányában közepes vagy könnyű sérülést okozhat.
<b>MEGJEGYZÉS</b>	Itt olyan tanácsok vagy utasítások állnak, amelyek megkönnyítik a munkát, és egy biztonságos üzemeltetést biztosítanak.
	Olyan feltételt jelöl, amelynek az adott művelet megkezdéséhez teljesülnie kell.
	A felhasználó által egymás után elvégzendő műveleti lépéseket jelöli.
	Az adott művelet eredményét jelzi.

## 2 Fontos biztonsági tudnivalók

### **FIGYELMEZTETÉS!**

Fulladásveszély! Ne engedje, hogy a gyerekek csomagolóanyagokkal, pl. műanyag zacskókkal játszanak.

Ne álljunk és ne ülünk rá a porszívóra.

A lépcsőn történő munkavégzés során leesés kockázata áll fenn. Ügyeljen arra, hogy biztonságosan álljon.

A szívó tömlőt és a csatlakozó vezetékét ne húzza keresztül az éles peremeken, ne törje meg őket, ne szoruljanak be sehová.

Mindig úgy helyezze el a szívó tömlőt és a csatlakozó vezetékét, hogy abban senki se tudjon elbotlani.

Ha a porszívóból hab, vagy folyadék folyik ki, azonnal kapcsolja ki a gépet.

A fedél belsejét mindig tartsa szárazon.

Ne használja a porszívót, sem annak tartozékait az alábbi esetekben:

- Ha a hálózati csatlakozó kábel vagy a hosszabbító kábel hibás vagy repedések figyelhetők meg rajta
- Ha a porszívó láthatóan sérült, pl. repedések vannak a készülék házán
- Ha szemmel nem látható károsodást gyanít, pl. a készülék leesése után

### **VESZÉLY!**

Robbanás- és tűzveszély! Ne működtesse a porszívót potenciálisan veszélyes környezetben.

Tartsa távol a porszívót gyúlékony gázoktól és anyagtól.

### ⚠ VESZÉLY!

Robbanás- és tűzveszély! Ne használja a porszívót az alábbiak felszívására:

- gyúlékony vagy robbanásveszélyes oldószerek,
- oldószerekben áztatott anyagok,
- potenciálisan robbanásveszélyes porok,
- folyadékok, például benzin, olaj, alkohol, hígítók, szerek,
- 60 °C-nál magasabb hőmérsékletű anyagok

### ⚠ FIGYELMEZTETÉS!

A szakszerűtlen javítás veszélyt jelent a kezelő számára. A javításokat csak szakemberrel, pl. a vevőszolgálat munkatársával végeztesse el. Csak az eredeti pótalkatrészeket alkalmazza.

### ⚠ FIGYELMEZTETÉS!

A gépen lévő dugaszoló aljzatot csak a kezelési útmutatóban leírt célokra használja.

A nem rendeltetésszerű, szakszerűtlen kezelés, vagy a szakszerűtlen javítás miatt keletkező károkért a gyártó nem vállal felelősséget.

Ne használjon megrongálódott hosszabbító vezetéket.

Ha a porszívó csatlakozó vezetéke megrongálódott, akkor azt egy külön erre a célra alkalmas csatlakozó vezetékkel kell kicserélni, amit a gyártótól, vagy a vevőszolgálatától vásárolhat meg.

Az elektromos keféknél forgó kefék ne érintsék meg a hálózati csatlakozó vezetékeket.

A típus táblán szereplő feszültség egyezzen meg a tényleges hálózati feszültséggel.

Minden használat után, illetve minden karbantartás előtt húzza ki a porszívó vezetékét a dugaszoló aljzattól.

Csak a csatlakozónál fogja, és nem a vezetéket rángatva húzza ki a dugót az aljzattól.

Nedves kézzel ne fogja meg a dugót, azt ne dugja be, húzza ki az aljzattól.

Az áramellátást a megfelelő áramerősségű biztosítókkal kell védeni.

Szabadban, vihar, eső esetén ne nyissa ki a porszívót.

A porszívót száraz és fagymentes helyen, beltérben kell tárolni.

### ⚠ FIGYELMEZTETÉS!

A porszívó gépeket a DIN EN 60335-2-69 szerint vizsgálják és por osztályokba osztják.

Az **L** porosztályú porszívóval olyan száraz, éghetetlen, egészségre káros porokat lehet felszívni/leszívni, amelyeknek munkahelyi határértékei > 1 mg/m<sup>3</sup>.

Az **M** osztályú gépek a száraz és nem éghető porok, nem gyúlékony folyadékok, faforgácsok és AGWs  $\geq 0,1$  mg/m<sup>3</sup> értékű porok fel- leszívására alkalmasak.

A **H** osztályú gépek a száraz és nem éghető porok, nem gyúlékony folyadékok, faforgácsok és minden AGWs értékű egészségkárosító porok fel- leszívására alkalmasak.

### ⚠ FIGYELMEZTETÉS!

**H-azbeszt** porosztályú porszívók alkalmasak azbeszttartalmú porok porszívására és kivonására. Tartsa be az azbeszt eltávolító eszközök üzemeltetésére és karbantartására vonatkozó nemzeti előírásokat.

### ⚠ FIGYELMEZTETÉS!

A gépet nem használhatják csökkent fizikai, érzékszervi, vagy mentális képességekkel rendelkező, valamint kellő ismeretekkel nem rendelkező személyek (a gyermekeket is beleértve).

A gyermekeket felügyelet alatt kell tartani annak érdekében, hogy ne játszhassanak a készülékkel.

Ne fordítsák a fűvókát, tömlőt, csövet ember, vagy állat irányába.

### ⚠ FIGYELMEZTETÉS!

Csak a porszívóval szállított vagy a használati utasításban megadott keféket használja.

Ezekről eltérő kefék használata veszélyeztetheti a biztonságot.

Élelmiszer-feldolgozó üzemeknél: Használat után azonnal tisztítsa meg a porszívót és fertőtlenítsse, hogy elkerülje a mikrobiális szennyeződést.

A tisztításhoz ne használjon gőzös vagy nagynyomású tisztítóeszközöket.

Csak felügyelet mellett működtesse a porszívót.

Húzza ki a porszívót a hálózati csatlakozóból, ha hosszabb ideig nem használja.

Ne tisztítsa a szűrőpatronokat sűrített levegővel.

Figyelmesen olvassa el a használati útmutatót, mielőtt elkezdené használni a porszívóval. A kezelési útmutató fontos utasításokat tartalmaz a biztonság, üzembe helyezés, üzemeltetés, karbantartás és gondozás tekintetében. Tartsa a kezelési utasítást biztonságos helyen, és ha eladja a készüléket, adja át a következő tulajdonosnak.

A gyártó fenntartja a szerkezeti és felszerelések módosításának a jogát.

A kezelési útmutatóban felsorolt munkáktól eltérő tevékenységet nem szabad a géppel végezni.



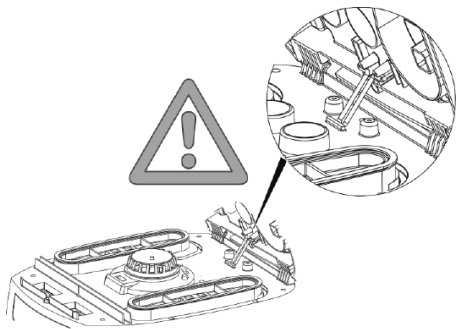

Kialakításának megfelelően a készülék közületi felhasználásra szolgál, ennek megfelelően például szállodákban, iskolákban, kórházakban, gyárakban, üzletekben, irodákban és bérleményekben használható.

A kicsomagolásakor figyeljen a teljességre és a szállítási károokra.

A használat előtt a kezelőt el kell látni azokkal az információkkal, útmutatásokkal és oktatással, ami a porszívó használatához, az anyagokkal kapcsolatban szükségesek, beleértve a felszívott anyagokkal kapcsolatos bánásmódot is.



### 3 Kijelző és vezérlő elemek

Kapcsoló helyzet	Funkció	Leírás
0 	Porszívó kikapcsolva	- Dugaszoló aljzat feszültség alatt
I 	Porszívó működik	- Dugaszoló aljzat feszültség alatt - Automatikus vibrációs funkció kikapcsolva
A 	Készenléti üzemmód	- Dugaszoló aljzat feszültség alatt - Automatikus vibrációs funkció kikapcsolva
AC 	Készenléti üzemmód Automatikus vibrációs funkció	- Dugaszoló aljzat feszültség alatt - Automatikus vibrációs funkció bekapcsolva - A gépet a csatlakoztatott elektromos/sűrített levegős szerszámmal* - kapcsolja be ill. ki a dugaszolóaljzaton
	Automatikus vibrációs funkció	- Automatikus vibrációs funkció bekapcsolva; 2min
	Töltési szintjelző*	- A töltésszint jelző világít, ha a tartály megtelt és/vagy a szívótömlő le van zárva. Az M és H porosztályú porszívó hangjelzést is kibocsát
	A szívótömlő átmérőjének beállítása *	- Az M/H/H-azbeszt porszívóknál a térfogatáramlás ellenőrzéséhez, hangjelzés indul, ha a légsebesség 20 m/s alá esik
	A motor fordulatszámának beállítása*	- Állítsa be a szívóteljesítményt a sebességszabályozóval

## 4 Üzembehelyezés

### 4.1 Minden használat előtt

Győződjön meg róla, hogy az alábbi feltételek teljesülnek:

- △ A porszívó, a hálózati kábel, a szívótömlő és a tartozékok nem sérültek.
- △ Minden szűrő be van helyezve és nem sérültek meg.

### 4.2 Be- és kikapcsolás

A porszívó csatlakozódugója mindig feszültség alatt marad, függetlenül a főkapcsoló helyzetétől.

#### △ FIGYELMEZTETÉS!

Sérülésveszély az elektromos kéziszerszám automatikus indításával!

- ▶ Kapcsolja ki az elektromos kéziszerszámot vagy a pneumatikus szerszámot, mielőtt csatlakoztatná a porszívóhoz.

#### MEGJEGYZÉS

A >0< kapcsoló állásnál a gépen lévő dugaszoló aljzat hosszabbító kábelként használható.

△-**Csatlakozási érték:** Porszívó + csatlakoztatott készülék (maximum 2000 W) maximum 16 A.

### 4.2.2 A porszívó bekapcsolása

A funkciókat lásd: „3 Kijelző és vezérlő elemek” a(z) 124. oldalon (3. fejezet, Kijelző- és vezérlőelemek, 4. o.).

- ▶ Helyezze a dugót a csatlakozóaljzatba.
- ▶ Állítsa a kapcsolót >|< helyzetbe.
  - ↳ A porszívó azonnal elindul.

vagy:

- ▶ Állítsa a kapcsolót >A< vagy >AC< helyzetbe.
  - ↳ A porszívó készenléti állapotban van az elektromos kéziszerszámoknál.

### 4.2.3 A szívótömlő átmérőjének beállítása\*

- ▶ Állítsa be a szívótömlő átmérőjét a kapcsolón.

#### △ VIGYÁZAT!

Választókapcsoló a minimális légmennyiség-áramlás jelzéshez (kürt és fény) az „M” és a „H” porosztályokkal rendelkező porszívókhoz

Az >A< és >AC< módok esetében a következő beállítások vannak elvégezve, a tömlő átmérőjétől függően:

Választó kapcsoló a szívótömlő belső átmérőjéhez	Légmennyiség
∅ 35 mm	70 l/s
∅ 27 mm	41 l/s
∅ 21 mm	25 l/s

Nincs fordulatszám szabályozás.

A porszívó mindig max. fordulatszámmal működik..

### 4.2.4 A szívóerő beállítása\*

- ▶ Állítsa be a motor fordulatszámát a kapcsolón.  
vagy
- ▶ Helyezze a külső levegőcsuszát a fogantyúra.

### 4.2.5 A porszívó kikapcsolása

- ▶ Állítsa a kapcsolót a >0< helyzetbe.
  - ↳ A porszívó ki van kapcsolva.
- ▶ Kapcsolja ki, húzza ki a tápkábel csatlakozóját.
- ▶ Tekerje fel a hálózati csatlakozókábelt.
- ▶ A hálózati csatlakozókábelt a kábelhorgon tárolja.
- ▶ A szívócsövet úgy tárolja, hogy behelyezi a tartály hátsó falán található tartozék tartóba\*.
- ▶ A tömlők végeit úgy illeszse össze, hogy semmilyen porszemcse se juthasson ki belőle.
- ▶ Távolítsa el a szerszámot.

## 5 Üzem módok

### 5.1 Száraz porszívózás

- ▶ Csak száraz szűrővel, porszívóval és tartozékkal porszívózzon, hogy a por ne tudjon letapadni, felhalmozódni.
- ▶ Por, cement, gipsz vagy hasonló anyagok porszívózásakor: Tegyen be egy PE ártalmatlanító tasakot a kosztartályba.
- ▶ Mindig ártalmatlanító zsákokat használjon összecukott szűrő-kazettákkal együtt.

#### MEGJEGYZÉS

Az M, H és H-azbeszt osztályú porszívók kiváltképpen száraz porszívóként használhatók

### 5.2 Folyadékok felszívása

#### △ FIGYELMEZTETÉS!

Az áramütés veszélye!

- ▶ Ha a porszívóból hab, vagy folyadék folyik ki, azonnal kapcsolja ki a gépet.
- ▶ Űritse ki a tartályt és ha szükséges a redőzött szűrőkazettát.

#### MEGJEGYZÉS

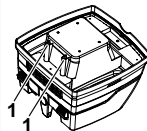

A vízszint érzékelőket (1) rendszeresen tisztítsa meg, és vizsgálja meg, nincs-e rajtuk sérülés.

- ▶ A szűrőzsákokat folyadékok felszívása előtt ki kell venni a kosztartályból.  
Az összehajtható szűrőkazetták nedves porszívózásra alkalmasak. A beépített érzékelő a tartály megtelésekor lekapcsolja

a motort. A porszívó működését károsan befolyásolhatja, ha a tartály megtelt porral.

- ▶ Tartály kiürítése (lásd: „7 A tartály ürítése” a(z) 126. oldalon).

#### MEGJEGYZÉS

Ha nem kapcsol ki a porszívó, az újbóli indítási védelem továbbra is működésben marad. Csak a kikapcsolás és az újbóli bekapcsolás után lesz újból üzemkész a porszívó.

- ▶ A kiürítés előtt vegye ki a folyadékából a szívótömlőt.
- ▶ A túl magas szívóteljesítmény és az áramlásnak kedvező tartályforma miatt a kikapcsolás után visszafolyhat egy kis víz a tömlőből.
- ▶ Az ezt követő száraz porszívózásnál tegye be a száraz szűrőt.

#### MEGJEGYZÉS

A száraz és nedves porszívózás gyakori váltogatása esetén azt javasoljuk a második szűrőkészlet használatát, kiváltképpen a poliészter redőzött szűrőkazetta használatát.

### 5.3 Azbeszttartalmú anyagok felszívása

Csak a H-azbeszt porosztályú porszívó használható az azbeszttartalmú anyagok porszívózására.

- ▶ Csak száraz szűrővel, porszívóval és tartozékokkal dolgozzon, hogy megakadályozza a por ragadását és lerakódását.
- ▶ Az azbeszttartalmú anyagok felszívásához: Helyezze a PE kiürítő táskát vagy a gyapjúszűrő zsákot a tartályba.
- ▶ A PE szűrőzsákot mindig hajtott szűrőpatronokkal együtt használja.

#### MEGJEGYZÉS

A H-azbeszt osztályú porszívók elsősorban száraz porok szívására használhatók.

#### ⚠ FIGYELEM!

Egészségre káros!

Azbesztszálak a levegőben.

- ▶ A munkaterületet elegendő külső levegővel (friss levegő) kell ellátni.
- ▶ Vezesse ki vagy tisztítsa kivont levegővel, oly módon, hogy az azbesztszálak ne kerüljenek más személyek légzése közelébe.
- ▶ A kivont levegő kiszűrésekor a port pormentes tartályokba szállítsa.
- ▶ Ne borítsa ki a port.

Ha azbesztszálak szabadulhatnak fel:

- ▶ Azbesztszálak felszívása a kimenetnél vagy a származási helyen.
- ▶ Ezután dobja ki az azbesztszálakat a legmodernebb technika szerint és ne veszélyeztessen személyeket és a környezetet.

Ha az azbesztszálak teljes abszorpciója nem lehetséges:

- ▶ További szellőztetési intézkedéseket kell tenni a megfelelő technika szerint.

A munka befejezése után:

- ▶ Óvatosan tisztítsa meg az eszközöket, beleértve a szívócsöveket és a munkaeszközöket.
- ▶ Óvatosan tisztítsa meg a munkaterületet.
- ▶ Nedvesítse és helyesen távolítsa el az azbesztszálakkal szennyezett tárgyakat, amelyeket nem lehet tisztítani.

Tisztítás után:

- ▶ Szellőztesse ki megfelelően a munkaterületet.

## 6 Tartós szűrő tisztítása

A porszívó elektromágneses szűrő tisztító rendszerrel van ellátva, amely a szűrőpatronokra tapadt por eltávolítására használható.

A hajtogatott szűrőbetéteket egymás után megtisztítják, így biztosítva a folyamatos munkavégzést.

## 7 A tartály ürítése

#### MEGJEGYZÉS

Csak az ilyen poroknál engedélyezett: AGW's > 1 mg/m<sup>3</sup>.

- ▶ Kapcsolja ki a porszívót, húzza ki a hálózati csatlakozót.
- ▶ Nyissa ki a reteszeket.
- ▶ Vegye el a fedelet és a szívótömlőt a tartályról.
- ▶ Pattintsa ki a tartályt.

### 7.1 A polárszűrőzsák ártalmatlanítása

- ▶ Kapcsolja ki a porszívót.
- ▶ Húzza ki a hálózati csatlakozót.
- ▶ Viseljen megfelelő légzőmaszkot.
- ▶ Távolítsa el a szívócsövet.
- ▶ A sapkával zárja le a bemeneti csatlakozót.
- ▶ Nyissa ki az oldalsó reteszeket.
- ▶ Távolítsa el a felső részt.
- ▶ Óvatosan húzza le a karimát a beszívó aljzatról, és zárja le a karimát.
- ▶ Az összegyűjtött anyagot a törvényi előírásoknak megfelelően kell ártalmatlanítani.

### 7.2 Ártalmatlanítsa a PE kiürítő és ártalmatlanító zsákot

- ▶ Állítsa a kapcsolót >AC< helyzetbe.
  - ↳ A hajtogatott szűrőpatronokat automatikusan megtisztítják.
  - ↳ A szűrőkben lévő maradék por bekekerül a zsákba.
- ▶ Kapcsolja ki a porszívót.
- ▶ Húzza ki a hálózati csatlakozót.
- ▶ Viseljen megfelelő légzőmaszkot.
- ▶ Távolítsa el a szívócsövet.
- ▶ A sapkával zárja le a bemeneti csatlakozót.
- ▶ Nyissa ki az oldalsó reteszeket.

- ▶ Távolítsa el a felső részt.
- ▶ A PE kiürítő és ártalmatlanító tasakot óvatosan zárja le a mellékelt záró szalaggal.
- ▶ A perem óvatos lehúzása a szívócsconokról és lezárásuk.
- ▶ A PE ürítő tasak és hulladékkezelő tasak óvatos kivétele a tartályból.
- ▶ Az összegyűjtött port az előírásoknak megfelelően hulladék kezelje.

### 7.3 Helyezze be a gyapjú porzsákat

#### MEGJEGYZÉS

Száraz vákuumos tisztításhoz csak gyapjúsűrű zsákokat használjon.

- ▶ Teljes egészében csúsztassa a karimát a beszívó aljzat fölé

#### MEGJEGYZÉS

##### A forgó tolózár működtetése

- ▶ Fordítsa el a piros forgó csúszkát a CLOSE helyzetbe a ▲ jelölésen lévő megállóhoz.

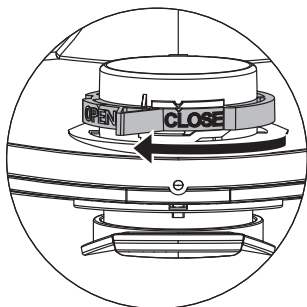

### 7.4 Helyezze be a PE kiürítő és ártalmatlanító zsákot\*

#### MEGJEGYZÉS

Csak az iPulse M, az iPulse H és az iPulse H-azbeszt szívócsatlakozóval ellátott különleges tárolóedényekkel és forgó csúsztató porszívókkal rendelkező porszívók alkalmasak PE ürítő és ártalmatlanító zsákok használatára.

#### MEGJEGYZÉS

##### A forgó tolózár működtetése

- ▶ Fordítsa el a piros forgó csúszkát az OPEN állásba a ▲ szimbólumon lévő megállóhoz.
- ▶ Csúsztassa teljesen a karimát a szívóaljzat fölé.
- ▶ Helyezze a felső tasak nyílását a tartály kerete fölé.

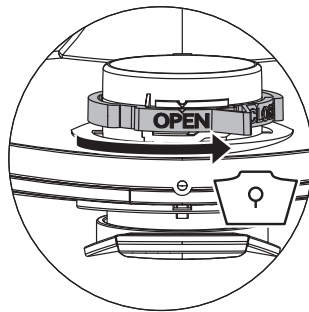

## 8 A szűrő cseréje

### 8.1 A hajtogatott szűrőkazetta cseréje

- ▶ Tisztítsa meg a szűrőbetéteket, mielőtt kicseréli azokat.
- ▶ Egy érmével vagy hasonló tárggyal a reteszelésen lévő zárat forgassa el 90 °-kal az óramutató járásával ellentétes irányban, és tolja hátra a reteszt.
- ▶ A fedél felnyitása
- ▶ A kivett redőzött szűrőkazettát azonnal tegye egy légmentesen záródó műanyagtasakba, zárja le, és előírászerűen végezze el a hulladékkezelést.
- ▶ tegye be az új redőzött szűrőkazettát.
- ▶ Emelje fel a záró keretet, hajtsa le a fedelet és zárja le egy finom nyomással.

## 9 A motorvédő szűrő cseréje

#### MEGJEGYZÉS

Ha elszennyeződött a motorvédő szűrő, akkor ez a hibás szűrőkazetta áruló jele.

- ▶ Cserélje ki a redőzött szűrőkazettát.
- ▶ Tegye be a motorvédő szűrőt ill. folyóvízzel mossa ki a motorvédő szűrőt, szárítsa ki, majd tegye vissza.

## 10 Szállítás

- ▶ Távolítsa el a szívócsövet.
- ▶ A sapkával zárja le a bemeneti csatlakozót.
- ▶ Helyezze a felső részt a tartályra.
- ▶ Zárja le az oldalsó reteszeket.
- ▶ A tartozékokat tegye a megfelelő műanyag tasakba és zárja be a műanyag tasakot ill. tegye a szerszám tárolóba.
- ▶ A szívótömlő elejét és a végét dugja össze.
- ▶ A tömlőt helyezze a porszívó köré és rögzítse a fogantyún

## 11 Karbantartás

### MEGJEGYZÉS

A porszívót minden karbantartás előtt kapcsolja ki és húzza ki a dugaszt az aljzatból.

A karbantartáshoz a felhasználó a porszívót

- szedje szét,
- tisztítsa meg és
- tartsa karban,

amennyiben ez végrehajtható, és nem veszélyezteti a karbantartó személyzetet és más személyeket.

### Biztonsági rendszabályok

Tartsa be a megfelelő biztonsági rendszabályokat.

- A leszerelés előtti tisztítás.
- Gondoskodjon arról, hogy a porszívó szétszerelési helyén biztosított legyen a szűrt kényszerszellőzés.
- Gondoskodjon a karbantartási terület tisztán tartásáról és a
- Megfelelő személyi védőfelszerelésről.

### A H és M osztályú porszívók biztonsági rendszabályai

A porszívó külsejét a porszívózással kell megtisztítani, majd tisztára mosni vagy tömítő anyaggal lekezelni, még mielőtt a veszélyes részekhez érne. Minden porszívó alkatrészt tisztítatlannak kell tekinteni, ha kiveti őket a veszélyes helyekről, és ezért ezeket megfelelő kezelésnek kell alávetni, hogy elkerülje a por szétterjedését.

### Tisztítatlan tárgyak

A karbantartás vagy javítás végrehajtásánál az összes olyan tisztítatlan tárgyat, amit nem lehet kielégítően megtisztítani, ártalmatlanítani kell. Az ilyen tárgyakat légmentesen záró tasakokba kell tenni, ennek során tartsa be az ilyen hulladékok kezelésére vonatkozó előírásokat.

## 11.1 A porszívó hatékonyságának vizsgálata

Legalább évente egyszer a gyártónak vagy az oktatót személynek technikai ellenőrzést kell végeznie, beleértve a szűrőket, a porszívó légzáróságát és a vezérlő mechanizmusokat.

Ezenfelül, évente legalább egyszer, vagy gyakrabban ellenőrizni kell a H- és H-azbeszt porszívók hatékonyságát. A készülék hatékonyságának bemutatására használható vizsgálati módszert az EN 60335-2-69 AA.22.201.2 szabvány határozza meg. Ha a tesztet nem sikerült végrehajtani, meg kell ismételni egy új fő szűrővel.

Ehhez megfelelő „L” - légcseré tényezőnek kell lenni a helyiségben, ha az elhasznált levegő visszaáramlik a helyiségbe. A további tudnivalóknak nézzen utána a helyi előírásokban.

Ha csökken a porszívó szívó teljesítménye, és növekszik a redőzött szűrőkazetták letisztulása, a szívó teljesítmény már nem megfelelő (feltétel, hogy a tartály üres, és kicserélte a Fátyolszűrő zacskó) akkor arra van szükség, hogy kicserélje a redőzött szűrőkazettáit (lásd: „8.1 A hajtogatott szűrőkazetta cseréje” a(z) 127. oldalon).

## 12 Tisztítás

### MEGJEGYZÉS

A savak, acetonok és oldószeresek károsíthatják a porszívó alkatrészeit.

- ▶ Vizzel tisztítsa meg a tartályt és a tartozékokat.
- ▶ A felső részt egy nedves ruhával törölje le.
- ▶ Hagyja száradni a tartályt és a tartozékokat.

## 13 Javítás

### ⚠ FIGYELMEZTETÉS!

A porszívó szakszerűtlen javítása veszélyt jelent a kezelő számára.

- ▶ A javításokat csak szakemberrel, pl. a vevőszolgálat munkatársával végeztesse el. Csak az eredeti pótalkatrészeket alkalmazza.



## 14 Hibaelhárítás és javítás

### MEGJEGYZÉS

A hibalehetőségek nem mindig vezethetők vissza a porszívó hibáihoz.

Hiba	Ok	Javaslat
A szívóerő csökken	Piszkos szűrő	Tisztítsa ki
	A szűrőzsák tele van	Cserélje ki
	A konténer tele van	Ürítse ki
	Motorvédő szűrő blokkolva	Tisztítsa ki
	A fűvóka, a cső vagy a tömlő el van zárva	Tisztítsa ki
A porszívó nem indul be	A hálózati dugó nincsen bedugva az aljzatba	Csatlakoztassa a hálózati csatlakozót a foglalatba
	Nincs hálózati feszültség	Ellenőrizze a biztosítékot
	A hálózati csatlakozó kábel hibás	Cserélje ki
	A fedelet nem megfelelően zárta	Zárja le
	A vízázáró ki van kapcsolva	Ürítse ki a tartályt
A porszívó >A< vagy >AC< készenléti üzemmódban	Porszívó >A< vagy >AC< készenléti üzemmódban	Állítsa a kapcsolót az >I< állásba (lásd: „3 Kijelző és vezérlő elemek” a(z) 124. oldalon)
	Az elektromos szerszám nem csatlakozik a porszívó aljzatába	Csatlakoztassa a hálózati csatlakozót a porszívó aljzatába
A porszívó nem indul el, ha a szerszám a >A< vagy >AC< módba van kapcsolva	A pneumatikus ki-be egység* mágneseszelepe szennyezett	Öblítse le alkohollal
A PE ürítő és ártalmatlanító zsákot a szűrő felől szívják	A forgó csúszda helytelen pozíciója	Állítsa a forgótárcsát az OPEN ▲ helyzetbe (lásd: „7.4 Helyezze be a PE kiürítő és ártalmatlanító zsákot” a(z) 127. oldalon)
Az M vagy H porosztályú porszívók esetében: behelyezett szűrőzsákkal, a szennyeződés a tartályban gyűlik össze	A forgó csúszda helytelen pozíciója	Állítsa a forgószelepet a CLOSE ▲ állásba (lásd: „7.3 Helyezze be a gyapjú porzsákot” a(z) 127. oldalon)

Ne próbálja meg bármi mást, forduljon az Ügyfélszolgálathoz.

## 15 Műszaki adatok

Typ: ISP		AC 1630 P
Feszültség	V	220-240
Frekvencia	Hz	50/60
Névleges teljesítmény	W	1400
Max. teljesítmény	W	1600
Légáram*	l/s (m <sup>3</sup> /h)	75 (270)
Vákuum*	hPa/MG	280
Légáram**	l/s (m <sup>3</sup> /h)	45 (162)
Vákuum**	hPa/SE	245
Zajszint	dB(A)	69
Önsúly	kg	15,5
Méretetek H x S x M	cm	53 x 40 x 56

\* A ventilátoron \*\* a tömlőn

Max. Tápellátás a porszívónál: 2000 W

Hálózati csatlakozókábel az M, H és H azbeszt porosztályú porszívókhoz csatlakozó alizattal: H07RN-F 3G1,5

## 16 Vizsgálatok és jóváhagyások

Elektrotechnikai vizsgálatok a baleset megelőzési előírások szerint (DGUV V3) és a DIN VDE 0701 1. és 3. részek szerint történtek. Ezeket a vizsgálatokat a DIN VDE 0702 szerint rendszeresen meg kell ismételni, és üzembe helyezés, vagy módosítás után újból el kell végezni.

A porszívó ellenőrzése sikeresen megtörtént az IEC/EN 60335-2-69 szabvány szerint.

### MEGJEGYZÉS

A régi készülékek értékes anyagokat tartalmaznak, amik alkalmasak az újrahasznosításra. **A porszívót ne keverje a normál háztartási szemét közé, hanem adja le a megfelelő gyűjtőhelyen, pl a városi hulladékkezelő vállalatnál.**



## 17 Megfelelőségi nyilatkozat

Ezennel kijelentjük, hogy az alábbiakban leírt gép megfelel az EK irányelvek vonatkozó alapvető biztonsági és egészségvédelmi követelményeinek, mind az alaptervezésében, mind az építésében, valamint az általunk forgalomba hozott változatban.

Ez a nyilatkozat érvényét veszti, ha a gépet előzetes jóváhagyás nélkül módosították.

<b>Termék:</b>	Porszívó nedves és száraz működéshez
<b>Típus:</b>	ISP modell AC 1630 P
<b>A készülék kialakítása megfelel a következő vonatkozó előírásoknak:</b>	Gépi berendezésekre vonatkozó 2006/42/EU irányelv EK irányelv EMC 2014/30/EC 2011/65/EU RoHS
<b>EK 2006/42/EU gépi irányelv, beleértve a módosításokat:</b>	DIN EN 60335-1 (VDE 0700-1):2012-10; EN 60335-1:2012 DIN EN 60335-1 Ber.1 (VDE 700-1 Ber.1):2014-04; EN 60335-1:2012/AC:2014; EN 60335-1:2012/A11:2014 EN 60335-2-69:2012; DIN EN 62233 (VDE 0700-366 Ber.1):2009-04; EN 62233 Ber.1:2008; DIN EN ISO 12100:2011-03; EN ISO 12100:2010
<b>EK irányelv EMC 2014/30/EC:</b>	DIN EN 55014-1 (VDE 0875-14-1):2012-05; EN 55014-1:2006 + A1:2009 + A2:2011 DIN EN 61000-3-2 (VDE 0838-2):2015-03; EN 61000-3-2:2014; DIN EN 61000-3-3 (VDE 0838-3):2014-03; EN 61000-3-3:2013; DIN EN 55014-2 (VDE 0875-14-2):2009; EN 55014-2:1997 + A1:2001 + A2:2008 II. Kategóriájú követelmények
<b>Az engedélyezett dokumentáció képviselője:</b>	A következő intézet tesztelte és tanúsította a terméket: VDE Prüf- und Zertifizierungsinstitut GmbH (EU-Kenn-Nr. 03666), Merianstr. 28, 63069 Offenbach
	Spit S.A.S., 150 Avenue de Lyon, B.P.104, 26501 BOURG LES VALENCE CEDEX, FRANCE





30.07.2019

Jan Bernard  
Quality Manager

30/07/19

**S.P.I.T.**  
**Bernard JAN / Responsable QSE**  
Tél. : 06 45 01 15 76  
150 Avenue de Lyon - BP 104  
26501 BOURG-LES-VALENCE CEDEX

## 1 objaśnienie używanych symboli i znaków

Symbol / Hasło ostrzegawcze	Opis
	To jest symbol ostrzegawczy. Ostrzega przed potencjalnym niebezpieczeństwem odniesienia obrażeń. Przestrzeganie wszystkich zasad oznaczonych tym symbolem jest niezbędne, aby uniknąć obrażeń ciała lub śmierci. Symbol ostrzegawczy występuje zawsze w połączeniu z hasłami ostrzegawczymi <b>NIEBEZPIECZEŃSTWO</b> , <b>OSTRZEŻENIE</b> i <b>OSTROŻNIE</b> .
<b>NIEBEZPIECZEŃSTWO!</b>	Informuje o zagrożeniu z wysokim poziomem ryzyka, które w razie zlekceważenia spowoduje śmierć lub ciężkie obrażenia ciała.
<b>OSTRZEŻENIE!</b>	Informuje o zagrożeniu ze średnim stopniem ryzyka, które w razie zlekceważenia może spowodować śmierć lub ciężkie obrażenia ciała.
<b>OSTROŻNIE!</b>	Informuje o zagrożeniu z niskim stopniem ryzyka, które w razie zlekceważenia może spowodować lekkie lub umiarkowane obrażenia ciała.
<b>UWAGA</b>	To oznacza porady lub wskazówki, które ułatwiają pracę i zapewniają większe bezpieczeństwo pracy.
	Oznacza wymaganie, które musi zostać spełnione przed wykonaniem danej operacji.
	Oznacza kolejne czynności, które musi wykonać użytkownik.
	Oznacza rezultat wykonania czynności.

## 2 Ważne informacje dotyczące bezpieczeństwa

### **OSTRZEŻENIE!**

Niebezpieczeństwo uduszenia! Nie pozwalaj dzieciom na zabawę materiałami z opakowania urządzenia, np. workami plastikowymi.

Nie wspinać się ani nie siadać na odkurzaczu.

Ryzyko upadku podczas pracy na schodach. Zwrócić uwagę na obranie bezpiecznej i stabilnej pozycji.

Przewodu oraz węża ssącego nie przeciągać nad ostrymi krawędziami, nie zalać ani nie zakleszczać.

Przewód oraz wąż ssący zawsze tak układać aby nikt nie mógł się o nie potknąć.

W przypadku wydostawania się piany lub płynu natychmiast wyłączyć odkurzacza.

Utrzymywać zawsze suche wnętrze pokrywy. Nie należy używać odkurzacza, włącznie z akcesoriami, w następujących przypadkach:

- Przewód przyłączeniowy lub przedłużacz są uszkodzone lub wykazują pęknięcia
- Widoczne są uszkodzenia odkurzacza, np. pęknięcia jego obudowy
- W przypadku podejrzenia wystąpienia niewidocznej wady, np. po upadku

### **NIEBEZPIECZEŃSTWO!**

Niebezpieczeństwo wybuchu i pożaru! Nie uruchamiać odkurzacza w potencjalnie wybuchowym środowisku.

Nie zbliżać odkurzacza w strefach, w których obecne są łatwopalne gazy i substancje.

### ⚠ NIEBEZPIECZEŃSTWO!

Niebezpieczeństwo wybuchu i pożaru! Nie używać odkurzacza do odsysania następujących substancji:

- łatwopalne lub wybuchowe rozpuszczalniki
- materiały nasączone rozpuszczalnikami
- potencjalnie wybuchowe pyły
- ciecze takie jak benzyna, olej, alkohol, rozcieńczalniki
- materiały o temperaturze większej niż 60 °C

### ⚠ OSTRZEŻENIE!

Nieprawidłowo naprawiane urządzenie stanowi niebezpieczeństwo dla użytkownika. Naprawy zlecać tylko wykwalifikowanym pracownikom, np. serwisowi. Stosować tylko oryginalne części zamienne.

### ⚠ OSTRZEŻENIE!

Wtyczkę odkurzacza używać tylko w celu ustalonym w instrukcji obsługi.

Przy niewłaściwym zastosowaniu, nieprawidłowej obsłudze lub niefachowej naprawie producent nie ponosi żadnej odpowiedzialności za szkody.

Nie stosować żadnych uszkodzonych przedłużaczy.

Jeżeli przewód zasilający odkurzacza będzie uszkodzony, musi on być wymieniony na specjalny przewód zasilający, który dostępny jest u producenta lub w jego serwisie.

Nie dopuszczać do kontaktu obracających się szczotek elektrycznych z przewodem zasilającym.

Napięcie na tablicy znamionowej musi być zgodne z napięciem sieciowym.

Po każdym użyciu i przed każdą konserwacją odkurzacza wyłączyć i wyciągnąć wtyczkę sieciową.

Ciągnąć tylko za wtyczkę sieciową, nigdy za przewód zasilający.

Wtyczki sieciowej nigdy nie wtykać ani wyciągać mokrymi rękoma.

Obwód zasilający musi być zabezpieczony odpowiednim bezpiecznikiem.

Nigdy nie otwierać odkurzacza na deszczu lub podczas niepogody w wolnym terenie.

Wysuszyć odkurzacza i przechowywać w pomieszczeniach, w których nie występują temperatury ujemne.

### ⚠ OSTRZEŻENIE!

Maszyny służące do usuwania pyłu są testowane zgodnie z DIN EN 60335-2-69 i podzielone na klasy w zależności od typu pyłu.

Odkurzacze klasy **L** nadają się do stosowania do suchych, niepalnych, zagrażających zdrowiu pyłów przy wartościach granicznych odniesionych do miejsca pracy  $> 1 \text{ mg/m}^3$ .

Odkurzacze klasy **M** przystosowane są do odkurzania suchych, niepalnych pyłów, niepalnych cieczy, pyłu drzewnego i niebezpiecznych pyłów o stężeniu  $\text{AGW} \geq 0,1 \text{ mg/m}^3$ .

Odkurzacze klasy **H** przystosowane są do odkurzania suchych, niepalnych pyłów, rakotwórczych oraz chorobotwórczych cząstek jak również niepalnych cieczy, pyłu drzewnego i pyłów niebezpiecznych dla zdrowia o stężeniu wszyscy  $\text{AGW}$ .

### ⚠ OSTRZEŻENIE!

Odkurzacze do klasy pyłu **H-azbest** są odpowiednie do odkurzania i odsysania pyłu zawierającego azbest. Przestrzegać krajowych przepisów dotyczących obsługi i konserwacji narzędzi do usuwania azbestu.

### ⚠ OSTRZEŻENIE!

Maszyna nie może być używana przez osoby (łącznie z dziećmi) o ograniczonych zdolnościach fizycznych, sensorycznych lub mentalnych oraz osoby nieposiadające wystarczającego doświadczenia i wiedzy.

Zwrócić uwagę, aby dzieci nie bawiły się urządzeniem.

Dyszy, węży ani rur nie skierowywać na ludzi ani zwierzęta.

### ⚠ OSTRZEŻENIE!

Używać wyłącznie szczotek dołączonych do odkurzacza lub określonych w instrukcji obsługi.

Stosowanie innych szczotek może zagrozić bezpieczeństwu użytkownika urządzenia.

Podczas użytkowania w przemyśle spożywczym: po użyciu natychmiast wyczyścić odkurzacz i zdezynfekować, aby uniknąć zakażenia drobnoustrojami.

Do czyszczenia nie używać dysz parowych ani myjek wysokociśnieniowych.

Odkurzacz należy eksploatować wyłącznie pod nadzorem.

W przypadku dłuższej przerwy w pracy odłączyć odkurzacz od sieci.

Nie czyść wkładów filtrujących za pomocą sprężonego powietrza.

Przed rozpoczęciem użytkowania odkurzacza należy zapoznać się z instrukcją obsługi. Instrukcja obsługi zawiera ważne instrukcje dotyczące bezpieczeństwa, uruchomienia, obsługi, konserwacji i pielęgnacji urządzenia. Instrukcję obsługi należy przechowywać w bezpiecznym miejscu i, w razie sprzedaży urządzenia, przekazać ją następnemu właścicielowi.

Maszyna przeznaczona jest do użytku przemysłowego, np. w hotelach, szkołach, szpitalach, fabrykach, sklepach, biurach i placówkach do wynajęcia.

Przed użyciem

Przy rozpakowywaniu zwrócić uwagę na kompletność i szkody transportowe.

Przed użyciem użytkownicy powinni otrzymać informacje, wskazówki i szkolenie dotyczące użycia odkurzacza i substancji, do których ma być użyty, włącznie z bezpieczną procedurą usunięcia wciągniętych materiałów.

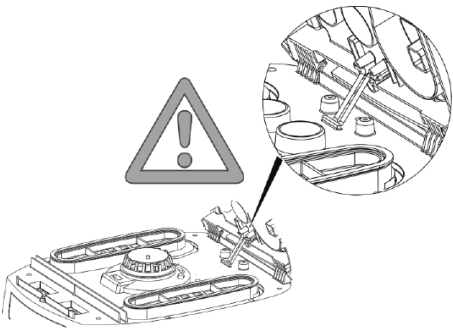

### 3 Wyświetlacz i elementy sterujące

Pozycja przełącznika	Funkcja	Opis
0 	Odkurzacz wyłączony	- Wtyczka zasilająca
I 	Odkurzacz pracuje	- Wtyczka zasilająca - Automatyeczna funkcja wibratora wyłączona
A 	Tryb gotowości	- Wtyczka zasilająca - Automatyeczna funkcja wibratora wyłączona
AC 	Tryb gotowości Automatyeczna funkcja wibratora	- Wtyczka zasilająca - Automatyeczna funkcja wibratora włączona - Odkurzacz będzie włączony i wyłączony przez podłączone do gniazda zasilającego narzędzie elektryczne/narzędzie pneumatyczne*.
	Automatyeczna funkcja wibratora	- Automatyeczna funkcja wibratora włączona; 2min.
	Wskaźnik poziomu napełnienia*	- Wskaźnik poziomu napełnienia zapala się, kiedy zbiornik jest pełny i/ lub wąż ssący jest zablokowany. W odkurzaczach o klasy pyłowej M i H emitowany jest także sygnał akustyczny
	Ustawianie średnicy węża ssącego *	- W odkurzaczach klasy „M-/H-/H-azbest” do monitorowania przepływu objętościowego, dźwiękowy sygnał ostrzegawczy włącza się, gdy prędkość powietrza spadnie poniżej 20 m/s
	Ustawianie prędkości silnika*	- Regulować siłę ssania za pomocą pokrętkła sterowania prędkością

\*w zależności od wariantu wyposażenia odkurzacza

## 4 Uruchomienie

### 4.1 Przed każdym użyciem

Upewnij się, że spełnione są następujące warunki:

- △ Odkurzacz, kabel sieciowy, wąż ssący i akcesoria nie są uszkodzone.
- △ Wszystkie filtry zostały włożone i nie są uszkodzone.

#### UWAGA

W położeniu >0< gniazdo w odkurzaczu może być używane jako przedłużacz.

△ **Pobór prądu:** Odkurzacz + podłączone urządzenie (maksymalnie 2000 W) maks. 16 A.

### 4.2.2 Włączanie odkurzacza

Funkcje patrz „3 Wyświetlacz i elementy sterujące” na stronie 134.

- ▶ Włożyć wtyczkę do gniazda.
  - ▶ Ustawić przełącznik w pozycji >|<.
    - ↳ Praca odkurzacza rozpocznie się natychmiast.
- lub:
- ▶ Ustawić przełącznik w pozycji >A< lub >AC<.
    - ↳ Odkurzacz znajduje się w trybie gotowości do zasilania elektronarzędzi.

### 4.2.3 Ustawianie średnicy węża ssącego\*

- ▶ Ustawić średnicę przewodu ssącego na przełączniku.

#### △ OSTROŻNIE!

Przełącznik wyboru dla sygnału minimalnego przepływu objętości powietrza (dźwiękowego i świetlnego) na odkurzaczach z klasą pyłową „M” i „H”

W trybach >A< i >AC< wprowadzane są poniższe ustawienia, w zależności od średnicy węża ssącego:

Przełącznik wyboru dla średnicy wewnętrznej węża ssącego	Objętość przepływu powietrza
∅ 35 mm	70 l/s
∅ 27 mm	41 l/s
∅ 21 mm	25 l/s

Nie następuje żadna regulacja obrotów.

Odkurzacz pracuje zawsze z maksymalną ilością obrotów..

### 4.2.4 Regulacja siły ssania\*

- ▶ Ustawić prędkość silnika przełącznikiem lub
- ▶ Ustawić odpowiednio pomocniczy suwak powietrza na rurze ręcznej.

## 4.2 Włączanie i wyłączanie urządzenia

Gniazdo wtyczki odkurzacza pozostaje zawsze pod napięciem, niezależnie od położenia głównego wyłącznika.

#### △ OSTRZEŻENIE!

Niebezpieczeństwo odniesienia obrażeń poprzez automatyczne uruchomienie elektronarzędzia!

- ▶ Przed podłączeniem do odkurzacza należy wyłączyć elektronarzędzie lub narzędzie pneumatyczne.

### 4.2.5 Wyłączanie odkurzacza

- ▶ Ustawić przełącznik w pozycji >0<.
  - ↳ Odkurzacz jest wyłączony.
- ▶ Po wyłączeniu urządzenia należy wyciągnąć wtyczkę.
- ▶ Zwinać przewód zasilający.
- ▶ Przechowywać przewód sieciowy na haku przewodu.
- ▶ Przechowywać wąż ssący po umieszczeniu go w uchwycie na akcesoria\* na tylnej ściance pojemnika.
- ▶ Założyć wąż ssący tak, aby nie wydstały się z niego żadne cząsteczki zanieczyszczeń.
- ▶ Odłączyć elektronarzędzie.

## 5 Rodzaje pracy

### 5.1 Odkurzanie suche

- ▶ Tylko z suchym filtrem, odkurzyć odkurzacz i akcesoria, aby nie pozostał kurz i nie utworzył skorupy.
- ▶ Podczas odkurzania sadzy, cementu, tynku lub podobnych pyłów: umieścić jednorazowy worek z PE w pojemniku na brud.
- ▶ Zawsze używać jednorazowych worków w połączeniu ze składanymi wkładami filtracyjnymi.

#### UWAGA

Odkurzacze klasy M, H i H-azbest zaleca się stosować jako odkurzacze suche.

### 5.2 Wsysanie cieczy

#### △ OSTRZEŻENIE!

Zagrozenie porażeniem prądem elektrycznym!

- ▶ W przypadku wystawiania się piany lub płynu natychmiast wyłączyć odkurzacz.
- ▶ Opróżnić pojemnik i w razie potrzeby kasę na filtr.

#### UWAGA

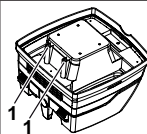

Regulaminie czyścić czujniki poziomu wody (1) i sprawdzać pod kątem widocznych uszkodzeń.

- ▶ Odkurzanie bez worka filtrującego z włókniny.

Kasety z filtrem harmonijkowym przeznaczone są do odkurzania na mokro. W przypadku zapełnienia zbiornika wbudowany czujnik wyłącza silnik. Funkcjonowanie odkurzacza może być zakłócone przez przepelnienie pojemnika.

- ▶ Opróżnić pojemnik (patrz „7 Opróżnianie pojemnika” na stronie 136).

#### UWAGA

Kiedy odkurzacz nie będzie wyłączony ochrona przed ponownym wciąganiem działa w dalszym ciągu. Dopiero po wyłączeniu i ponownym włączeniu odkurzacz jest ponownie gotowy do pracy.

- ▶ Przed opróżnieniem wyciągnąć najpierw wąż ssący z cieczy.
- ▶ Przez wysoką moc ssania i opływowy kształt pojemnika po wyłączeniu z węża może wylewać się trochę wody.
- ▶ Przy końcowym odkurzaniu suchym stosować suchy filtr.

#### UWAGA

Przy częstej zmianie pomiędzy suchym i mokrym odkurzaniem zaleca się stosowanie drugiego zestawu filtrów najlepiej kasety na filtry poliestrowe.

## 5.3 Zasysanie substancji zawierających azbest

Do odkurzania substancji zawierających azbest można stosować tylko odkurzacze klasy pyłu „H-azbest”.

- ▶ Pracować wyłącznie z użyciem suchego filtra, suchego odkurzacza i suchych akcesoriów, aby zapobiec przyklejaniu się pyłu i tworzeniu skorupy z pyłu.
- ▶ Do zasysania substancji zawierających azbest: Włożyć worek jednorazowy z PE lub materiałowy worek filtrujący do pojemnika na brud.
- ▶ Zawsze używać worków filtracyjnych w połączeniu ze składanymi wkładkami filtracyjnymi.

#### UWAGA

Odkurzacze klasy „H-azbest” najlepiej używać do odkurzania suchego pyłu.

#### ⚠ OSTRZEŻENIE!

Zagrożenie dla zdrowia!

Włókna azbestu w powietrzu.

- ▶ Zapewnić wystarczający dopływ powietrza z zewnątrz (świeżego powietrza) do miejsca pracy.
- ▶ Prowadzić lub oczyszczać odprowadzane powietrze w taki sposób, aby włókna azbestu nie przedostały się do powietrza, którym oddychają inne osoby.
- ▶ W przypadku filtracji odprowadzanego powietrza, transportować wszelki pył w pyłoszczelnych pojemnikach.
- ▶ Nie zlewać pyłu.

Jeśli istnieje możliwość uwolnienia się włókien azbestu:

- ▶ Pochłaniać włókna azbestu w miejscu odprowadzania lub pochodzenia.
- ▶ Następnie usunąć włókna azbestu zgodnie z aktualnym stanem wiedzy, aby nie tworzyć jakiegokolwiek zagrożenia dla ludzi lub środowiska.

Jeśli całkowite pochłonięcie włókien azbestu nie jest możliwe:

- ▶ Zapewnić dodatkową wentylację zgodnie z aktualnym stanem wiedzy.

Po zakończeniu pracy:

- ▶ Dokładnie oczyścić narzędzia, w tym rury ssące i osprzęt roboczy.
- ▶ Dokładnie oczyścić obszar roboczy.
- ▶ Zwiłżyć i prawidłowo usunąć przedmioty zanieczyszczone włóknami azbestu, których oczyszczenie jest niemożliwe.

Po czyszczeniu:

- ▶ Przewietrzyć miejsce pracy w wystarczającym stopniu.

## 6 Czyszczenie filtra stałego

Odkurzacz wyposażony jest w system oczyszczania filtra elektromagnetycznego, który może być używany do czyszczenia wszelkich pyłów przylegających do wkładów filtracyjnych. Składane wkłady filtracyjne są czyszczone kolejno naprzemiennie, tak, aby zapewnić ciągłą pracę.

## 7 Opróżnianie pojemnika

#### UWAGA

Dopuszczalny tylko przy pyłach o AGW > 1 mg/m<sup>3</sup>.

- ▶ Wyłączyć odkurzacz, wyciągnąć wtyczkę.
- ▶ Otworzyć zapięcia.
- ▶ Zdjąć ze zbiornika pokrywę i wąż ssący.
- ▶ Wysypać pojemnik.

### 7.1 Usunąć filtrujący worek materiałowy

- ▶ Wyłączyć odkurzacz.
- ▶ Odłączyć wtyczkę sieciową.
- ▶ Stosować odpowiednią maskę oddechową.
- ▶ Odłączyć wąż ssący.
- ▶ Zakryć gniazdo wlotowe nasadką.
- ▶ Otworzyć zatrzaski boczne.
- ▶ Zdjąć górną część urządzenia.
- ▶ Ostrożnie ściągnąć kolnierz z gniazda wlotowego i zamknąć kolnierz.
- ▶ Usunąć zebrany materiał zgodnie z wymogami prawnymi.

### 7.2 Usunąć jednorazowy woreczek z PE

- ▶ Ustawić przełącznik w pozycji >AC<.
  - ↳ Składane wkłady filtracyjne są czyszczone automatycznie.
  - ↳ Osiały kurz w filtrach wpada do worka.
- ▶ Wyłączyć odkurzacz.
- ▶ Odłączyć wtyczkę sieciową.
- ▶ Stosować odpowiednią maskę oddechową.



- ▶ Odłączyć wąż ssący.
- ▶ Zakryć gniazdo wlotowe nasadką.
- ▶ Otworzyć zatrzaski boczne.
- ▶ Zdjąć górną część urządzenia.
- ▶ Ostrożnie zamknąć worki przy pomocy załączonej taśmy.
- ▶ Kolnierz zdjąć ostrożnie z wylotu i zamknąć.
- ▶ Ostrożnie wyjąć worki z pojemnika.
- ▶ Wciągnięty brud usunąć zgodnie z przepisami.

### 7.3 Włożyć filtrujący woreczek materiałowy do urządzenia

#### UWAGA

Używać wyłącznie materiałowych worków filtracyjnych do czyszczenia na sucho.

- ▶ Nasunąć kolnierz całkowicie na gniazdo wlotowe.

#### UWAGA

##### Obsługa suwaka obrotowego

- ▶ Przekręcić czerwony suwak obrotowy w pozycję CLOSE do oporu na znaczniku ▲.

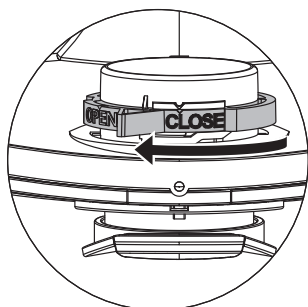

### 7.4 Włożyć jednorazowy woreczek z PE\*

#### UWAGA

Wyłącznie odkurzacze o klasie pyłu M i H ze specjalnymi pojemnikami i obrotowym suwakiem w gnieździe wlotowym typu iPulse M, iPulse H i iPulse H-azbest są odpowiednie do stosowania jednorazowych woreczków z PE.

#### UWAGA

##### Obsługa suwaka obrotowego

- ▶ Ustawić czerwony suwak obrotowy w pozycję OPEN do oporu na znaczniku ▲.
- ▶ Nasunąć kolnierz całkowicie na gniazdo wlotowe.

- ▶ Nasunąć otwór górnej torby na obręcz otworu pojemnika.

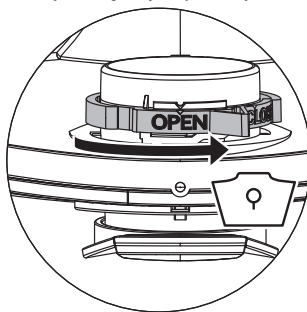

## 8 Zmiana filtra

### 8.1 Wymiana składanych wkładów filtracyjnych

- ▶ Przed wymianą kaset filtrujących należy je oczyścić.
- ▶ Obrócić blokadę zatrzasku o 90° w kierunku przeciwnym do ruchu wskazówek zegara za pomocą monety lub podobnego przedmiotu i popchnąć zatrzask do tyłu.
- ▶ Zamknąć osłonę.
- ▶ Po wyjęciu kasetę filtra natychmiast zamknąć w szczelnym worku plastikowym i usunąć zgodnie z przepisami.
- ▶ Założyć nowe kasety filtra.
- ▶ Podnieść pałąk zamka, opuścić osłonę i unieruchomić przez lekkie wciśnięcie.

## 9 Wymiana filtra ochronnego silnika

#### UWAGA

Jeżeli filtr ochronny silnika byłby zabrudzony, wskazuje to na uszkodzoną kasetę filtra.

- ▶ Zakładanie kasety filtra składanego.
- ▶ Wymienić filtr ochrony silnika lub umyć go pod bieżącą wodą, wysuszyć i ponownie założyć.

## 10 Transport

- ▶ Odłączyć wąż ssący.
- ▶ Zakryć gniazdo wlotowe nasadką.
- ▶ Nałożyć górną część pojemnika.
- ▶ Zamknąć zatrzaski boczne.
- ▶ Oprzyrządowanie włożyć do plastikowego worka i zamknąć lub odłożyć go na miejsce przechowywania.
- ▶ Połączyć początek i koniec węża ssącego.
- ▶ Wąż owinać wokół odkurzacza i zaczepić na uchwycie.

## 11 Konserwacja

### UWAGA

Przed każdą konserwacją odkurzacz wyłączyć i wyciągnąć wtyczkę sieciową.

W celu konserwacji użytkownik musi odkurzacz

- rozebrać,
- wyczyścić i
- i zakonserwować,

o ile jest to możliwe bez stwarzania zagrożenia dla personelu konserwującego i innych osób.

### Środki ostrożności

Odpowiednie środki ostrożności zawierają

- Czyszczenie przed demontażem,
- Wykonać zabezpieczenia dla miejscowej wentylacji filtrowanej, przy której odkurzacz będzie demontowany,
- Czyszczenie obszaru konserwacji i
- odpowiednie osobiste wyposażenie ochronne.

### Środki ostrożności dla odkurzaczy klasy H i M

Zewnętrzna część odkurzacza powinna być odkurzona i wytarta do czysta lub przykryta zanim zostanie wyprowadzona z niebezpiecznego obszaru. Wszystkie części odkurzacza muszą być traktowane jako zanieczyszczone kiedy będą przenoszone z niebezpiecznego obszaru i muszą być przeprowadzone odpowiednie czynności aby zapobiec rozprzestrzenianiu się pyłu.

### Zanieczyszczone przedmioty

Podczas wykonywania prac konserwacyjnych i naprawczych wszystkie zanieczyszczone przedmioty, które nie mogą być w zadowalający sposób wyczyszczone, muszą zostać usunięte. Przedmioty takie muszą być usunięte w szczelnych workach zgodnie z obowiązującymi przepisami dotyczącymi tego rodzaju odpadów.

## 11.1 Testowanie skuteczności odkurzacza

Co najmniej raz w roku producent lub osoba poinstruowana muszą przeprowadzać inspekcję techniczną obejmującą filtry, szczelność powietrzną odkurzacza oraz jego mechanizmy sterowania.

Ponadto skuteczność odkurzaczy o klasie pyłowej H i H-azbest musi być sprawdzana co najmniej raz w roku lub częściej. Metoda badania, która może być użyta do wykazania skuteczności urządzenia, została zdefiniowana w normie EN 60335-2-69 AA.22.201.2. Jeśli test nie zostanie zaliczony, należy go powtórzyć przy użyciu nowego filtra głównego.

W pomieszczeniu musi być zapewniony wystarczający poziom wymiany powietrza. Jeżeli powietrze wydmuchiwane jest ponownie do pomieszczenia. Dalsze wskazówki należy pobrać z przepisów narodowych.

Jeżeli moc ssania odkurzacza spada i wyczyszczenie kaset na filtry nie poprawia tego (zakładając, że pojemnik jest opróżniony i materiałowy woreczek filtrujący), wówczas konieczna jest wymiana

kaset na filtr (patrz rozdział „8.1 Wymiana składanych wkładów filtracyjnych” na stronie 137).

- Oczyszczyć i opróżnić odkurzacz, zapakować go bezpiecznie i w sposób pyłoszczelny
- W razie potrzeby: umieścić oznakowanie zgodnie z przepisami dotyczącymi substancji niebezpiecznych

## 12 Czyszczenie

### UWAGA

Kwasy, aceton i rozpuszczalniki mogą uszkodzić części odkurzacza.

- ▶ Przemyc pojemnik i akcesoria wodą,
- ▶ Wytrzeć górną część wilgotną szmatką,
- ▶ Pozostawić pojemnik i akcesoria do wyschnięcia.

## 13 Naprawa

### ⚠ OSTRZEŻENIE!

Nieprawidłowo naprawiane urządzenie stanowi niebezpieczeństwo dla użytkownika.

- ▶ Naprawy zlecać tylko wykwalifikowanym pracownikom, np. serwisowi. Stosować tylko oryginalne części zamienne.

## 14 Rozwiązywanie problemów i naprawa

### UWAGA

Nieprawidłowości pracy nie zawsze mogą być powiązane z usterkami odkurzacza.

Usterka	Przyczyna	Środek zaradczy
Siła ssania spada	Filtr zanieczyszczony	Oczyścić
	Woreczek filtrujący jest pełny	Wymienić
	Pojemnik pełny	Opróżnić
	Zablokowany filtr ochrony silnika	Oczyścić
	Dysza, przewód rurowy lub wąż są zablokowane	Oczyścić
Odkurzacze nie uruchamia się	Wtyczka sieciowa nie znajduje się w gnieździe	Podłączyć wtyczkę sieciową do gniazdka
	Brak napięcia sieciowego	Sprawdzić bezpiecznik
	Nieprawidłowe połączenie przewodu sieciowego	Wymienić
	Pokrywa nie jest prawidłowo zamknięta	Domknąć
	Czujnik wody wyłączony	Opróżnić pojemnik
	Odkurzacze znajduje się w trybie gotowości >A< lub >AC<	Ustawić przełącznik w pozycji >I< (patrz „3 Wyświetlacz i elementy sterujące” na stronie 134)
Odkurzacze nie włącza się, gdy narzędzie jest uruchamiane w trybie >A< lub >AC<	Elektronarzędzie nie zostało podłączone do gniazdka na odkurzaczu	Podłączyć wtyczkę sieciową do gniazdka na odkurzaczu
	Zawór elektromagnetyczny pneumatycznego urządzenia włączającego/wyłączającego* jest zanieczyszczony	Przemycie alkoholem
Jednorazowy woreczek z PE został zassany do filtra	Nieprawidłowa pozycja suwaka obrotowego	Ustawić suwak obrotowy w pozycji OPEN ▲ (patrz „7.4 Włożyć jednorazowy woreczek z PE**” na stronie 137)
Odkurzacze o klasie pyłowej M lub H: z umieszczonym woreczkiem filtrującym, kurz gromadzi się w pojemniku	Nieprawidłowa pozycja suwaka obrotowego	Ustawić suwak obrotowy w pozycji CLOSE ▲ (patrz „7.3 Włożyć filtrujący woreczek materiałów do urządzenia” na stronie 137)

Nie należy stosować do tego celu jakichkolwiek innych substancji, skontaktować się z serwisem.

## 15 Dane techniczne

Typ: ISP		AC 1630 P
Napięcie	V	220-240
Częstotliwość	Hz	50/60
Napięcie znamionowe	W	1400
Maks. moc	W	1600
Przepływ powietrza*	l/s (m³/h)	75 (270)
Podciśnienie*	hPa/MG	280
Przepływ powietrza**	l/s (m³/h)	45 (162)
Podciśnienie**	hPa/SE	245
poziom hałasu	dB(A)	69
Waga	kg	15,5
Wymiary d x s x w	cm	53 x 40 x 56

\* przy wentylatorze \*\* przy węźu

Maksymalna moc odkurzaczy z gniazdem zasilania elektronarzędzi: 2 000 W

Przewód zasilający odkurzaczy klas pyłu M, H oraz „H-azbest” z gniazdem wtykowym: H07RN-F 3G1,5

## 16 Badania i zatwierdzenia

Kontrole elektrotechniczne należy przeprowadzać zgodnie z przepisami dotyczącymi zapobieganiu wypadkom (DGUV V3) i DIN VDE 0701 część 1 i część 3. Kontrole te są konieczne zgodnie z DIN VDE 0702 w regularnych odstępach oraz po wprowadzeniu zmian.

Odkurzacze są skutecznie sprawdzone zgodnie z IEC/EN 60335–2–69.

### UWAGA

Stare urządzenia zawierają cenne materiały, które nadają się do powtórnego wykorzystania. **Odkurzacza nie wyrzucać z normalnymi odpadami**, lecz usuwać go poprzez odpowiednie systemy zbierania odpadów, np. poprzez miejski punkt zbiórki odpadów.



## 17 Deklaracja zgodności

Niniejszym oświadczamy, że opisane poniżej urządzenie odpowiada pod względem koncepcji, konstrukcji oraz wprowadzonej przez nas do handlu wersji obowiązującym wymogom dyrektyw UE, dotyczących podstawowych wymagań w zakresie bezpieczeństwa i higieny.

Niniejsza deklaracja traci ważność w razie modyfikacji urządzenia bez naszej uprzedniej zgody.

**Produkt:** Odkurzacz do cieczy i pyłów

**Typ:** ISP model AC 1630 P

**Konstrukcja urządzenia odpowiada następującym odnośnym przepisom:** Dyrektywa maszynowa WE 2006/42/UE  
Dyrektywa WE o kompatybilności elektromagnetycznej 2014/30/WE  
ROHS 2011/65/EU

**Dyrektywa maszynowa WE 2006/42/UE wraz z poprawkami:** DIN EN 60335-1 (VDE 0700-1):2012-10; EN 60335-1:2012  
DIN EN 60335-1 Ber.1 (VDE 700-1 Ber.1):2014-04;  
EN 60335-1:2012/AC:2014; EN 60335-1:2012/A11:2014  
EN 60335-2-69:2012; DIN EN 62233 (VDE 0700-366 Ber.1):2009-04;  
EN 62233 Ber.1:2008; DIN EN ISO 12100:2011-03;  
EN ISO 12100:2010

**Dyrektywa WE o kompatybilności elektromagnetycznej 2014/30/WE:** DIN EN 55014-1 (VDE 0875-14-1):2012-05;  
EN 55014-1:2006 + A1:2009 + A2:2011  
DIN EN 61000-3-2 (VDE 0838-2):2015-03; EN 61000-3-2:2014;  
DIN EN 61000-3-3 (VDE 0838-3):2014-03; EN 61000-3-3:2013;  
DIN EN 55014-2 (VDE 0875-14-2):2009;  
EN 55014-2:1997 + A1:2001 + A2:2008  
Wymogi kategorii II

Produkt był testowany i certyfikowany przez poniższy instytut:  
VDE Prüf- und Zertifizierungsinstitut GmbH (EU-Kenn-Nr. 03666), Merianstr. 28,  
63069 Offenbach

**Autoryzowany przedstawiciel działu dokumentacji:** Spit S.A.S., 150 Avenue de Lyon, B.P.104,  
26501 BOURG LES VALENCE CEDEX, FRANCE





30.07.2019

Jan Bernard  
Quality Manager

30/07/19 *[Podpis]*

**S.P.I.T.**  
**Bernard JAN / Responsable QSE**  
Tél. : 06 45 01 15 76  
150 Avenue de Lyon - BP 104  
26501 BOURG-LES-VALENCE CEDEX

## 1 Vysvětlení použitých symbolů a značek

Symbol / Signální slovo	Popis
	Toto je výstražný symbol. Varuje před možným nebezpečím zranění. Dodržujte všechny pokyny označené tímto výstražným symbolem, abyste předešli zranění nebo usmrcení. Výstražný symbol se objevuje vždy ve spojení se signálními slovy <b>NEBEZPEČÍ</b> , <b>VAROVÁNÍ</b> a <b>UPOZORNĚNÍ</b> .
<b>NEBEZPEČÍ!</b>	Označuje ohrožení s vysokým stupněm rizika, jež má za následek smrt nebo těžké úrazy, jestliže se mu nezabrání.
<b>VAROVÁNÍ!</b>	Označuje ohrožení se středním stupněm rizika, jež může mít za následek smrt nebo těžké úrazy, jestliže se mu nezabrání.
<b>UPOZORNĚNÍ!</b>	Označuje ohrožení se středním stupněm rizika, jež může mít za následek lehké nebo středně těžké zranění, jestliže se mu nezabrání.
<b>POZNÁMKA</b>	Zde jsou uvedeny rady nebo pokyny, které usnadňují práci a zajišťují spolehlivý provoz.
	Označuje předpoklad, který musí být splněn, než je možné provést určitou činnost.
	Označuje kroky činnosti, které uživatel musí postupně provést.
	Označuje výsledek činnosti.

## 2 Důležité bezpečnostní informace

### **VAROVÁNÍ!**

Nebezpečí udušení! Nedovolte dětem hrát si s obalovým materiálem, např. plastovými sáčky.

Na vysavač nestoupejte ani nesedejte.

Riziko pádu při práci na schodech. Dávejte pozor na bezpečné stání.

Přívodní kabel a sací hadici nepokládejte, neohýbejte nebo netahejte přes ostré hrany.

Přívodní kabel a sací hadici položte vždy tak, aby přes ně nikdo nemohl klopýtnout.

Při úniku pěny nebo tekutiny vysavač ihned vypněte.

Vnitřek víka udržujte stále suchý.

Nepoužívejte vysavač včetně příslušenství v následujících případech:

- Připojovací kabel nebo prodlužovací kabel je vadný nebo vykazuje trhliny
- Vysavač je viditelně poškozen, např. praskliny v krytu
- Pokud máte podezření na neviditelnou vadu, např. po pádu

### **NEBEZPEČÍ!**

Nebezpečí výbuchu a požáru! Nepoužívejte vysavač v prostředí s nebezpečím výbuchu.

Vysavač držte mimo hořlavé plyny a látky.

### ⚠ NEBEZPEČÍ!

Nebezpečí výbuchu a požáru! Nepoužívejte vysavač na vysávání v následujících případech:

- hořlavých nebo výbušných rozpouštědel
- materiálů namočených v rozpouštědlech
- potenciálně výbušného prachu
- kapalin jako je benzín, olej, alkohol, ředidla
- materiálů teplejších než 60 °C

### ⚠ VAROVÁNÍ!

Neodborně opravené přístroje představují pro uživatele nebezpečí. Opravy směji provádět pouze odborníci, např. servisní technik. Používejte pouze originální náhradní díly.

### ⚠ VAROVÁNÍ!

Zásuvku umístěnou na vysavači používejte pouze pro účely uvedené v návodu k obsluze.

V případě použití v rozporu s účelem, neodborně obsluhy nebo opravy nepřebírá výrobce záruku za vzniklé škody.

Nepoužívejte poškozené prodlužovací kabely.

Je-li přívodní kabel vysavače poškozený, je nutné ho vyměnit za speciální přívodní kabel, který lze objednat u výrobce nebo jeho zákaznické služby.

Dejte pozor, aby se rotující elektrické kartáče nedostaly do styku s přívodním kabelem.

Napětí na typovém štítku musí být shodné se síťovým napětím.

Po každém použití a před každou údržbou vysavač vypněte a vytáhněte síťovou zástrčku ze zásuvky.

Tahejte vždy za síťovou zástrčku, ne za přívodní kabel.

Síťovou zástrčku nikdy nezapojujte nebo nevytahujte ze zásuvky mokřýma rukama.

Napájení musí být jištěné pomocí pojistky se vhodnou intenzitou proudu.

Nikdy vysavač neotvírejte při dešti nebo bouřce venku.

Skladujte vysavač v suchu a chráněný před mrazem.

### ⚠ VAROVÁNÍ!

Stroje na odstraňování prachu jsou testovány podle normy DIN EN 60335-2-69 a rozděleny do tříd prašnosti.

Vysavače třídy prašnosti L jsou vhodné pro vysávání suchých, nehořlavých, zdravotně nezávadných prachů s mezními hodnotami pro pracoviště  $> 1 \text{ mg/m}^3$ .

Vysavače třídy M jsou vhodné k vysávání/odsávání suchých, nehořlavých prachů, nehořlavých kapalin, dřevěných prachů a nebezpečných prachů s mezními hodnotami na pracovišti  $\geq 0,1 \text{ mg/m}^3$ .

Vysavače třídy H jsou vhodné k vysávání/odsávání suchých, nehořlavých prachů, rakovinotvorných a choroboplodných částic, nehořlavých kapalin, dřevěných prachů a prachů ohrožujících zdraví s všemi limity mezními hodnotami na pracovišti.

### ⚠ VAROVÁNÍ!

Vysavače třídy prašnosti **H-azbest** jsou vhodné pro vysávání a extrakci prachu obsahujícího azbest. Dodržujte národní předpisy pro provoz a údržbu nástrojů pro odstraňování azbestu.

### ⚠ VAROVÁNÍ!

Tento stroj nesmí používat osoby (včetně dětí) s omezenými fyzickými, smyslovými nebo duševními schopnostmi nebo s nedostatečnými zkušenostmi a znalostmi.

Na děti je třeba dohlédnout, aby si s přístrojem nehrály.

Hubicí, hadicí nebo trubkou nemiňte na lidi nebo zvířata.

## ⚠ VAROVÁNÍ!

Používejte pouze kartáče dodávané s vysavačem nebo uvedené v návodu k obsluze.

Použití jiných kartáčů může ohrozit bezpečnost.

Při použití v potravinářském průmyslu: Po použití ihned očistěte vysavač a dezinfikujte jej, aby nedošlo k mikrobiální kontaminaci.

Pro vyčištění nepoužívejte žádné parní trysky ani vysokotlaké čističe.

Vysavač používejte pouze pod dohledem.

V případě delšího přerušení práce odpojte vysavač od elektrické sítě.

Nečistěte filtrační kazeta pomocí stlačeného vzduchu.

Před začátkem používání vysavače si pečlivě přečtěte návod k obsluze. Provozní příručka obsahuje důležité pokyny pro bezpečnost, uvedení do provozu, provoz, údržbu a péči. Udržujte návod k obsluze na bezpečném místě a v případě, že prodáte přístroj, předejte jej dalšímu majiteli.

Výrobce si vyhrazuje právo na změny týkající se konstrukce a vybavení.

Provádění jiných prací, než které jsou popsány v tomto návodu k obsluze, je zakázáno.

Tento stroj je určen pro komerční využití, například pro použití v hotelech, školách, nemocnicích, továrnách, obchodech, kancelářích a k pronájmu.



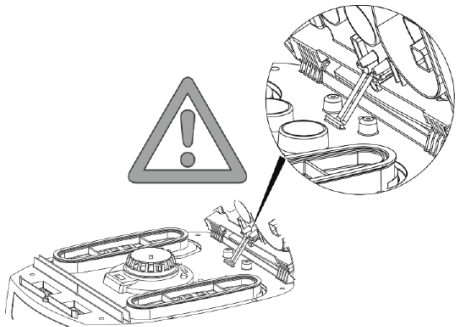

Před použitím

Při vybalování zkontrolujte, zda je dodávka kompletní a zda nedošlo během přepravy k poškození přístroje.

Před použitím by měli být uživatelé informováni, poučeni a vyškoleni s ohledem na použití vysavače a látky, na které má být vysavač použit, včetně bezpečného postupu při odstraňování zachyceného materiálu.



### 3 Zobrazovací a ovládací prvky

Poloha spínače	Funkce	Popis
0 	Vysavač vypnutý.	- Zásuvka pod napětím
I 	Vysavač zapnutý	- Zásuvka pod napětím - Automatická vibrační funkce Vyp
A 	Pohotovostní provoz	- Zásuvka pod napětím - Automatická vibrační funkce Vyp
AC 	Pohotovostní provoz Automatická vibrační funkce	- Zásuvka pod napětím - Automatická vibrační funkce Zap - Vysavač je zapnut a vypnut pomocí připojeného elektrického/pneumatického nástroje* v zásuvce
	Automatická vibrační funkce	- Automatická vibrační funkce Zap; 2min
	Indikátor úrovně plnění*	- Indikátor úrovně plnění se rozsvítí, když je nádrž plná a / nebo je sací hadice zablokována. U vysavačů s třídou prachu M a H je také vydán akustický signál
	Nastavení průměru sací hadice *	- U vysavačů tříd M-/H-/H-azbest se pro monitorování objemového průtoku spustí zvukový výstražný signál, pokud rychlost vzduchu klesne pod 20 m/s
	Nastavení rychlosti motoru*	- Seřídte sací výkon regulátorem otáček

\*podle varianty vybavení vysavače



## 4 Uvedení do provozu

### 4.1 Před každým použitím

Ujistěte se, že jsou splněny následující podmínky:

- △ Vysavač, síťový kabel, sací hadice a příslušenství nejsou poškozeny.
- △ Všechny filtry byly vloženy a nejsou poškozeny.

### 4.2 Zapnutí a vypnutí

Zásuvka na vysavači zůstává vždy pod napětím, bez ohledu na polohu hlavního spínače.

#### △ VAROVÁNÍ!

Nebezpečí úrazu při automatickém spuštění elektrického přístroje!

- ▶ Před připojením k vysavači vypněte elektrický přístroj nebo vysavač.

#### POZNÁMKA

Je-li spínač v poloze  $>0<$ , může být zásuvka na vysavači použita jako prodlužovací kabel.

△ **Přípojná hodnota:** vysavač + připojený přístroj (maximálně 2000 W) max. 16 A.

### 4.2.2 Zapnutí vysavače

Funkce viz „3 Zobrazovací a ovládací prvky“ na stránce 144.

- ▶ Zasuňte zástrčku do zásuvky.
- ▶ Nastavte spínač do polohy  $>1<$ .
  - ↳ Vysavač se okamžitě spustí.

nebo:

- ▶ Nastavte spínač do polohy  $>A<$  nebo  $>AC<$ .
  - ↳ Vysavač je v pohotovostním režimu pro elektrický přístroj.

### 4.2.3 Nastavení průměru sací hadice \*

- ▶ Nastavení průměru sací hadice na vypínači.

#### △ UPOZORNĚNÍ!

Přepínač voliče pro minimální průtokový signál (houkačka a světlo) u vysavačů s třídami prachu „M“ a „H“

V režimech  $>A<$  a  $>AC<$  se provede následující nastavení v závislosti na průměru hadice:

Přepínač pro vnitřní průměr sací hadice	Průtok vzduchu
Ø 35 mm	70 l/s
Ø 27 mm	41 l/s
Ø 21 mm	25 l/s

Není provedena žádná regulace otáček. Vysavač vždy běží s max. počtem otáček.

### 4.2.4 Seřízení sacího výkonu\*

- ▶ Nastavte otáčky motoru na spínači.  
nebo
- ▶ Nastavte pomocný vzduchový kluzák na rukojeti trubice.

### 4.2.5 Vypnutí vysavače

- ▶ Nastavte spínač do polohy  $>0<$ .
  - ↳ Vysavač je vypnutý.
- ▶ Po vypnutí vytáhněte síťovou zástrčku.
- ▶ Připojte síťový kabel.
- ▶ Síťový kabel připojte na kabelový hák.
- ▶ Sací trubici skladujte zasunutím do držáku příslušenství\* na zadní stěně nádoby.
- ▶ Umístěte konce sací hadice tak, aby neunikaly částice nečistot.
- ▶ Demontujte nářadí.

## 5 Provozní režimy

### 5.1 Suché vysávání

- ▶ Vysávejte pouze se suchým filtrem, vysavačem a příslušenstvím, aby se prach nezachytával a neucpával hadici.
- ▶ Při vysávání sazí, cementu, sádry nebo podobných prachů: Vložte PE odpadní sáček do nádoby na nečistoty.
- ▶ Vždy používejte odpadní sáčky v kombinaci se složenými filtračními patronami.

#### POZNÁMKA

Vysavače třídy M, H a H-Asbest jsou přednostně určeny k suchému vysávání.

### 5.2 Nasávání kapalin

#### △ VAROVÁNÍ!

Nebezpečí úrazu elektrickým proudem!

- ▶ Při úniku pěny nebo tekutiny vysavač ihned vypněte.
- ▶ Vyprázdněte zásobník, popř. kazetu se skládaným filtrem.

#### POZNÁMKA

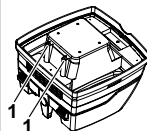

Pravidelně čistěte snímače hladiny vody (1) a kontrolujte je z hlediska poškození.

- ▶ Vysávat bez rounového filtračního sáčku.  
Kazety skládaného filtru jsou vhodné pro mokré vysávání.  
Vestavěný senzor vypne motor v případě plně nádoby. Obsluha vysavače může být při naplněné nádobě ovlivněna.
- ▶ Prázdný kontejner (viz „7 Vyprázdnění kontejneru“ na stránce 146).

### POZNÁMKA

Není-li vysavač vypnutý, zůstane ochrana proti opětovnému spuštění i nadále aktivní. Vysavač je opět připravený k provozu až po vypnutí a opětovném zapnutí.

- ▶ Před vyprázdněním nejdříve vyjměte sací hadici z kapaliny.
- ▶ V důsledku vysokého sacího výkonu a proudově příznivého tvaru zásobníku může po vypnutí z hadice uniknout malé množství vody.
- ▶ Při následném suchém vysávání použijte suché filtry.

### POZNÁMKA

Při častém střídání suchého a mokrého vysávání doporučujeme používat druhou sadu filtrů, přednostně polyesterové kazety se skládaným filtrem.

- ▶ Navlhčete a řádně odstraňte předměty kontaminované azbestovými vlákny, které nelze vyčistit.

Po vyčištění:

- ▶ Dostatečně vyvětrejte pracovní prostor.

## 6 Trvalé čištění filtru

Vysavač je vybaven elektromagnetickým čisticím systémem filtrů, který lze použít k čištění jakéhokoliv připojeného prachu z filtračních patron.

Složené filtrační kazeta jsou střídavě čistěny jeden po druhém, takže je zajištěno nepřetržité fungování.

## 7 Vyprázdnění kontejneru

### POZNÁMKA

Přípustné pouze u prachů s mezními hodnotami na pracovišti  $> 1 \text{ mg/m}^3$ .

- ▶ Vypněte vysavač, vytáhněte síťovou zástrčku ze zásuvky.
- ▶ Otevřete uzávěry.
- ▶ Odejměte ze zásobníku víko a sací hadici.
- ▶ Vyprázdněte zásobník.

## 5.3 Sání materiálů obsahujících azbest

Pro vysávání materiálů obsahujících azbest mohou být použity pouze vysavače třídy prašnosti H-azbest.

- ▶ Pracujte pouze se suchým filtrem, vysavačem i příslušenstvím, abyste zabránili nalepení a následnému zatvrdnutí prachu.
- ▶ Při sání materiálů obsahujících azbest: Do nádoby na nečistoty vložte PE sáček na vyprázdnění nebo rounový filtrační sáček.
- ▶ Vždy používejte filtrační sáčky v kombinaci se složenými filtračními patronami.

### POZNÁMKA

Vysavače třídy H-azbest by měly být používány pokud možno jako vysavače na suchý prach.

### ⚠ VAROVÁNÍ!

Zdravotní riziko!

Azbestová vlákna ve vzduchu.

- ▶ Větrejte pracovní prostor dostatečným množstvím vnějšího vzduchu (čerstvého vzduchu).
- ▶ Veďte nebo čistěte odsávaný vzduch takovým způsobem, aby se azbestová vlákna nedostala do vzduchu vdechovaného ostatními osobami.
- ▶ Při filtrování odsávaného vzduchu přepravujte veškerý prach v prachotěsných nádobách.
- ▶ Nepřelévajte prach.

Pokud existuje možnost uvolnění azbestových vláken:

- ▶ Absorbujte azbestová vlákna na výstupu nebo v místě původu.
- ▶ Potom odstraňte azbestová vlákna v souladu s nejnovějšími postupy a bez ohrožení osob či životního prostředí.

Není-li možná úplná absorpce azbestových vláken:

- ▶ Dodržujte dodatečná opatření pro větrání v souladu s nejnovějšími postupy.

Po dokončení práce:

- ▶ Pečlivě vyčistěte nástroje, včetně sacích trubek a pracovního vybavení.
- ▶ Pečlivě vyčistěte pracovní oblast.

## 7.1 Zlikvidujte fleecový filtrační sáček

- ▶ Vypněte vysavač.
- ▶ Odpojte síťovou zástrčku.
- ▶ Používejte vhodnou masku pro dýchání.
- ▶ Odstraňte sací hadici.
- ▶ Uzavřete zásuvku víčkem.
- ▶ Otevřené boční západky.
- ▶ Odstraňte horní část.
- ▶ Opatrně vytáhněte přírubu ze sacího otvoru a uzavřete přírubu.
- ▶ Zlikvidujte shromážděný materiál v souladu se zákonnými požadavky.

## 7.2 Zlikvidujte sáček na vypouštění a likvidaci PE

- ▶ Nastavte spínač do polohy >AC<.
  - ↳ Skládané patrony se automaticky vyčistí.
  - ↳ Zbytkový prach ve filtrech spadne do sáčku.
- ▶ Vypněte vysavač.
- ▶ Odpojte síťovou zástrčku.
- ▶ Používejte vhodnou masku pro dýchání.
- ▶ Odstraňte sací hadici.
- ▶ Uzavřete zásuvku víčkem.
- ▶ Otevřené boční západky.
- ▶ Odstraňte horní část.

- ▶ Polyetylenový sáček pro vyprázdňování a likvidaci prachu opatrně uzavřete pomocí přiložené pásky.
- ▶ Stáhněte opatrně přírubu ze sacího hrdla a uzavřete ji
- ▶ Polyetylenový sáček pro vyprázdňování a likvidaci prachu opatrně vyjměte ze zásobníku
- ▶ Nasatý prach zlikvidujte v souladu se zákonnými předpisy.

### 7.3 Vložte fleecový filtrační sáček

#### POZNÁMKA

Použijte fleecové filtrační sáčky pro suché vysávání.

- ▶ Přírubu kompletně zasuňte přes sací otvor.

#### POZNÁMKA

##### Ovládání rotačního skříčka

- ▶ Otočte červeným otočným kolečkem dovnitř do polohy CLOSE na doraz na značce ▲.

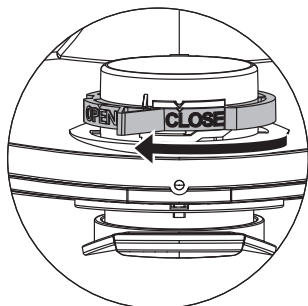

### 7.4 Vložte sáček na vyprázdnění a odstraňování PE\*

#### POZNÁMKA

Pouze vysavače s třídou prachu M a H se speciálními nádobami a rotační západkou v sacím potrubí typu iPulse M, iPulse H a iPulse H-azbest jsou vhodné pro použití sáčků na vyprázdňování a likvidaci PE.

#### POZNÁMKA

##### Ovládání rotačního skříčka

- ▶ Otočte červeným otočným kolečkem dovnitř do polohy OPEN na doraz na značce ▲.
- ▶ Přesuňte přírubu zcela přes sací otvor.
- ▶ Umístěte horní otvor vaku přes okraj kontejneru.

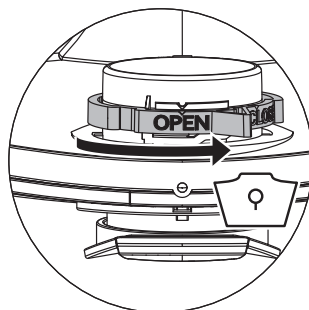

## 8 Změna filtru

### 8.1 Změna složených filtračních patron

- ▶ Před výměnou filtrů vyčistěte filtrační kazpatrony.
- ▶ Otočte zámek na západku o 90 ° proti směru hodinových ručiček s mincí nebo podobným předmětem a zatlačte západku dozadu.
- ▶ Odklopte kryt
- ▶ Vyjmuté kazety se skládaným filtrem ihned uzavřete do prachotěsného plastového sáčku a zlikvidujte v souladu s předpisy.
- ▶ Vložte nové kazety se skládaným filtrem.
- ▶ Zvedněte uzavírací třmen, sklopte kryt a lehkým zatlačením ho zajistěte.

## 9 Změna filtru ochrany motoru

#### POZNÁMKA

Je-li ochranný filtr motoru znečištěný, poukazuje to na vadné filtrační kazety.

- ▶ Vyměňte kazety se skládaným filtrem.
- ▶ Vyměňte ochranný filtr motoru, resp. vypláchněte ochranný filtr motoru pod tekoucí vodou, vysušte ho a opět vložte.

## 10 Doprava

- ▶ Odstraňte sací hadici.
- ▶ Uzavřete zásuvku víčkem.
- ▶ Umístěte horní část na nádobu.
- ▶ Zavřete boční západky.
- ▶ Příslušenství vložte do vhodného plastového sáčku a plastový sáček uzavřete, resp. uložte do přihrádky na příslušenství.
- ▶ Spojte dohromady konec a začátek sací hadice.
- ▶ Hadici omotejte kolem vysavače a připevněte za rukojeť

## 11 Údržba

### POZNÁMKA

Před každou údržbou vypněte vysavač a vytáhněte síťovou zástrčku ze zásuvky.

Za účelem údržby prováděné uživatelem je nutné vysavač

- demontovat,
- vyčistit a
- provést jeho údržbu,

je-li to možné tak, aniž by přitom hrozilo nebezpečí pro personál údržby a ostatní osoby.

### Preventivní opatření

Součástí vhodných preventivních opatření je/Jsou

- čištění před demontáží,
- opatření pro místní filtrované nucené odvětrání, na kterém je vysavač demontován,
- čištění oblasti pro provádění údržby a
- vhodné osobní ochranné pomůcky.

### Preventivní opatření u vysavačů třídy H a M

Z vnější části vysavače je třeba odsát prach a otřít ji dočista hadříkem nebo ji opatřit těsnícími prostředky, než je možné vysavač vynést z nebezpečné oblasti. Všechny díly vysavače musejí být považovány za znečištěné, když jsou vynášeny z nebezpečné oblasti, a je třeba provést vhodná opatření, aby se zabránilo roznášení prachu.

### Znečištěné předměty

Při provádění údržbařských nebo opravářských prací musejí být zlikvidovány všechny znečištěné předměty, které nemohou být uspokojivě vyčištěny. Tyto předměty musejí být zlikvidovány v nepropustných sáčcích v souladu s platnými předpisy pro odstranění tohoto odpadu.

## 11.1 Testování účinnosti vysavače

Nejméně jednou za rok musí výrobce nebo osoba pověřená prohlídkou provést technickou kontrolu, včetně filtrů, vzduchotěsnosti vysavače a ovládacích mechanismů.

Kromě toho je třeba nejméně jednou ročně nebo častěji kontrolovat účinnost vysavačů s třídou prachu H a H-azbestu. Zkušební metoda, která může být použita k prokázání účinnosti zařízení, je definována v CZ 60335-2-69 AA.22.201.2. Pokud test neproběhl, musí se opakovat s novým hlavním filtrem.

V místnosti musí být k dispozici dostatečné odvětrání L, vrací-li se odpadní vzduch zpět do místnosti. Další pokyny najdete v národních předpisech.

Klesá-li sací výkon vysavače a nezvýší-li sací výkon ani vyčištění kazet se skládaným filtrem (za předpokladu, že je zásobník prázdný Rounový filtrační sáček vyměněný), je nutné kazety se skládaným filtrem vyměnit (viz a odstavec „8.1 Změna složených filtračních patron“ na stránce 147).

## 12 Čištění

### POZNÁMKA

Kyseliny, aceton a rozpouštědla mohou poškodit části vysavače.

- ▶ Vyčistěte nádobu a příslušenství vodou.
- ▶ Otřete horní část vlhkým hadříkem.
- ▶ Nechte nádobu a příslušenství uschnout.

## 13 Opravit

### ⚠ VAROVÁNÍ!

Neodborně opravené přístroje představují pro uživatele nebezpečí.

Opravy smějí provádět pouze odborníci, např. servisní technik. Používejte pouze originální náhradní díly.

## 14 Odstraňování problémů a opravy

### POZNÁMKA

Poruchy se nedají vždy vysledovat zpět k vadám vysavače.

Chyba	Příčina	Opatření
Sací výkon klesá	Filtr je špinavý	Čistý
	Filtrační sáček je plný	Změna
	Kontejner plný	Prázdný
	Filtr ochrany motoru je zablokovaný	Čistý
	Tryska, tuba nebo hadice jsou zablokované	Čistý
Vysavač se nespustí	Síťový konektor není v zásuvce	Zapojte síťovou zástrčku do zásuvky
	Žádné síťové napětí	Zkontrolujte pojistku
	Připojovací síťový kabel je vadný	Nahradit
	Obal není správně uzavřen	Zavřít
	Snímač vody vypnutý	Prázdný kontejner
	Vysavač je v pohotovostním režimu >A< nebo >AC<	Nastavte přepínače na >I< (viz „3 Zobrazovací a ovládací prvky“ na stránce 144)
Vysavač se nespustí, pokud je nástroj zapnut v režimu >A< nebo >AC<	Elektrický nástroj není zapojen do zásuvky na vysavači	Zapojte síťovou zástrčku do zásuvky vysavače
	Solenoidový ventil pneumatické zapínací a vypínací jednotky* kontaminovaný	Opláchněte alkoholem
Sáček na vyprázdnění a odstraňování PE je nasáván na filtr	Nesprávná poloha rotačního posuvu	Nastavte otočný kloub do polohy OPEN (OTEVŘENO) ▲ (viz „7.4 Vložte sáček na vyprázdnění a odstraňování PE**“ na stránce 147)
Vysavač s třídami prachu M nebo H: s vloženým filtračním vakem se v zásobníku hromadí prach	Nesprávná poloha rotačního posuvu	Rotační západka CLOSE (ZAVŘÍT) ▲ (napište „7.3 Vložte fleecový filtrační sáček“ na stránce 147)

Nezkoušejte nic jiného, kontaktujte zákaznické služby.

## 15 Technická data

PTyp: ISP		AC 1630 P
Napětí	V	220-240
Frekvence	Hz	50/60
Jmenovitý výkon	W	1400
Max. výkon	W	1600
Vzduchový proud*	l/s (m <sup>3</sup> /h)	75 (270)
Podtlak*	hPa/MG	280
Vzduchový proud**	l/s (m <sup>3</sup> /h)	45 (162)
Podtlak**	hPa/SE	245
Akustický tlak	dB(A)	69
Hmotnost	kg	15,5
Rozměry d x š x v	cm	53 x 40 x 56

\* u ventilátoru

\*\* na hadici

Max. výkon na vysavačích se zásuvkou: 2000 W

Připojovací kabel na vysavačích třídy prašnosti M, H a H Azbest se zásuvkou: H07RN-F 3G1,5

## 16 Zkoušky a schválení

Elektrotechnické kontroly je třeba provádět v souladu s bezpečnostními předpisy (DGUV V3) a normou DIN VDE 0701 část 1 a část 3. Tyto kontroly je v souladu s normou DIN VDE 0702 třeba provádět v pravidelných intervalech a po provedené opravě nebo výměně.

Vysavače jsou testovány v souladu s normou IEC/EN 60335-2-69.

### POZNÁMKA

Staré přístroje jsou vyrobené z cenných materiálů, které jsou vhodné k recyklaci. **Nelikvidujte vysavače spolu s domovním odpadem**, ale nechte je zlikvidovat odborně prostřednictvím vhodných sběrných míst, např. prostřednictvím komunální sběrný odpad.



## 17 Prohlášení o shodě

Tímto prohlašujeme, že níže popsáný stroj vyhovuje příslušným základním bezpečnostním a zdravotním požadavkům směrnice EC, a to jak v jeho základním návrhu a konstrukci, tak ve verzi, kterou jsme uvedli do provozu.

Toto prohlášení přestane být platné, pokud je stroj změněn bez našeho předchozího souhlasu.

<b>Produkt:</b>	Vysavač pro mokrý a suchý provoz
<b>Typ:</b>	ISP model AC 1630 P
<b>Konstrukce spotřebiče odpovídá následujícím příslušným předpisům:</b>	Směrnice EC O strojních zařízeních 2006/42/EU Směrnice EC EMC 2014/30 /EC ROHS 2011/65/EU
<b>Směrnice EC O strojních zařízeních 2006/42/EU včetně dodatků:</b>	DIN EN 60335-1 (VDE 0700-1): 2012-10; EN 60335-1: 2012 DIN EN 60335-1 Ber.1 (VDE 700-1 Ber.1): 2014-04; EN 60335-1: 2012 / AC: 2014; EN 60335-1: 2012 / A11: 2014 EN 60335-2-69: 2012; DIN EN 62233 (VDE 0700-366 Ber.1): 2009-04; EN 62233 Ber.1: 2008; DIN EN ISO 12100: 2011-03; EN ISO 12100: 2010
<b>Směrnice EC EMC 2014/30 /EC:</b>	DIN EN 55014-1 (VDE 0875-14-1):2012-05; EN 55014-1: 2006 + A1: 2009 + A2: 2011 DIN EN 61000-3-2 (VDE 0838-2):2015-03; EN 61000-3-2:2014; DIN EN 61000-3-3 (VDE 0838-3):2014-03; EN 61000-3-3:2013; DIN EN 55014-2 (VDE 0875-14-2): 2009; EN 55014-2:1997 + A1:2001 + A2:2008 Požadavky kategorie II  Následující ústav testoval a certifikoval produkt: VDE Prüf- und Zertifizierungsinstitut GmbH (EU-Kenn-Nr. 03666), Merianstr. 28, 63069 Offenbach
<b>Zástupce autorizované dokumentace:</b>	Spit S.A.S., 150 Avenue de Lyon, B.P.104, 26501 BOURG LES VALENCE CEDEX, FRANCE

30.07.2019



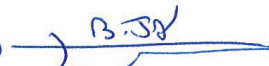

Jan Bernard  
Quality Manager

30/07/19 

**S.P.I.T.**  
**Bernard JAN / Responsable QSE**  
Tél. : 06 45 01 15 76  
150 Avenue de Lyon - BP 104  
26501 BOURG-LES-VALENCE CEDEX

# Slovenčina

## 1 Vysvetlenie použitých symbolov a znakov

Symbol / Signalizujúce slovo	Opis
	Toto je výstražný symbol. Tento varuje pred možným nebezpečenstvom poranenia. Dodržiavajte všetky pokyny, ktoré sú označené týmto symbolom, aby sa zabránilo poraneniam alebo smrti. Výstražný symbol sa objavuje vždy v spojení so signalizujúcimi slovami <b>NEBEZPEČENSTVO</b> , <b>VÝSTRAHA</b> a <b>OPATRNE</b> .
<b>NEBEZPEČENSTVO!</b>	Označuje ohrozenie s vysokým stupňom rizika, ktoré má za následok smrť alebo ťažké poranenia, ak sa mu nezabráni.
<b>VÝSTRAHA!</b>	Označuje ohrozenie so stredným stupňom rizika, ktoré môže mať za následok smrť alebo ťažké poranenia, ak sa mu nezabráni.
<b>OPATRNE!</b>	Označuje ohrozenie s nízkym stupňom rizika, ktoré môže mať za následok ľahké alebo mierne poranenia, ak sa mu nezabráni.
<b>POZNÁMKA</b>	Tu sú uvedené návody alebo pokyny, ktoré uľahčujú prácu a ktoré slúžia na bezpečnú prevádzku.
	Označuje predpoklad, ktorý musí byť splnený, skôr ako sa bude môcť vykonať činnosť.
	Označuje kroky činnosti vykonávané za sebou prostredníctvom používateľa.
	Označuje výsledok činnosti

## 2 Dôležité bezpečnostné informácie

### **VÝSTRAHA!**

Nebezpečenstvo udusení! Nedovoľte deťom hrať sa s obalovým materiálom, napr. plastovými vreckami.

Nešplhajte sa na vysávač a ani na ňom nesedzte.

Riziko pádu pri práci na schodoch. Dávajte pozor, aby ste bezpečne stáli.

Pripojovacie vedenie a saciu trubicu neťahajte cez ostré hrany, neprelamujte ich ani nezvierajte.

Pripojovacie vedenie a saciu trubicu položte vždy tak, aby sa nikto nemohol na nich potknúť.

Pri vychádzaní peny alebo kvapaliny vysávač ihneď vypnite.

Vnútro krytu udržiavajte vždy suché.

Neužívajte vysávač vrátane príslušenstva v nasledujúcich prípadoch:

- Sieťový kábel alebo predlžovací kábel je poškodený alebo vykazuje trhliny
- Viditeľné poškodenie, napr. praskliny v kryte
- Ak máte podozrenie na neviditeľné poškodenie, napr. po páde

### **NEBEZPEČENSTVO!**

Nebezpečenstvo výbuchu a požiaru! Nenechávajte vysávač v prevádzke v potenciálne výbušnom prostredí.

Vysávač držte mimo dosahu horľavých plynov a látok.

### ⚠ NEBEZPEČENSTVO!

Nebezpečenstvo výbuchu a požiaru! Nepoužívajte vysávač na vysávanie v nasledujúcich prípadoch:

- horľavé alebo výbušné rozpúšťadlá
- materiály namočené v rozpúšťadlách
- potenciálne výbušný prach
- kvapaliny ako benzín, olej, alkohol, riedidlá
- materiály teplejšie ako 60 °C

### ⚠ VÝSTRAHA!

Neodborne opravované prístroje predstavujú nebezpečenstvo pre používateľa. Opravy nechajte vykonávať iba odborníkom, napr. zákazníkemu servisu. Používajte iba originálne náhradné diely.

### ⚠ VÝSTRAHA!

Zásuvku na vysávači používajte iba na účely stanovené v návode na obsluhu.

Pri používaní v rozpore s účelom, neodbornej obsluhu alebo neodbornej oprave výrobca nepreberá žiadne ručenie za škody.

Nepoužívajte poškodené predlžovacie vedenia.

Keď sa pripojovacie vedenie vysávača poškodí, musí sa vymeniť za špeciálne pripojovacie vedenie, ktoré je možné dostať u výrobcu alebo v jeho zákazníkcom servise.

Nedovoľte, aby sa elektrické kefy, rotujúce kefy dostali do kontaktu so sieťovým pripojovacím vedením.

Napätie na typovom štítku sa musí zhodovať so sieťovým napätím.

Po každom použití a pred každou údržbou vypnite vysávač a vytiahnite sieťovú zástrčku.

Ťahajte iba za sieťovú zástrčku, nikdy nie za pripojovacie vedenie.

Sieťovú zástrčku nikdy nezasúvajte ani nevyťahujte s mokrymi rukami.

Napájací zdroj musí byť zabezpečený cez poistku s vhodnou intenzitou prúdu.

Nikdy neotvárajte vysávač na voľnom priestranstve pri daždi alebo búrke.

Vysávač skladujte vo vnútorných priestoroch v suchu a chránený proti mrazu.

### ⚠ VÝSTRAHA!

Stroje na odstraňovanie prachu sa testujú podľa DIN EN 60335-2-69 a rozdeľujú sa do prachových tried.

Vysávač pre kategóriu prachu **L** je určený na vysávanie/odsávanie suchého, nehorľavého, pre zdravie nebezpečného prachu s medznými hodnotami pre pracovisko > 1 mg/m<sup>3</sup>.

Vysávače triedy **M** sú vhodné na nasávanie/odsávanie suchého, nehorľavého prachu, nehorľavých kvapalín, dreveného prachu a nebezpečného prachu so všeobecnými hraničnými hodnotami pre dýchanie ≥ 0,1 mg/m<sup>3</sup>.

Vysávače triedy **H** sú vhodné na nasávanie/odsávanie suchého, nehorľavého prachu, rakovinotvorných a choroboplodných častíc, ako aj nehorľavých kvapalín, dreveného prachu a zdraviu škodlivého prachu so všeobecnými hraničnými hodnotami pre dýchanie.

### ⚠ VÝSTRAHA!

Vysávače pre prachovú triedu **H-azbest** sú vhodné pre vysávanie a extrakciu prachu s obsahom azbestu. Dodržujte národné predpisy pre prevádzku a údržbu nástrojov na odstraňovanie azbestu.

### ⚠ VÝSTRAHA!

Tento prístroj nesmú používať osoby (vrátane detí) so zníženými psychickými, senzorickými alebo mentálnymi schopnosťami alebo s nedostatkom skúseností a vedomostí.

Deti musia byť pod dozorom, aby sa zabezpečilo, že sa s prístrojom nebudú hrať.

Hubicu, trubicu alebo rúru nemieťte na ľudí alebo zvieratá.



## ⚠ VÝSTRAHA!

Používajte iba kľeфы dodávané spolu s vysávačom alebo tie, ktoré sú uvedené v návode na obsluhu.

Používanie iných kľeфы môže ohroziť bezpečnosť.

Pri používaní v potravinárskych podnikoch: po použití ihneď vyčistite vysávač a dezinfikujte ho, aby ste predišli mikrobiálnej kontaminácii.

Nepoužívajte na čistenie žiadne parné trysky ani vysokotlakové čistiace prístroje.

Vysávač používajte len pod dohľadom.

V prípade dlhšieho prerušenia práce vysávač odpojte od elektrickej siete.

Filtračné kazety nečistite pomocou stlačeného vzduchu.

Pred začatím používania vysávača si pozorne prečítajte návod na obsluhu. Návod na obsluhu poskytuje dôležité pokyny týkajúce sa bezpečnosti, uvedenia do prevádzky, prevádzky, údržby a starostlivosti. Návod na obsluhu uschovajte na bezpečnom mieste a v prípade predaja prístroja ho odovzdajte ďalšiemu majiteľovi.

Výrobca si vyhradzuje konštrukčné zmeny a zmeny vybavenia.

Iné práce, ako práce popísané v tomto návode na obsluhu, sa nesmú vykonávať.



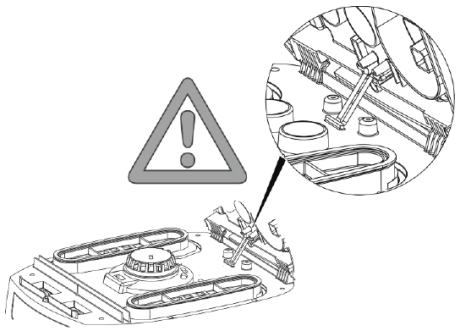

Tento prístroj je určený na profesionálne použitie, napríklad na použitie v hoteloch, školách, nemocniciach, závodoch, obchodoch, kanceláriách a pri prenajímaní priestorov.

Dávajte pozor pri vybalení na úplnosť a škody spôsobené prepravou.

Pred použitím by si mali používatelia zaobstarať informácie, pokyny a školenia pre používanie vysávača a substancií, pre ktoré sa má používať, vrátane bezpečného postupu na odstránenie zachytávaného materiálu.



### 3 Zobrazovanie a ovládacie prvky

Poloha spínača	Funkcia	Popis
0 	Vysávač je vypnutý.	- Zásuvka je pod napätím
I 	Vysávač beží.	- Zásuvka je pod napätím - Automatická vibračná funkcia je vypnutá
A 	Pohotovostná prevádzka	- Zásuvka je pod napätím - Automatická vibračná funkcia je vypnutá
AC 	Pohotovostná prevádzka Automatická vibračná funkcia	- Zásuvka je pod napätím - Automatická vibračná funkcia je zapnutá - Vysávače sa zapína a vypína na zástrčke cez pripojený elektrický/pneumatický nástroj*.
	Automatická vibračná funkcia	- Automatická vibračná funkcia je zapnutá; 2min
	Indikátor úrovne naplnenia*	- Indikátor úrovne naplnenia sa rozsvieti, keď je nádrž plná a/alebo je sacia trubica zablokovaná. Vysávače s prachovou triedou M a H tiež vydávajú akustický signál
	Nastavenie priemeru sacej trubice *	- Na vysávačoch M-/H-/H-azbestu na monitorovanie objemového prietoku, pre spustenie akustického výstražného signálu, ak rýchlosť vzduchu klesne pod 20 m/s
	Nastavenie rýchlosti motora*	- Regulátorom otáčok nastavte sací výkon

\*podľa variantu vybavenia vášho vysávača

## 4 Uvedenie do prevádzky

### 4.1 Pred každým použitím

Uistite sa, že sú splnené tieto podmienky:

- △ Vysávač, sieťový kábel, sacia trubica a príslušenstvo nie sú poškodené.
- △ Všetky filtre boli vložené a nie sú poškodené.

### 4.2 Zapnutie a vypnutie

Zásuvka na vysávači zostáva vždy pod napätím bez ohľadu na polohu hlavného vypínača.

#### △ VÝSTRAHA!

Nebezpečenstvo poranenia automatickým štartovaním prístroja!

- ▶ Pred pripojením k vysávaču vypnite prístroj alebo pneumatický nástroj.

#### POZNÁMKA

V polohe spínača >0< sa môže zástrčka na vysávači použiť ako predlžovací kábel.

△ **Pripojovacia hodnota:** Vysávač + pripojený prístroj (maximálne 2000 W) max. 16 A.

### 4.2.2 Zapnutie vysávača

Funkcie nájdete v časti „3 Zobrazovacie a ovládacie prvky“ na strane 154.

- ▶ Vložte zástrčku do zásuvky.
  - ▶ Nastavte spínač do polohy >1<.
    - ↳ Vysávač sa okamžite spustí.
- alebo:
- ▶ Nastavte spínač do polohy >A< alebo >AC<.
    - ↳ Vysávač je v pohotovostnom režime pre elektrické náradie.

### 4.2.3 Nastavenie priemeru sacej trubice\*

- ▶ Nastavte priemer sacej trubice na spínači.

#### △ OPATRNE!

Spínač predvoľby pre signál minimálneho objemu prietoku vzduchu (klaksón a svetlo) na vysávačoch prachových tried „M“ a „H“

V režimoch >A< a >AC< sa v závislosti od priemeru trubice vykoná nasledovné nastavenie:

Spínač voliča pre saciu trubicu s vnútorným priemerom	Objem prúdenia vzduchu
∅ 35 mm	70 l/s
∅ 27 mm	41 l/s
∅ 21 mm	25 l/s

Neuskutoční sa žiadna regulácia otáčok.

Vysávač beží vždy s max. otáčkami.

### 4.2.4 Nastavenie sacieho výkonu\*

- ▶ Nastavte otáčky motora na spínači.  
alebo
- ▶ Nastavte pomocný vzduchový posúvač na trubici rukoväte.

### 4.2.5 Vypnutie vysávača

- ▶ Nastavte spínač do polohy >0<.
  - ↳ Vysávač je vypnutý.
- ▶ Po vypnutí vytiahnite sieťovú zástrčku.
- ▶ Stočte sieťový kábel.
- ▶ Sieťový kábel pripojte na hák na kábel.
- ▶ Saciu trubicu skladujte jej zasunutím do držiaka príslušenstva\* na zadnej stene nádoby.
- ▶ Nasuňte konce sacej trubice spolu tak, aby neunikali žiadne častice nečistôt.
- ▶ Odstráňte náradie.

## 5 Prevádzkové režimy

### 5.1 Suché vysávanie

- ▶ Vysávajte iba so suchým filtrom, vysávačom a príslušenstvom, aby prach nezostal prichytený a zanesený.
- ▶ Pri vysávaní sadze, cementu, sadry alebo podobného prachu, vložte PE vrecko na likvidáciu do nádoby na nečistoty.
- ▶ Vždy používajte vrecká na likvidáciu v kombinácii so skladanými filtračnými kazetami.

#### POZNÁMKA

Vysávače tried M, H a H-azbest treba používať prednostne ako vysávače na suché vysávanie.

### 5.2 Vysávanie kvapalín

#### △ VÝSTRAHA!

Nebezpečenstvo úrazu elektrickým prúdom!

- ▶ Pri vychádzaní peny alebo kvapaliny vysávač ihneď vypnite.
- ▶ Vyprázdňte nádobu a príp. skladanú filtračnú kazetu.

#### POZNÁMKA

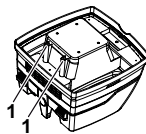

Senzory stavu vody (1) pravidelne čistite a skontrolujte ich na známky poškodenia.

- ▶ Vysávanie bez tkaninového filtračného vrecka.  
Plisované filtračné kazety sú určené pre mokré vysávanie. Keď sa nádoba naplní zabudovaný senzor vypne motor. Manipulácia s vysávačom môže byť pri naplnenej nádobe obmedzená.
- ▶ Vyprázdnenie nádoby (pozri „7 Vyprázdnenie nádoby“ na strane 156).

### POZNÁMKA

Ak sa vysávač nevyhne, zostane ochrana proti opätovnému spusteniu naďalej účinná. Až po vypnutí a opätovnom zapnutí je vysávač znova pripravený na prevádzku.

- ▶ Po vyprázdnení najprv vyberte saciu trubicu z kvapaliny.
- ▶ Vďaka vysokému saciu výkonu a tvaru nádoby priaznivému pre prúdenie môže po vypnutí vytečť z trubice trochu vody.
- ▶ Pri následnom suchom vysávaní vložte suchý filter.

### POZNÁMKA

Pri častom striedaní medzi suchým a mokrým vysávaním odporúčame použitie druhej súpravy filtrov, prednostne polyesterových skladaných filtračných kaziet.

## 5.3 Odsávanie látok obsahujúcich azbest

Na vysávanie látok obsahujúcich azbest sa môžu používať iba vysávače prachovej triedy H-azbest.

- ▶ Pracujte len so suchým filtrom, vysávačom a príslušenstvom, aby ste zabránili nalepeniu prachu a vzniku jeho nánosov.
- ▶ Pre odsávanie látok obsahujúcich azbest: Vložte PE vrecko na vyprázdňovanie alebo tkaninové filtračné vrecko do nádoby na nečistoty.
- ▶ Vždy používajte filtračné vrecká v kombinácii so skladanými filtračnými vložkami.

### POZNÁMKA

Vysávače triedy H-azbest by sa mali prednostne používať ako vysávače pre suchý prach.

### ⚠ VÝSTRAHA!

Hazard so zdravím!

Azbestové vlákna vo vzduchu.

- ▶ Zabezpečte dostatočný prívod vzduchu (čerstvého vzduchu) do pracovného priestoru.
- ▶ Privádzajte alebo čistite extrahovaný vzduch takým spôsobom, aby sa azbestové vlákna nedostali do dýchacieho vzduchu iných osôb.
- ▶ Pri filtrovaní odsávaného vzduchu prepravujte všetok prach v prachotesných nádobách.
- ▶ Prach necedte.

Ak existuje možnosť, že sa azbestové vlákna uvoľnia:

- ▶ Absorbujte azbestové vlákna na výstupe alebo v mieste pôvodu.
- ▶ Potom zlikvidujte azbestové vlákna v súlade s najmodernejšími postupmi bez akéhokoľvek nebezpečenstva pre osoby alebo životné prostredie.

Ak nie je možná úplná absorpcia azbestových vlákien:

- ▶ Uskutočnite dodatočné opatrenia na vetranie podľa najmodernejších postupov.

Po dokončení práce:

- ▶ Opatrne vyčistite náradie vrátane odsávacích hadíc a pracovných prostriedkov.

- ▶ Opatrne vyčistite pracovnú oblasť.
- ▶ Navlhčite a správne odstráňte predmety znečistené azbestovými vláknami, ktoré sa nedajú vyčistiť.

Po čistení:

- ▶ Pracovný priestor dostatočne odvetrajte.

## 6 Trvalé čistenie filtra

Vysávač je vybavený elektromagnetickým čistiacim systémom filtra, ktorý je možné použiť na čistenie akéhokoľvek nahromadeného prachu z filtračných kaziet.

Skladané filtračné kazety sú striedavo čistené jedna po druhej tak, aby bola zabezpečená nepretržitá práca.

## 7 Vyprázdnenie nádoby

### POZNÁMKA

Je dovolené iba pri prachu so všeobecnými hraničnými hodnotami pre dýchanie > 1 mg/m<sup>3</sup>.

- ▶ Vypnite vysávač, vytiahnite sieťovú zástrčku.
- ▶ Otvorte uzávery.
- ▶ Zoberte kryt a saciu trubicu z nádoby.
- ▶ Vyklepte nádobu.

### 7.1 Likvidácia tkaninového filtračného vrecka

- ▶ Vypnite vysávač.
- ▶ Odpojte sieťovú zástrčku.
- ▶ Noste vhodnú protiprachovú masku.
- ▶ Odstráňte saciu trubicu.
- ▶ Zatvorte sací otvor uzáverom.
- ▶ Otvorte bočné západky.
- ▶ Odstráňte hornú časť.
- ▶ Opatrne vytiahnite prírubu zo sacieho otvoru a zatvorte prírubu.
- ▶ Zozbieraný materiál zlikvidujte v súlade so zákonnými požiadavkami.

### 7.2 Likvidácia PE vrecka na vyprázdňovanie a likvidáciu

- ▶ Nastavte spínač do polohy >AC<.
  - ↳ Skladané filtračné kazety sa automaticky vyčistia.
  - ↳ Zvyškový prach vo filtroch padá do vrecka.
- ▶ Vypnite vysávač.
- ▶ Odpojte sieťovú zástrčku.
- ▶ Noste vhodnú protiprachovú masku.
- ▶ Odstráňte saciu trubicu.
- ▶ Zatvorte sací otvor uzáverom.
- ▶ Otvorte bočné západky.
- ▶ Odstráňte hornú časť.

- ▶ PE vyprázdňovacie a likvidačné vrecko uzatvorte opatrne s priloženou uzatváracou páskou.
- ▶ Vytiahnite opatrne prírubu zo sacieho hrdla a uzatvorte ju.
- ▶ PE vyprázdňovacie a likvidačné vrecko vyberte opatrne z nádoby.
- ▶ Vysávaný materiál zlikvidujte podľa zákonných ustanovení.

### 7.3 Vkladanie tkaninového filtračného vrecka

#### POZNÁMKA

Tkaninové filtračné vrecká používajte len na suché vysávanie.

- ▶ Posuňte prírubu úplne nad nasávací otvor

#### POZNÁMKA

##### Obsluha otočného posúvača

- ▶ Otočte červený otočný posúvač vnútri do polohy CLOSE na doraz na značku ▲ .

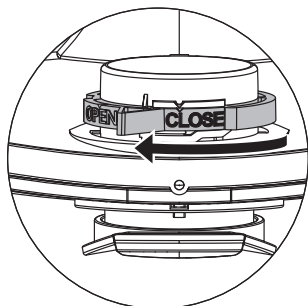

### 7.4 Vloženie PE vrecka na vyprázdňovanie a likvidáciu\*

#### POZNÁMKA

Iba vysávače triedy M a H so špeciálnymi nádobami a otočným posúvačom v nasávacom otvore typov iPulse M, iPulse H a iPulse H-azbest sú vhodné na používanie PE vyprázdňovacích a likvidačných vreciek.

#### POZNÁMKA

##### Obsluha otočného posúvača

- ▶ Otočte červený otočný posúvač vnútri do polohy OPEN na doraz na značku ▲ .
- ▶ Posuňte prírubu úplne nad nasávací otvor.
- ▶ Horný otvor vrecka umiestnite nad okraj nádoby.

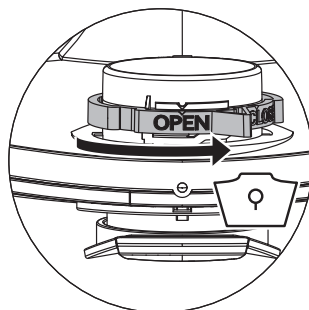

## 8 Výmena filtra

### 8.1 Výmena skladaných filtračných kaziet

- ▶ Pred výmenou filtračných kaziet ich vyčistite.
- ▶ Pomocou mince alebo podobného predmetu otočte uzáver na západke o 90 ° proti smeru hodinových ručičiek a západku zatlačte smerom dozadu.
- ▶ Odklopte veko
- ▶ Vybraté skladané filtračné kazety ihneď uzatvorte v prachotesnom plastovom vrecku a zlikvidujte ich podľa určenia.
- ▶ Vložte nové skladané filtračné kazety.
- ▶ Uzatvárací strmeň nadvihnite nahor, veko sklopte a zaareťujte ľahkým stlačením.

## 9 Výmena ochranného filtra motora

#### POZNÁMKA

Ak by mal byť ochranný filter motora znečistený, poukazuje to na chybné filtračné kazety.

- ▶ Skladané filtračné kazety vymeňte.
- ▶ Vymeňte ochranný filter motora, resp. ochranný filter motora vymyte pod tečúcou vodou, vysušte ho a znova ho použite.

## 10 Preprava

- ▶ Odstráňte saciu trubicu.
- ▶ Zatvorte sací otvor uzáverom.
- ▶ Horný diel umiestnite na nádobu.
- ▶ Zatvorte bočné západky.
- ▶ Zastrčte príslušenstvo do vhodného plastového vrecka a plastové vrecko uzatvorte, resp. ho zasuňte na plochu na uloženie nástrojov.
- ▶ Koniec sacej trubice a začiatok sacej trubice zastrčte do seba,
- ▶ trubicu položte okolo vysávača a upnite ju na držadle.

## 11 Údržba

### POZNÁMKA

Pred každou údržbou vysávač vypnite a vytiahnite sieťovú zástrčku.

Na údržbu prostredníctvom používateľa sa musí vysávač

- rozobrať,
- vyčistiť a
- vykonať na ňom údržba,

pokiaľ je to realizovateľné bez toho, aby bolo pritom vyvolané nebezpečenstvo pre údržbový personál a iné osoby.

### Preventívne opatrenia

Zahnuté vhodné preventívne opatrenia

- Čistenie pred demontážou,
- Uskutočnenie prevencie pre miestne filtrované nútené vetranie, na ktorom sa vysávač demontuje,
- Čistenie údržbovej oblasti a
- vhodné osobné ochranné prostriedky.

### Preventívne opatrenia pri vysávačoch tried H a M

Vonkajšok vysávača by sa mal vyčistiť systémom na odsávanie prachu a mal by sa vytrieť dosucha alebo by sa mal ošetriť tesniacimi prostriedkami skôr, ako ho zoberiete z nebezpečnej oblasti. Na všetky časti vysávača sa musí pozerat' ako na znečistené, keď sa vyberajú z nebezpečnej oblasti a musia sa uskutočniť vhodné manipulácie, aby sa zabránilo rozdeleniu prachu.

### Znečistené predmety

Pri realizácii údržbových a opravárenských prác sa musia zlikvidovať všetky znečistené predmety, ktoré nie je možné uspokojujúco vyčistiť. Takéto predmety sa musia zlikvidovať v nepriepustných vreckách v zhode s platnými ustanoveniami pre odstraňovanie takéhoto odpadu.

## 11.1 Testovanie účinnosti vysávača

Najmenej raz ročne musí výrobca alebo poverená osoba vykonať technickú prehliadku vrátane filtrov, otestovať vzduchotesnosť vysávača a ovládacích mechanizmov.

Okrem toho účinnosť vysávačov triedy H a H-azbest musí byť kontrolovaná aspoň raz za rok alebo častejšie. Skúšobná metóda, ktorá sa môže použiť na preukázanie účinnosti zariadenia, je definovaná v normách EN 60335-2-69 AA.22.201.2. Ak sa test nepodarí, musí sa opakovať s novým hlavným filtrom.

V miestnosti musí byť k dispozícii dostatočná miera výmeny vzduchu L, ak sa odpadový vzduch vracia späť do miestnosti. Ďalšie pokyny zistíte, prosím, z vašich národných ustanovení.

Ak sací výkon vysávača vynecháva a zvyšuje sa tiež čistenie skladaných filtračných kaziet, nie je viac žiadny sací výkon (predpokladá sa, že je nádoba prázdna a Tkaninové filtračné vrecko je vymenené), potom je potrebné vymeniť skladané filtračné kazety (pozri odsek „8.1 Výmena skladaných filtračných kaziet“ na strane 157).

## 12 Čistenie

### POZNÁMKA

Kyseliny, aceton a rozpúšťadlá môžu poškodiť časti vysávača.

- ▶ Nádobu a príslušenstvo vyčistite vodou.
- ▶ Horný diel utrite vlhkou handrou.
- ▶ Nádobu a príslušenstvo nechajte vyschnúť.

## 13 Oprava

### ⚠ VÝSTRAHA!

Neodborne opravované vysávače predstavujú nebezpečenstvo pre používateľa.

Opravy nechajte vykonávať iba odborníkom, napr. zákazníkemu servisu. Používajte iba originálne náhradné diely.

## 14 Riešenie problémov a oprava

### POZNÁMKA

Funkčné poruchy nie je možné vždy odvodiť z chýb vo vysávači.

Porucha	Príčina	Odstránenie
Sací výkon klesá	Znečistený filter	Vyčistiť
	Filtračné vrečko je plné	Vymeniť
	Nádoba je plná	Vyprázdniť
	Ochranný filter motora je zablokovaný	Vyčistiť
	Hubica, rúra alebo trubica sú upchané	Vyčistiť
Vysávač sa nespustí	Sieťová zástrčka nie je v zásuvke	Zapojte sieťovú zástrčku do zásuvky
	Žiadne sieťové napätie	Skontrolujte poistku
	Sieťový kábel je poškodený	Vymeniť
	Kryt nie je správne zatvorený	Zavrieť
	Snímač vody vypnutý	Vyprázdniť nádobu
	Vysávač je v pohotovostnom režime >A< alebo >AC<	Nastavte spínač na >I< (pozri „3 Zobrazovacie a ovládacie prvky“ na strane 154)
Vysávač sa nespustí po zapnutí prístroja v režime >A< alebo >AC<	Elektrický prístroj nie je zasunutý do zásuvky na vysávači	Zapojte sieťovú zástrčku do zásuvky vysávača
	Elektromagnetický ventil pneumatickej jednotky zapnutia a vypnutia* je znečistený	Opláchnite alkoholom
PE vyprázdňovacie a likvidačné vrečko sa nasáva na filter	Nesprávna poloha otočného posúvača	Otočný posúvač nastavte do polohy OPEN ▲ (pozri „7.4 Vloženie PE vrečka na vyprázdňovanie a likvidáciu“ na strane 157)
Vysávače triedy M alebo H: s vloženým filtračným vrečkom, prach sa nahromadí v nádobe	Nesprávna poloha otočného posúvača	Otočný posúvač nastavte do polohy CLOSE ▲ (pozri „7.3 Vkladanie tkaninového filtračného vrečka“ na strane 157)

Neskúšajte nič iné, kontaktujte zákaznícke služby.

## 15 Technické údaje

Typ: ISP	AC 1630 P	
Napätie	V	220-240
Frekvencia	Hz	50/60
Menovitý výkon	W	1400
Max. výkon	W	1600
Vzduchový prúd*	l/s (m <sup>3</sup> /h)	75 (270)
Podtlak*	hPa/MG	280
Vzduchový prúd**	l/s (m <sup>3</sup> /h)	45 (162)
Podtlak**	hPa/SE	245
Akustický tlak	dB(A)	69
Hmotnosť	kg	15,5
Rozmery d x š x v	cm	53 x 40 x 56

\* na ventilátore

\*\* na trubici

Max. výkon na vysávačoch so zásuvkou: 2000 W

Sieťový kábel na vysávačoch pre prachovú triedu M, H a H Azbest so zásuvkou: H07RN-F 3G1,5

## 16 Skúšky a schválenia

Elektrotechnické skúšky treba vykonať podľa predpisov na prevenciu vzniku úrazov (DGUV V3) a podľa DIN VDE 0701 časť 1 a časť 3. Tieto skúšky sú potrebné podľa DIN VDE 0702 v pravidelných intervaloch a po oprave alebo po zmene. Vysávače sú úspešne odskúšané podľa IEC/EN 60335-2-69.

### POZNÁMKA

Staré prístroje obsahujú cenné materiály, ktoré sú vhodné na opätovné spracovanie. **Vysávače nedávajte do normálneho odpadu**, ale ich odborne zlikvidujte cez vhodné zberné systémy, napr. cez vaše komunálne likvidačné miesto.



## 17 Vyhlásenie o zhode

Týmto vyhlasujeme, že nižšie popísané zariadenie vyhovuje príslušným základným bezpečnostným a zdravotným požiadavkám Smerníc ES, a to ako v jeho základnom návrhu a konštrukcii, tak vo verzii uvedenej do obehu.

Toto vyhlásenie stráca svoju platnosť, ak bude zariadenie modifikované bez nášho predchádzajúceho súhlasu.

<b>Výrobok:</b>	Vysávač pre mokré a suché použitie
<b>Typ:</b>	ISP model AC 1630 P
<b>Konštrukcia spotrebiča zodpovedá nasledujúcim príslušným predpisom:</b>	Smernica ES o strojových zariadeniach 2006/42/EÚ Smernica ES EMC 2014/30/ES Smernica ROHS 2011/65/EÚ
<b>Smernica ES o strojových zariadeniach 2006/42/EÚ vrátane zmien a doplnení:</b>	DIN EN 60335-1 (VDE 0700-1): 2012-10; EN 60335-1: 2012 DIN EN 60335-1 Ber.1 (VDE 700-1 Ber.1): 2014-04; EN 60335-1: 2012/AC: 2014; EN 60335-1: 2012/A11: 2014 EN 60335-2-69: 2012; DIN EN 62233 (VDE 0700-366 Ber.1): 2009-04; EN 62233 Ber.1: 2008; DIN EN ISO 12100: 2011-03; EN ISO 12100: 2010
<b>Smernica ES EMC 2014/30/ES:</b>	DIN EN 55014-1 (VDE 0875-14-1): 2012-05; EN 55014-1: 2006 + A1: 2009 + A2: 2011 DIN EN 61000-3-2 (VDE 0838-2): 2015-03; EN 61000-3-2:2014; DIN EN 61000-3-3 (VDE 0838-3): 2014-03; EN 61000-3-3:2013; DIN EN 55014-2 (VDE 0875-14-2): 2009; EN 55014-2: 1997 + A1: 2001 + A2: 2008 Požiadavky kategórie II
<b>Osoba zodpovedná za dokumentáciu:</b>	Výrobok testoval a certifikoval inštitút: VDE Prüf- und Zertifizierungsinstitut GmbH (EU-Kenn-Nr. 03666), Merianstr. 28, 63069 Offenbach  Spit S.A.S., 150 Avenue de Lyon, B.P.104, 26501 BOURG LES VALENCE CEDEX, FRANCE

30.07.2019



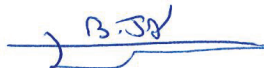

Jan Bernard  
Quality Manager

30/07/19 

**S.P.I.T.**  
**Bernard JAN / Responsable QSE**  
Tél. : 06 45 01 15 76  
150 Avenue de Lyon - BP 104  
26501 BOURG-LES-VALENCE CEDEX



## 1 Objašnjenje upotrebljenih simbola i znakova

Simbol / Reč	Opis
	Ovo je znak upozorenja. On upozorava na moguće opasnost od povređivanja. Poštujte sva uputstva označena ovim simbolom kako biste sprečili povrede ili situacije opasne po život. Ovaj znak upozorenja prikazan je uvek u kombinaciji sa natpisima <b>OPASNOST</b> , <b>UPOZORENJE</b> i <b>OPREZ</b> .
<b>OPASNOST!</b>	Označava opasnost sa visokim stepenom rizika koja će, ukoliko se ne izbegne, za posledicu imati teške povrede ili smrtni ishod.
<b>UPOZORENJE!</b>	Označava opasnost sa srednjim stepenom rizika koja, ukoliko se ne izbegne, za posledicu može imati teške povrede ili smrtni ishod.
<b>OPREZ!</b>	Označava opasnost sa manjim stepenom rizika koja, ukoliko se ne izbegne, za posledicu može imati lake ili lakše povrede.
<b>BELEŠKA</b>	Ovaj simbol označava savete i smernice kako bi se olakšalo posao i osigura pouzdan rad.
	Označava preduslov koji mora biti ispunjen pre izvršavanja neke radnje.
	Označava redosled radnji koje treba da izvrši korisnik.
	Označava rezultat neke radnje.

## 2 Važne bezbednosne informacije

### **UPOZORENJE!**

Opasnost od gušenja! Ne dozvolite deci da se igraju sa ambalažnim materijalom, npr. plastičnim kesama.

Nemojte se penjati na ili sedeti na usisivaču.

Rizik od pada prilikom rada na stepenicama. Obratite pažnju na bezbedno stajanje.

Priključni vod i usisno crijevo nemojte vući preko oštih ivica, niti ih savijati ili zaglavljivati.

Priključni vod i usisno crijevo postavljajte uvijek tako da se niko ne može saplesti preko njih.

Kod izlaženja pjene ili tečnosti odmah isključite usisivač.

Unutrašnjost poklopca uvijek držati čistim.

Ne koristite usisivač, uključujući i pribore u sledećim slučajevima:

- Mrežni priključni kabl ili produžni kabl je neispravan ili pokazuje pukotine
- Vidljivo je oštećenje usisivača, npr. pukotine u kućištu
- Ako sumnjate na nevidljivi defekt, npr. nakon pada

### **OPASNOST!**

Rizik od eksplozije i vatre! Ne koristite usisivač u potencijalno eksplozivnom okruženju.

Držite usisivač podalje od zapaljivih gasova i supstanci.

### ⚠ OPASNOST!

Rizik od eksplozije i vatre! Ne koristite usisivač da biste usisali sledeće:

- zapaljive ili eksplozivne rastvarače
- materijale natopljene u rastvaračima
- potencijalno eksplozivne prašine
- tečnosti poput benzina, ulja, alkohola, razblaživača
- materijale toplije od 60 °C

### ⚠ UPOZORENJE!

Nestručno popravljani uređaji predstavljaju opasnost za korisnika. Popravke smiju izvoditi samo stručna lica, kao npr. servisna služba. Koristiti samo originalne rezervne delove.

### ⚠ UPOZORENJE!

Utičnicu na usisivaču koristite samo u svrhe koje su utvrđene u uputstvu za upotrebu.

U slučaju zloupotrebe ili nestručnog korišćenja ili popravke proizvođač ne preuzima nikakvu odgovornost za nastale štete. Nemojte koristiti oštećene produžne vodove.

Ukoliko se ošteti priključni vod usisivača, onda je potrebno dotični zamjeniti posebnim priključnim vodom koji se može nabaviti preko servisa.

Rotirajuće električne četkice ne smiju doći u dodir sa priključkom mrežnog dovoda.

Napon na tipskoj tablici mora odgovarati mrežnom naponu.

Nakon svake upotrebe i prije radova oko održavanja isključite usisivač i izvucite mrežni utikač.

Vucite samo za mrežni utikač, nikada za priključni vod.

Nemojte mrežni utikač nikada mokrim rukama utaknuti ili izvlačiti.

Napajanje strujom mora biti osigurano osiguračem sa odgovarajućom jačinom struje.

Nemojte usisivač nikada otvarati na otvorenom kada pada kiša ili ako je nevrjeme.

Usisivač čuvati na suvom mestu sa zaštitom od mraza.

### ⚠ UPOZORENJE!

Mašine za uklanjanje prašine se testiraju u skladu sa DIN EN 60335-2-69 i dele se u klase prašine.

Usisivači klase prašine **L** pogodni su za usisavanje/isisavanje suvih, nezapaljivih, po zdravlje bezopasnih prašina sa graničnim vrednostima za radna mesta od > 1 mg/m<sup>3</sup>.

Usisivači klase **M** namjenjeni su za usisavanje suvih i nezapaljivih prašina, nezapaljivih tečnosti, prašine drveta, i opasnih prašina graničnih radnih vrijednosti ≥ 0,1 mg/m<sup>3</sup>.

Usisivači klase **H** namjenjeni su za usisavanje suvih i nezapaljivih prašina, nezapaljivih tečnosti, čestica koje mogu izazvati rak ili bolesti, prašine drveta, i prašina opasnih po zdravlje graničnih radnih vrijednosti.

### ⚠ UPOZORENJE!

Usisivači za klasu prašine **H-azbest** odgovaraju za usisavanje i izvlačenje prašine koja sadrži azbest. Pridržavajte se nacionalnih propisa za rukovanje i održavanje alata za uklanjanje azbesta.

### ⚠ UPOZORENJE!

Ova mašina ne sme da se koristi od strane lica (uključujući i decu) sa umanjanim fizičkim, senzorskim ili mentalnim sposobnostima, ili ako imaju manjak iskustva ili znanja za taj posao.

Deca moraju da se nadgledaju kako bi se obezbedilo da se ne igraju sa uređajem.

Mlaznicu, crijevo ili cijev nemojte usmjeravati u pravcu ljudi ili životinja.

### ⚠ UPOZORENJE!

Koristite samo četke koje se isporučuju sa usisivačem ili one navedene u uputstvima za upotrebu.

Korišćenje drugih četkica može da kompromituje bezbednost.

Kada se koristi u poslovima prerade hrane: Odmah očistite usisivač nakon upotrebe i dezinfikujte ga kako biste izbegli mikrobiološku kontaminaciju.

Za čišćenje ne koristite mlaznice na paru ili sredstva za čišćenje pod visokim pritiskom.

Puštajte u rad usisivač samo pod nadzorom.

Isključite usisivač iz mreže u slučaju dužeg prekida rada.

Ne čistite filter kertridže pomoću komprimovanog vazduha.

Pažljivo pročitajte uputstvo za upotrebu pre nego što počnete da koristite usisivač. Uputstvo za upotrebu pruža važna uputstva za bezbednost, puštanje u rad, rukovanje, održavanje i brigu. Držite uputstvo za upotrebu na sigurnom mestu i u slučaju da prodate jedinicu, predajte ga sledećem vlasniku.

Proizvođač zadržava prava na konstrukcijske izmjene i izmjene opreme.

Ne smijete izvoditi druge radove osim dotičnih koji su opisani u ovom uputstvu za upotrebu.



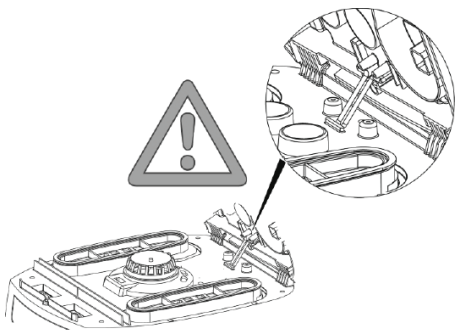

Ova mašina je namenjena za profesionalnu upotrebu, na primer za upotrebu u hotelima, školama, bolnicama, prodajnim objektima fabrika, kancelarijama ili za iznajmljivanje.

Prilikom raspakivanja obratite pažnju na cjelovitost isporuke i oštećenja prilikom transporta.

Prije upotrebe potrebno je da korisnici budu upoznati sa informacijama, instrukcijama i obukama za upotrebu usisivača i materijala, za koje će se koristiti usisivač, uključujući i bezbedni postupak za uklanjanje usisanog materijala.



### 3 Elementi za prikaz i kontrolu

Položaj prekidača	Funkcija	Opis
0 	Usisivač je isključen.	- Utičnica je pod naponom
I 	Usisivač radi.	- Utičnik je pod naponom - Automatska funkcija trešenja je isključena
A 	Pripravnost	- Utičnik je pod naponom - Automatska funkcija trešenja je isključena
AC 	Pripravnost Automatska funkcija trešenja	- Utičnik je pod naponom - Automatska funkcija trešenja je uključena - Usisivač se usljed priključenog električnog uređaja ili uređaja za pneumatski vazduh* na utikač uključuje i isključuje.
	Automatska funkcija trešenja	- Automatska funkcija trešenja je uključena; 2min
	Indikator nivoa napunjenosti*	- Indikator nivoa napunjenosti se pali kad je rezervoar pun i/ili je usisno crevo blokirano. Na usisivačima sa klasom prašine M i H, emituje se i zvučni signal
	Postavljanje prečnika usisnog creva *	- Na M-/H-/H-azbest usisivačima za kontrolu količine protoka, za aktiviranje zvučnog signala ako brzina vazduha pada ispod 20 m/s
	Podešavanje brzine motora*	- Prilagodite snagu usisavanja pomoću kontrole brzine

\*u zavisnosti od varijante opreme usisivača

## 4 Puštanje u rad

### 4.1 Pre svake upotrebe

Uverite se da su ispunjeni sledeći uslovi:

- △ Usisivač, mrežni kabl, usisno crevo i pribori nisu oštećeni.
- △ Svi filteri su umetnuti i nisu oštećeni.

### 4.2 Uključivanje i isključivanje

Utičnica na usisivaču ostaje uvek pod naponom, bez obzira na položaj glavnog prekidača.

#### ⚠ UPOZORENJE!

Opasnost od povrede automatskim pokretanjem električnog alata!

- ▶ Isključite električni alat ili pneumatski alat pre priključivanja na usisivač.

#### BELEŠKA

U preklapnom položaju >0< možete utičnicu na usisivaču koristiti kao produžni kabl.

△ **Vrijednost priključka:** Usisivač + priključeni uređaj (maks. 2000 W) maks. 16 A.

### 4.2.2 Uključivanje usisivača

Funkcije vidite na "3 Elementi za prikaz i kontrolu" na stranici 164.

- ▶ Utaknite utikač u utičnicu.
- ▶ Postavite prekidač u položaj >I<.
  - ↳ Usisivač se odmah pokreće.

ili:

- ▶ Postavite prekidač u položaj >A< ili >AC<.
  - ↳ Usisivač je u stanju pripravnosti za električne alate.

### 4.2.3 Postavljanje prečnika usisnog creva\*

- ▶ Postavite prečnik usisnog creva na prekidaču.

#### ⚠ OPREZ!

Prekidač za biranje signala za minimalni protok vazduha (sirene i svetla) na usisivačima sa klasama prašine "M" i "H" U režimima >A< i >AC< napravljena je sledeća postavka, u zavisnosti od prečnika creva:

Prekidač za biranje unutrašnjeg prečnika usisnog creva	Zapreminski protok vazduha
∅ 35 mm	70 l/s
∅ 27 mm	41 l/s
∅ 21 mm	25 l/s

Neće uslijediti regulacija broja obrtaja.

Usisivač radi uvijek sa maksimalnim brojem obrtaja.

### 4.2.4 Prilagodavanje snage usisavanja\*

- ▶ Prilagodite brzinu motora na prekidaču.

ili

- ▶ Podesite pomoćni klizač za vazduh na cevi ručke.

### 4.2.5 Isključivanje usisivača

- ▶ Postavite prekidač u položaj >0<.
  - ↳ Usisivač je isključen.
- ▶ Nakon isključivanja, izvucite mrežni utikač.
- ▶ Namotajte mrežni priključni kabl.
- ▶ Čuvajte mrežni priključni kabl na kuki za kabl.
- ▶ Čuvajte usisnu cev ubacivanjem u držač pribora\* na zadnjem zidu kontejnera.
- ▶ Stavite krajeve usisnog creva zajedno tako da nikakve čestice prljavštine ne isure.
- ▶ Uklonite Električni alat.

## 5 Način rada

### 5.1 Suvo usisavanje

- ▶ Usisavati samo sa suvim filterom, usisivačem i priborom, kako bi se spriječilo hvatanje i stvrdnjavanje prašine.
- ▶ Kada usisavate čađ, cement, gips ili slične prašine: Ubacite PE vreću za odlaganje u kontejner za prljavštinu.
- ▶ Uvek koristite vreće za odlaganje u kombinaciji sa presavijenim filter kertridžima.

#### BELEŠKA

Usisivači klase M, H i H-Azbest se prije svega trebaju koristiti za suvo usisavanje.

### 5.2 Sukcija tečnosti

#### ⚠ UPOZORENJE!

Opasnost od strujnog udara!

- ▶ Kod izlaženja pjene ili tečnosti odmah isključite usisivač.
- ▶ Ispraznite posudu i po potrebi naborani filter.

#### BELEŠKA

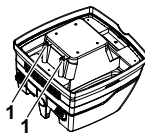

Senzore nivoa vode (1) redovno čistiti i kontrolisati da li postoje naznake oštećenja.

- ▶ Usisavanje bez vrećice filtra od flisa. Naborane kasete filtra su pogodne za mokro usisavanje. Ugrađeni senzor isključuje motor kad je posuda puna. Napunjena posuda može da ima negativan uticaj na rukovanje usisivačem.
- ▶ Ispraznite kontejner (vidite "7 Pražnjenje kontejnera" na stranici 166).

## BELEŠKA

Ako se usisivač ne isključuje, zaštita od ponovnog pokretanja će ostati aktivna. Usisivač je spreman za rad tek nakon isključivanja i ponovnog uključivanja.

- ▶ Pije pražnjenja potrebno je najprije izvoditi usisno crijevo iz tečnosti.
- ▶ Usljed visoke usisne snage i oblika posude koja pogoduje protoku vazduha, moguće je da nakon isključivanja iz crijeva iscuri voda.
- ▶ Ako nastavite sa svim usisavanjem, onda umetnite suve filtre.

## BELEŠKA

Ukoliko se često smjenjuju mokro i suvo usisavanje, preporučujemo korišćenje drugog umetka filtera, prije svega umetke naboranog filtera od poliestera.

Nakon čišćenja:

- ▶ Dovoljno provetrite radno područje.

## 6 Stalno čišćenje filtera

Usisivač je opremljen sa elektromagnetnim sistemom za čišćenje filtera, koji može da se koristi da bi se očistila bilo kakva prilepljena prašina iz filter kertridža.

Presavijeni filter kertridži se čiste naizmenično jedan nakon drugog tako da je kontinuirani rad zagarantovan.

## 7 Pražnjenje kontejnera

### BELEŠKA

Dozvoljeno samo za prašinu sa graničnim radnim vrijednostima > 1 mg/m<sup>3</sup>.

- ▶ Isključite usisivač, izvucite mrežni utikač.
- ▶ Otvorite zatvarač.
- ▶ Skinite poklopac i usisno crijevo sa posude.
- ▶ Prevrnite posudu.

### 7.1 Odložite vunenu filter vreću

- ▶ Isključite usisivač.
- ▶ Iskopčajte mrežni utikač.
- ▶ Nosite odgovarajuću masku za disanje.
- ▶ Skinite usisno crevo.
- ▶ Zatvorite ulaz za usisavanje sa poklopcem.
- ▶ Otvorite bočne reze.
- ▶ Uklonite gornji deo.
- ▶ Pažljivo svucite flašu (obod) sa ulaza za usisavanje i zatvorite flašu.
- ▶ Odložite prikupljeni materijal u skladu sa zakonskim zahtevima.

### 7.2 Odložite PE vreću za pražnjenje i odlaganje

- ▶ Postavite prekidač u položaj >AC<.
  - ↳ Presavijeni filter kertridži se čiste automatski.
  - ↳ Preostala prašina u filterima pada u vreću.
- ▶ Isključite usisivač.
- ▶ Iskopčajte mrežni utikač.
- ▶ Nosite odgovarajuću masku za disanje.
- ▶ Skinite usisno crevo.
- ▶ Zatvorite ulaz za usisavanje sa poklopcem.
- ▶ Otvorite bočne reze.
- ▶ Uklonite gornji deo.
- ▶ PE-vreću za pražnjenje i uklanjanje pažljivo zatvoriti pomoću trake za zatvaranje koja Vam se nalazi pri ruci.
- ▶ Pažljivo skinite pribornicu sa usisnog priključka i zatvorite pribornicu.
- ▶ Izvucite pažljivo PE-vreću za pražnjenje i uklanjanje iz posude.

## 5.3 Usisavanje supstanci koje sadrže azbest

Samo usisivači prašine klase H-azbest mogu da se koriste za usisavanje supstanci koje sadrže azbest.

- ▶ Radite samo sa suvim filterom, usisivačem i dodacima da biste sprečili da se prašina zalepi i postane zaglavljena.
- ▶ Za usisavanje supstanci koje sadrže azbest: Ubacite PE vreću za pražnjenje ili filter vreću od vune u kontejner za prašinu.
- ▶ Uvek koristite filter vreće u kombinaciji sa presavijenim filter kertridžima.

## BELEŠKA

H-azbest klasu usisivača poželjno je koristiti kao usisivače za suhu prašinu.

## ⚠ UPOZORENJE!

Opasnost za zdravlje!

Vlakna azbesta u vazduhu.

- ▶ Dostavite dovoljno spoljašnjeg vazduha u radnu površinu (svež vazduh).
- ▶ Vodite ili čistite izvučen vazduh na takav način da vlakna azbesta ne uđu u prostor za disanje drugih ljudi.
- ▶ Kada filtrirate izvučen vazduh, prenesite bilo kakvu prašinu u kontejnerima za prašinu.
- ▶ Nemojte da izbacujete prašinu.

Ako postoji mogućnost da ispadnu vlakna azbesta:

- ▶ Apsorbujte vlakna azbesta na izlazu ili na tački porekla.
- ▶ Zatim uklonite vlakna azbesta u skladu sa stanjem tehnike bez opasnosti za osobe ili okolinu.

Ako potpuna apsorpcija vlakana azbesta nije moguća:

- ▶ Primenite dodatne mere ventilacije u skladu sa najnovijom tehnikom.

Nakon završetka posla:

- ▶ Pažljivo očistite alate, uključujući usisne cevi i opremu za rad.
- ▶ Pažljivo očistite radno područje.
- ▶ Navlažite i pravilno uklonite objekte zagađene vlaknima azbesta koja ne mogu da se očiste.

- ▶ Odložite prikupljeni materijal u skladu sa zakonskim zahtevima.

### 7.3 Ubacite vunenu filter vreću

#### BELEŠKA

Koristite vunene filter vreće samo za suvo usisavanje.

- ▶ Skliznite (navucite) flanšu u potpunosti preko ulaza za usisavanje.

#### BELEŠKA

##### Rukovanje rotacionim klizačem

- ▶ Okrenite unutarnji crveni rotacioni klizač u položaj CLOSE (ZATVORI) do zaustavljanja na oznaci ▲ .

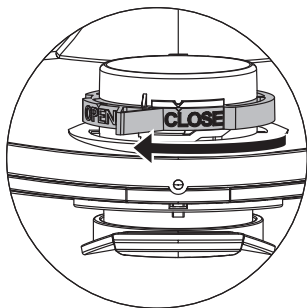

### 7.4 Ubacite PE vreću za pražnjenje i odlaganje\*

#### BELEŠKA

Samo su usisivači sa klasom prašine M i H sa specijalnim kontejnerima i rotacionim klizačem u ulazu za usisavanje tipova iPulse M, iPulse H i iPulse H-azbestni pogodni za upotrebu PE vreća za pražnjenje i odlaganje.

#### BELEŠKA

##### Rukovanje rotacionim klizačem

- ▶ Okrenite unutarnji crveni rotacioni klizač u položaj OPEN (OTVORI) do zaustavljanja na oznaci ▲ .
- ▶ Skliznite (navucite) flanšu u potpunosti preko ulaza za usisavanje.
- ▶ Postavite gornji otvor vreće preko ivice kontejnera.

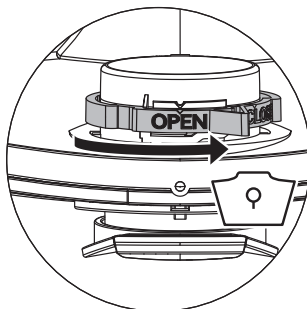

## 8 Promena filtera

### 8.1 Promena presavijenih filter kertridža

- ▶ Očistite filter kertridže pre nego što ih promenite.
- ▶ Okrenite bravu na rezi (kvaci) preko 90° u smeru suprotnom od kazaljke na satu pomoću novčića ili sličnog objekta i gumite rezu prema zadnjoj strani.
- ▶ Podignite poklopac.
- ▶ Izvađene naborane filtre odmah staviti u plastičnu vreću koja ne propušta prašinu i propisno je ukloniti.
- ▶ Umetnite nove umetke naboranog filtera.
- ▶ Podignite obruč zasovnice, spustite poklopac i pričvrstite ga laganim pritiskanjem.

## 9 Promena filtera za zaštitu motora

#### BELEŠKA

Ukoliko je filter za zaštitu motora isprisan, onda to ukazuje na neispravne umetke filtera.

- ▶ Izvršite zamjenu umetaka naboranog filtera.
- ▶ Zamijenite filter za zaštitu motora, odn. isperite ga tekućom vodom, osušite i ponovo ga vratite.

## 10 Transport

- ▶ Skinite usisno crevo.
- ▶ Zatvorite ulaz za usisavanje sa poklopcem.
- ▶ Postavite gornji deo na kontejner.
- ▶ Zatvorite bočne reze.
- ▶ Stavite pribor u odgovarajuću plastičnu vrećicu i zatvorite je, odn. stavite ga u spremu za alat.
- ▶ Spojite kraj i početak usisnog crijeva.
- ▶ Postavite i pričvrstite crijevo oko usisavača.

## 11 Održavanje

#### BELEŠKA

Prije svakog održavanja isključite usisivač i izvucite mrežni utikač.

Za održavanje je potrebno da korisnik usisivač

- rastavi,
- očisti i
- i održavan,

ukoliko je to moguće, bez da pri tom dođe do ugrožavanja osoblja koje vrši održavanje ili drugih lica.

#### Mjere predostrožnosti

Pridržavati se namjenskim mjerama predostrožnosti

- Čišćenje mre demontaže,
- priprema ventilacije koja je prisutna na dotičnom mjestu, na kome se vrši demontaža usisivača,
- čišćenje mjesta gdje se vrši održavanje i
- namjenska oprema za ličnu zaštitu.

### Mjere predostrožnosti za usisivače klase H i M

Prije dislociranja iz opasne zone, spoljašnost usisivača treba sa biti čista, usisavanjem i brisanjem, ili je potrebno koristiti sredstva koja ne propuštaju prašinu. Sve djelove usisivača je potrebno smatrati prljavim, kada dolaze iz opasne zone, i potrebno je preduzeti određene radnje, kako bi se izbjeglo širenje prašine.

### Prjavi predmeti

Kod radova oko održavanja i popravki potrebno je ukloniti sve prljave predmete, koji se ne mogu očistiti na zadovoljavajući način. Takve predmete je potrebno ukloniti u vrećama u skladu sa odredbama za uklanjanje ovakve vrste otpada.

## 11.1 Testiranje efikasnosti usisivača

Najmanje jednom godišnje, proizvođač ili upućeno lice moraju da obavje tehnčki pregled uključujući filtere, nepropustljivost usisivača za vazduh i kontrolne mehanizme.

Pored toga, efikasnost usisivača sa klasom prašine H i H-azbestnom mora da se proverava najmanje jednom godišnje ili češće. Metoda ispitivanja, koja se može koristiti za demonstriranje efikasnosti uređaja, definisana je u EN 60335-2-69 AA.22.201.2. Ako uređaj nije prošao test, mora se ponoviti sa novim glavnim filterom.

Potrebno je da u prostoriji bude prisutna odgovarajuća vrijednost razmjene vazduha L, kada se otpadni vazduh vraća u prostoriju. Ostala uputstva možete naći u Vašim nacionalnim odredbama.

Ukoliko usisna snaga usisivača popusti a ni nakon čišćenja naboranih filtera ne dođe do povećanja snage (pod uslovom da je posuda prazna a vrećica filtra od flisa filtera zamjenjena), onda je potrebno izvršiti zamjenu naboranih filtera (vidite Brzi referentni vodič i odjeljak "8.1 Promena presavijenih filter kertridža" na stranici 167).

## 12 Čišćenje

### BELEŠKA

Kiseline, aceton i rastvarači mogu oštetiti delove usisivača.

- ▶ Čistite kontejner i pribore sa vodom.
- ▶ Obrisite gornji deo sa vlažnom krpom.
- ▶ Dozvolite da se kontejner i pribori osuše.

## 13 Popravka

### ⚠ UPOZORENJE!

Nestručno popravljani usisivač predstavlja opasnost za korisnika.

- ▶ Popravke smiju izvoditi samo stručna lica, kao npr. servisna služba. Koristiti samo originalne rezervne djelove.



## 14 Rešavanje problema i popravka

### BELEŠKA

Greške u radu se ne mogu uvek povezati sa defektima u usisivaču.

Kvar	Uzrok	Rešenje
Snaga usisavanja opadne	Filter je prijav	Očistite ih
	Filter vreća je puna	Promenite je
	Kontejner je pun	Ispraznite ga
	Filter za zaštitu motora je blokiran	Očistite ih
	Mlaznica, cev ili crevo su blokirani	Očistite ih
Usisivač se ne pokreće	Mrežni utikač nije u utičnici	Priključite mrežni utikač u utičnicu
	Nema mrežnog napajanja	Proverite osigurač
	Mrežni priključni kabl je neispravan	Zamenite ga
	Poklopac nije pravilno zatvoren	Zatvorite ga
	Senzor za vodu je isključen	Ispraznite kontejner
	Usisivač je u stanju pripravnosti >A< ili >AC<	Postavite prekidač na >I< (vidite "3 Elementi za prikaz i kontrolu" na stranici 164)
Usisivač se ne pokreće kada se alat uključi u režimu >A< ili >AC<	Električni alat nije priključen u utičnicu na usisivaču	Priključite mrežni utikač u utičnicu na usisivaču
	Solenoidni ventil pneumatske jedinice za uključivanje i isključivanje*kontaminiran je	Isperite ga sa alkoholom
PE vreća za pražnjenje i odlaganje je usisana (prilepljena) na filter	Nepravilan je položaj rotirajućeg klizača	Postavite rotacioni klizač u položaj OPEN (OTVORI) ▲ (vidite "7.4 Ubacite PE vreću za pražnjenje i odlaganje*" na stranici 167)
Usisivač sa klasama prašine M ili H: sa umetnutom filter vrećom, prašina se akumulira u kontejneru	Nepravilan je položaj rotirajućeg klizača	Postavite rotacioni klizač u položaj CLOSE (ZATVORI) ▲ (vidite "7.3 Ubacite vunenu filter vreću" na stranici 167)

Ne pokušavajte ništa drugo, kontaktirajte korisničke usluge.

## 15 Tehnički podaci

Tip: ISP		AC 1630 P
Napon	V	220-240
Frekvencija	Hz	50/60
Nominalna vrijednost	W	1400
Maks. snaga	W	1600
Protok vazduha*	l/s (m <sup>3</sup> /h)	75 (270)
Potpritisak*	hPa/MG	280
Protok vazduha**	l/s (m <sup>3</sup> /h)	45 (162)
Potpritisak**	hPa/SE	245
Nivo buke	dB(A)	69
Težina	kg	15,5
Dimenzije d x š x v	cm	53 x 40 x 56

\* na ventilatoru \*\* u crevu

Maks. snaga kod usisivača sa utičnicom: 2.000 W

Glavni kabl za povezivanje na usisivače za prašinu klase M, H i H azbesta sa utičnicom: H07RN-F 3G1,5

## 16 Ispitivanja i saglasnosti

Elektrotehnički atesti je potrebno sprovesti na osnovu propisa o sprečavanju nesreće na radu (DGUV V3) i u skladu sa DIN VDE 0701 diol 1 i dio I 3. Ove kontrole su neophodne u skladu sa DIN VDE 0702 u ravnomjernih vremenskim razmacima i nakon remonta ili promjena. Usisivači su uspešno atestirani u skladu sa IEC/EN 60335–2–69.

### BELEŠKA

stari uređaji sadrže vrijedne materijale, koji su pogodni za recikliranje. **Nemojte usisivač uklanjati zajedno sa uobičajenim kućnim smećem**, nego njegovo uklanjanje izvršite stručno, npr. preko komunalne službe za uklanjanje otpada.



## 17 Deklaracija o usaglašenosti

Ovim izjavljujemo da je mašina opisana ispod usklađena sa relevantnim osnovnim bezbednosnim i zdravstvenim zahtevima EC Direktiva i u svom osnovnom dizajnu i konstrukciji i u verziji koja je stavljena u promet od strane nas.

Ova deklaracija će prestati da važi ako se mašina modifikuje bez našeg prethodnog odobrenja.

Proizvod:	Usisivač za rad na mokrom i suvom
Tip:	ISP model AC 1630 P
Dizajn uređaja odgovara sledećim relevantnim propisima:	EC Direktiva o mašineriji 2006/42/EU EC Direktiva EMC 2014/30/EC ROHS 2011/65/EU
EC Direktiva o mašineriji 2006/42/EU uključujući amandane:	DIN EN 60335-1 (VDE 0700-1):2012-10; EN 60335-1:2012 DIN EN 60335-1 Ber.1 (VDE 700-1 Ber.1):2014-04; EN 60335-1:2012/AC:2014; EN 60335-1:2012/A11:2014 EN 60335-2-69:2012; DIN EN 62233 (VDE 0700-366 Ber.1):2009-04; EN 62233 Ber.1:2008; DIN EN ISO 12100:2011-03; EN ISO 12100:2010
EC Direktiva EMC 2014/30/EC:	DIN EN 55014-1 (VDE 0875-14-1):2012-05; EN 55014-1:2006 + A1:2009 + A2:2011 DIN EN 61000-3-2 (VDE 0838-2):2015-03; EN 61000-3-2:2014; DIN EN 61000-3-3 (VDE 0838-3):2014-03; EN 61000-3-3:2013; DIN EN 55014-2 (VDE 0875-14-2):2009; EN 55014-2:1997 + A1:2001 + A2:2008 Zahtevi kategorije II
Ovlašćeni predstavnik za dokumentaciju:	Sledeći institut je testirao i sertifikovao proizvod: VDE Prüf- und Zertifizierungsinstitut GmbH (EU-Kenn-Nr. 03666), Merianstr. 28, 63069 Offenbach Spit S.A.S., 150 Avenue de Lyon, B.P.104, 26501 BOURG LES VALENCE CEDEX, FRANCE

30.07.2019

Jan Bernard  
Quality Manager

30/07/19





**S.P.I.T.**

**Bernard JAN / Responsable QSE**

Tél. : 06 45 01 15 76

150 Avenue de Lyon - BP 104  
26501 BOURG-LES-VALENCE CEDEX

## 1 Objašnjenje upotrebljenih simbola i znakova

Simbol / Signalna riječ	Opis
	Ovo je simbol upozorenja. On upozorava na moguću opasnost od ozljede. Slijedite sve upute označene ovim simbolom kako biste izbjegli ozljede ili smrt. Simbol upozorenja uvijek se javlja u kombinaciji sa signalnim riječima <b>OPASNOST</b> , <b>UPOZORENJE</b> i <b>OPREZ</b> .
<b>OPASNOST!</b>	Označava ugrozu visokog stupnja rizika koja, ako se ne izbjegne, uzrokuje smrt ili teške ozljede.
<b>UPOZORENJE!</b>	Označava ugrozu srednjeg stupnja rizika koja, ako se ne izbjegne, može uzrokovati smrt ili teške ozljede.
<b>OPREZ!</b>	Označava ugrozu niskog stupnja rizika koja, ako se ne izbjegne, može uzrokovati lagane ili umjerene ozljede.
<b>NAPOMENA</b>	Upute i savjeti koji olakšavaju rad i jamče sigurno korištenje.
	Označava preduvjet koji mora biti ispunjen prije nego što se može izvesti neka radnja.
	Označava korake koje korisnik mora izvesti redom.
	Označava rezultat neke radnje.

## 2 Važne sigurnosne informacije

### **UPOZORENJE!**

Opasnost od gušenja! Nemojte dopustiti djeci da se igraju s materijalom za pakiranje, npr. plastičnim vrećicama.

Nemojte se penjati ili sjediti na usisavaču.

Opasnost od pada kada se radi na stepenicama. Obratite pažnju na siguran položaj.

Nemojte s priključnim vodom i usisnim crijevom prelaziti preko oštih rubova, savinuti ih ili uklještititi.

Priključni vod i usisno crijevo uvijek postavite na način da se nitko ne može spotaknuti preko njih.

Ukoliko iz usisivača izlazi pjena ili tekućina, odmah isključite usisivač.

Unutrašnjost poklopca uvijek držati suhom.

Nemojte koristiti usisavač, uključujući i dodatnu opremu, u sljedećim slučajevima:

- Mrežni kabel ili produžni kabel je neispravan ili oštećen
- Postoji vidljivo oštećenje usisavača, npr. pukotine na kućištu
- Ako sumnjate na nevidljivo oštećenje, npr. nakon pada

### **OPASNOST!**

Opasnost od eksplozije i požara! Nemojte koristiti usisavač u potencijalno eksplozivnom okruženju.

Držite usisavač dalje od zapaljivih plinova i tvari.

### ⚠ OPASNOST!

Opasnost od eksplozije i požara! Nemojte upotrebljavati usisavač za usisavanje sljedećeg:

- zapaljivih ili eksplozivnih otapala
- materijala natopljenih otapalima
- potencijalno eksplozivne prašine
- tekućina kao što su benzin, ulje, alkohol, razrjeđivači
- materijala toplijih od 60 °C

### ⚠ UPOZORENJE!

Uređaji koji nisu stručno popravljani predstavljaju opasnost za korisnika. Popravke moraju izvršavati isključivo stručnjaci, npr. servis. Koristite samo originalne rezervne dijelove.

### ⚠ UPOZORENJE!

Utičnicu na usisivaču koristite isključivo u svrhe navedene u uputama za rukovanje.

Kod nenamjenskog korištenja, nestručnog upravljanja ili nestručnih popravaka, proizvođač ne preuzima odgovornost na oštećenja.

Nemojte koristiti oštećene produžne vodove.

U slučaju oštećenja priključnog voda, isti se mora zamijeniti posebnim priključnim vodom koji možete nabaviti kod proizvođača ili njegovog servisera.

Kod električnih četki rotirajuće četke ne smiju doći u dodir s mrežnim priključnim vodom.

Napon na označnoj pločici mora odgovarati s nazivnim mrežnim naponom.

Nakon svake primjene ili prije svakog održavanja isključite usisivač te ga iskopčajte iz mrežne utičnice.

Uvijek vucite samo na mrežnoj utičnici, nikada na priključnom vodu.

Mrežnu utičnicu nikada ne ukopčajte ili izvlačite mokrim rukama.

Opskrba strujom mora biti osigurana preko osigurača s prikladnom jakosti struje.

Nikada nemojte uključiti usisivač na otvorenom kada pada kiša ili je nevrijeme.

Usisavač čuvajte u zatvorenim prostorijama, na suhom mjestu zaštićenom od mraza.

### ⚠ UPOZORENJE!

Strojevi za uklanjanje prašine ispitani su prema DIN EN 60335-2-69 i podijeljeni na klase prašine.

Usisavači klase prašine **L** pogodni su za usisavanje/isisavanje suhих, nezapaljivih, po zdravlje bezopasnih prašina s graničnim vrijednostima za radna mjesta od  $> 1 \text{ mg/m}^3$ .

Usisivači klase **M** prikladni su za usisavanje suhих, nezapaljivih prašina, nezapaljivih tekućina, drvenu prašinu i opasne prašine s graničnim vrijednostima na radnom mjestu  $\geq 0,1 \text{ mg/m}^3$ .

Usisivači klase **H** prikladni su za usisavanje suhих, nezapaljivih prašina, kancerogenih i patogenih čestica te nezapaljivih tekućina, drvenu prašinu i opasne prašine sa svim graničnom vrijednosti na radnom mjestu.

### ⚠ UPOZORENJE!

Usisavači za klasu prašine **H-azbest** prikladni su za usisavanje i ekstrakciju prašine koja sadrži azbest. Pridržavajte se nacionalnih propisa za rad i održavanje alata za uklanjanje azbesta.

### ⚠ UPOZORENJE!

Ovim se strojem ne smiju koristiti osobe (uključujući i djecu) smanjenih tjelesnih, senzornih ili mentalnih sposobnosti ili zbog nedovoljnog iskustva i znanja.

Djecu valja nadzirati kako bi se osiguralo da se ne igraju uređajem.

Sapnicu, crijevo ili cijev nemojte usmjeriti prema ljudima ili životinjama.

### ⚠ UPOZORENJE!

Koristite samo četke isporučene s usisavačem ili one navedene u uputama za upotrebu.

Upotreba drugih četki može ugroziti sigurnost.

Kada se koristi u poduzećima za preradu hrane: Odmah nakon upotrebe očistite usisavač i dezinficirajte ga kako ne bi došlo do kontaminacije mikroorganizmima.

Za čišćenje nemojte koristiti parne mlaznice ili visokotlačne čistače.

Upotrebljavajte usisavač samo pod nadzorom.

U slučaju duljeg prekida rada isključite usisavač iz električne mreže.

Nemojte čistiti filtarske uloške pomoću komprimiranog zraka.

Prije početka korištenja usisavača pažljivo pročitajte upute za upotrebu. Upute za upotrebu pružaju važne upute za sigurnost, puštanje u rad, rukovanje, održavanje i njegu. Držite priručnik na sigurnom mjestu i, u slučaju prodaje uređaja, predajte ga sljedećem vlasniku.

Proizvođač zadržava pravo na izmjene konstrukcije i opreme.

Ne smiju se izvoditi drugi radovi osim onih opisanih u uputi za rukovanje.



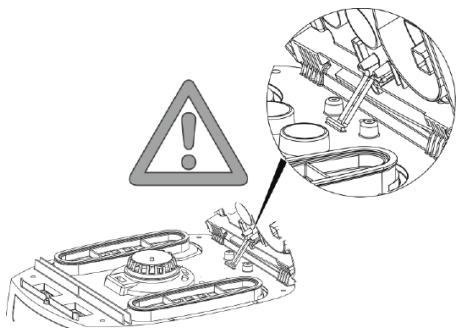

Ovaj je stroj predviđen za profesionalnu uporabu, primjerice za primjenu u hotelima, školama, bolnicama, tvornicama, trgovinama, uredima i najmu.

Prilikom razmotavanja pripazite na potpunost i oštećenja od transporta.

Prije korištenja korisnici moraju biti opskrbljeni informacijama, uputama i edukacijom za korištenje usisivača te o tvarima za koje će se primjenjivati uključujući sigurnog postupka uklanjanja usisanog materijala.



### 3 Elementi prikaza i rukovanja

Položaj prekidača	Funkcija	Opis
0 	Usisavač je isključen.	- Utikač pod naponom
I 	Usisivač uključen	- Utikač pod naponom - Isključena automatska funkcija trešnje
A 	Pogon pripravnosti	- Utikač pod naponom - Isključena automatska funkcija trešnje
AC 	Pogon pripravnosti Automatska funkcija trešnje	- Utikač pod naponom - Uključena automatska funkcija trešnje - Usisivač uključuje i isključuje na utičnici se preko priključenog električnog alata i alata komprimiranog zraka*
	Automatska funkcija trešnje	- Uključena automatska funkcija trešnje; 2min.
	Indikator razine punjenja*	- Indikator razine punjenja svijetli kada je spremnik pun i/ili je usisna cijev blokirana. Usisivači s klasama prašine M i H također emitiraju i zvučni signal
	Postavljanje promjera usisnog crijeva *	- Na M/H/H-azbestnim usisivačima za praćenje volumena protoka, aktivira se zvučni signal upozorenja ako minimalna brzina zraka padne ispod 20 m/s
	Podešavanje brzine motora*	- Podešavanje usisne snage pomoću regulacije brzine

\*ovisno o varijanti opreme Vašeg usisivača

## 4 Puštanje u rad

### 4.1 Prije svake upotrebe

Uvjerite se da su ispunjeni sljedeći uvjeti:

- △ Usisavač, mrežni kabel, usisno crijevo i pribor nisu oštećeni.
- △ Svi filtri su postavljeni i nisu oštećeni.

### 4.2 Uključivanje i isključivanje

Utikač na usisavaču uvijek ostaje pod naponom, bez obzira na položaj glavnog prekidača.

#### ⚠ UPOZORENJE!

Opasnost od ozljeda zbog automatskog pokretanja alata!

- ▶ Isključite električni ili pneumatski alat prije priključivanja na usisavač.

#### NAPOMENA

Kod položaja prekidača  $>0<$ , utičnica na usisavaču može se koristiti kao produžni kabel.

△ **Priključna vrijednost:** Usisavač + priključen uređaj (najviše 2000 W) najviše 16 A.

### 4.2.2 Uključivanje usisavača

Za funkcije pogledajte "3 Elementi prikaza i rukovanja" na stranici 174.

- ▶ Umetnite utikač u utičnicu.
- ▶ Postavite prekidač na položaj  $>1<$ .
  - ↳ Usisavač se odmah uključuje.

ili:

- ▶ Postavite prekidač na položaj  $>A<$  ili  $>AC<$ .
  - ↳ Usisavač je u stanju pripravnosti za električne alate.

### 4.2.3 Postavljanje promjera usisnog crijeva\*

- ▶ Postavite promjer usisnog crijeva na prekidaču.

#### ⚠ OPREZ!

**Prekidač za odabir signala minimalnog protoka volumena zraka (sirena i svjetlo) na usisavačima s klasama prašine "M" i "H"**

U načinima rada  $>A<$  i  $>AC<$  napravljena su sljedeća podešavanja, ovisno o promjeru crijeva:

Prekidač za unutarnji promjer usisne cijevi	Količina protoka zraka
Ø 35 mm	70 l/s
Ø 27 mm	41 l/s
Ø 21 mm	25 l/s

Nije izvršena regulacija broja okretaja.

Usisavač uvijek se pali s maksimalnim brojem okretaja.

### 4.2.4 Podešavanje usisne snage\*

- ▶ Podesite brzinu motora na prekidaču.
  - ili
- ▶ Postavite pomoćni zračni klizač na cijevi ručke.

### 4.2.5 Isključivanje usisavača

- ▶ Postavite prekidač na položaj  $>0<$ .
  - ↳ Usisavač je isključen.
- ▶ Nakon isključivanja, izvucite mrežni utikač iz utičnice.
- ▶ Namotajte mrežni kabel.
- ▶ Pohranite kabel za napajanje na kuku za kabel.
- ▶ Spremite usisnu cijev u držač pribora\* na stražnjoj stijenci spremnika.
- ▶ Sastavite krajeve usisnog crijeva tako da ne izlaze čestice prljavštine.
- ▶ Uklonite električni alat.

## 5 Vrste pogona

### 5.1 Suho usisavanje

- ▶ Isključivo usisavati sa suhim filterom, usisivačem i priborom kako se prašina ne bi zalijepila i skorila.
- ▶ Prilikom usisavanja čađi, cementa, žbuke ili sličnih prašina: Umetnite PE vrećicu za zbrinjavanje u posudu za prljavštinu.
- ▶ Uvijek koristite vrećice za zbrinjavanje u kombinaciji s filterskim ulošcima.

#### NAPOMENA

Usisivači klase M, H i H-Asbest preporučuje se kao suhi usisivači.

### 5.2 Usisavanje tekućina

#### ⚠ UPOZORENJE!

Opasnost od električnog udara!

- ▶ Ukoliko iz usisivača izlazi pjena ili tekućina, odmah isključite usisivač.
- ▶ Isprazniti posude i prema potrebi kasete za nabrani filter.

#### NAPOMENA

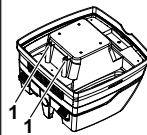

Senzore razine vode (1) redovito očistite i pregledajte da li imaju naznake oštećenja.

- ▶ Usisavanje bez vrećice filtra od flisa.  
Naborane kasete filtra su pogodne za mokro usisavanje.  
Ugrađeni senzor isključuje motor kad je posuda puna.  
Napunjena posuda može imati negativan utjecaj na rukovanje usisivačem.

- ▶ Ispraznite spremnik (vidi "7 Pražnjenje spremnika" na stranici 176).

### NAPOMENA

Ukoliko se usisivač ne isključi, zaštita ponovnog pokretanja ostaje u funkciji. Tek nakon isključenja i ponovnog uključivanja je usisivač ponovo spreman za pogon.

- ▶ Prije pražnjenja prvo izvucite usisno crijevo iz tekućine.
- ▶ Zbog visokog usisnog učinka i oblika posude pogodna za strujenje, nakon isključenja moguće je da će se malo vode vratiti u crijevo.
- ▶ Kod suhog usisavanja poslije toga umetnite suhe filtere.

### NAPOMENA

Kod česte izmjene između suhog i mokrog usisavanja preporučamo umetanje drugog seta filtera, najbolje kasete za poliester nabrani filter.

Nakon čišćenja:

- ▶ Dobro prozračite radno područje.

## 6 Stalno čišćenje filtra

Usisivač je opremljen elektromagnetskim sustavom za čišćenje filtra, koji se može koristiti za čišćenje bilo koje nakupljene prašine s filterskog ulošča.

Filterski ulošči čiste se naizmjenično jedan za drugim kako bi se osigurao kontinuirani rad.

## 7 Pražnjenje spremnika

### NAPOMENA

Dozvoljeno samo kod prašina s graničnim vrijednostima na radnom mjestu > 1 mg/m<sup>3</sup>.

- ▶ Isključite usisivač, povucite mrežnu utičnicu
- ▶ Otvorite zatvarač.
- ▶ Uklonite poklopac i usisno crijevo od posude.
- ▶ Ispraznite posudu.

### 7.1 Zbrinjavanje filterske vrećice od flisa

- ▶ Isključite usisivač.
- ▶ Izvucite mrežni utikač.
- ▶ Nosite prikladnu masku za disanje.
- ▶ Skinite usisnu cijev.
- ▶ Zatvorite usisni priključak s kapićom.
- ▶ Otvorite bočne zasune.
- ▶ Uklonite gornji dio.
- ▶ Pažljivo povucite prirubnicu s usisnog priključka i zatvorite prirubnicu.
- ▶ Uklonite prikupljeni materijal u skladu sa zakonskim zahtjevima.

### 7.2 Uklonite PE vrećice za pražnjenje i odlaganje

- ▶ Postavite prekidač na položaj >AC<.
  - ↳ Filterski ulošči čiste se automatski.
  - ↳ Preostala prašina u filtrima pada u vrećicu.
- ▶ Isključite usisivač.
- ▶ Izvucite mrežni utikač.
- ▶ Nosite prikladnu masku za disanje.
- ▶ Skinite usisnu cijev.
- ▶ Zatvorite usisni priključak s kapićom.
- ▶ Otvorite bočne zasune.
- ▶ Uklonite gornji dio.
- ▶ Oprezno zatvorite PE vrećicu za pražnjenje i uklanjanje pomoću priložene trake za zatvaranje.
- ▶ Prirubnicu oprezno skinite s usisnog oslonka i zatvorite.

## 5.3 Usisavanje tvari koje sadrže azbest

Za usisavanje tvari koje sadrže azbest mogu se koristiti samo usisivači klase prašine H-azbest.

- ▶ Radite samo sa suhim filtrom, usisivačem i dodatnim priborom kako biste spriječili da se prašina ne lijepi i ne klori.
- ▶ Za usisavanje tvari koje sadrže azbest: Umetnite PE vrećicu za pražnjenje ili filter vrećicu od flisa u spremnik za prljavštinu.
- ▶ Uvijek koristite filter vrećice zajedno s filterskim ulošcima.

### NAPOMENA

Poželjno je da se H-azbest usisivači koriste kao usisivači za suhu prašinu.

### ⚠ UPOZORENJE!

Opasnost za zdravlje!

Azbestna vlakna u zraku.

- ▶ Osigurajte radni prostor s dovoljno vanjskog zraka (svježi zrak).
- ▶ Vodite ili očistite ekstrahirani zrak na takav način da azbestna vlakna ne ulaze u zrak disanja drugih osoba.
- ▶ Prilikom filtriranja ekstrahiranog zraka, transportirajte prašinu u čvrsto zatvorenim spremnicima.
- ▶ Nemojte pretakati prašinu.

Ako postoji mogućnost oslobađanja azbestnih vlakana:

- ▶ Apсорbirajte azbestna vlakna na izlazu ili mjestu podrijetla.
- ▶ Zatim odložite azbestna vlakna u skladu s najnovijim tehnološkim dostignućima bez opasnosti za osobe ili okoliš.

Ako nije moguća potpuna apsorpcija azbestnih vlakana:

- ▶ Poduzmite dodatne ventilacijske mjere u skladu s najnovijim tehnološkim dostignućima.

Nakon završetka rada:

- ▶ Pažljivo očistite alate, uključujući usisne cijevi i radnu opremu.
- ▶ Pažljivo očistite radno područje.
- ▶ Navlažite i ispravno uklonite predmete kontaminirane azbestnim vlaknima koja se ne mogu očistiti.



- ▶ Oprezno izvadite iz posude PE vrećicu za pražnjenje i uklanjanje
- ▶ Uklonite prikupljeni materijal u skladu sa zakonskim zahtjevima.

### 7.3 Umetnite filtarsku vrećicu od flisa

#### NAPOMENA

Koristite filtarske vrećice od flisa samo za suho usisavanje.

- ▶ Gurnite prirubnicu u potpunosti preko usisnog priključka

#### NAPOMENA

##### Upravljanje okretnim kliznikom

- ▶ Okrenite crveni okretni kliznik u položaj CLOSE dok se ne zaustavi na oznaci ▲ .

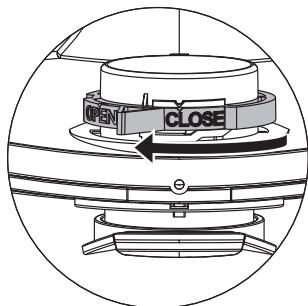

### 7.4 Umetnite PE vrećicu za pražnjenje i odlaganje\*

#### NAPOMENA

Samo usisavači s razredom prašine M i H s posebnim spremnicima i rotirajućim kliznikom na usisnom priključku tipa iPulse M, iPulse H i iPulse H-azbest prikladni su za korištenje PE vrećica za pražnjenje i odlaganje.

#### NAPOMENA

##### Upravljanje okretnim kliznikom

- ▶ Okrenite crveni okretni kliznik u položaj OPEN dok se ne zaustavi na oznaci ▲ .

- ▶ Gurnite u potpunosti prirubnicu preko usisnog priključka.
- ▶ Postavite gornji otvor vrećice preko ruba spremnika.

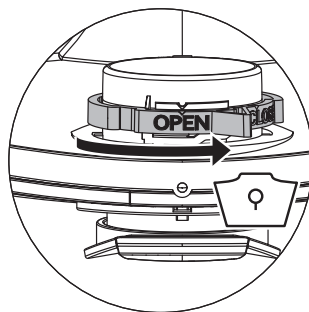

## 8 Promjena filtra

### 8.1 Promjena filtarskih uložaka

- ▶ Prije nego što ih promijenite očistite filtarske uloške.
- ▶ Okrenite zasun za 90° u smjeru suprotnom od kazaljke na satu pomoću novčića ili sličnog predmeta te gurnite zasun prema natrag.
- ▶ Otvorite haubu
- ▶ Izvadene kasete za nabrani filter odmah zatvorite u plastičnu vrećicu otpornju na prašinu te uklonite prema propisima.
- ▶ Stavite nove kasete za nabrani filter.
- ▶ Podignite držak brave, spustite haubu i zatvorite ju laganim pritiskom.

## 9 Promjena zaštitnog filtra motora

#### NAPOMENA

Ukoliko je filter za zaštitu motora prijav, znak je defektne kasete za nabrani filter.

- ▶ Zamijenite kasete za nabrani filter.
- ▶ Zamijenite filter za zaštitu motora odnosno isperite filter za zaštitu motora ispod tekuće vode, osušite ga i ponovo ga stavite.

## 10 Prijevoz

- ▶ Skinite usisnu cijev.
- ▶ Zatvorite usisni priključak s kapicom.
- ▶ Postavite gornji dio na spremnik.
- ▶ Zatvorite bočne zasune.
- ▶ Pribor stavite u prikladne plastične vrećice i zatim zatvorite plastične vrećice odnosno stavite ih u depot alata.
- ▶ Kraj usisnog crijeva i početak usisnog crijeva spojite.
- ▶ Crijevo stavite oko usisivača i utisnite na ručci.

## 11 Održavanje

### NAPOMENA

Prije svakog održavanja isključite usisivač i izvucite iz mrežne utičnice.

Korisnik mora za održavanje

- rastaviti usisivač,
- očistiti ga i
- održavati

ukoliko je to moguće bez opasnosti za osoblje održavanja i druge osobe.

### Mjere opreza

Prikladne mjere opreza sadržavaju

- čišćenje prije razmontiranja,
- donošenje odluka za mjesno filtrirano prisilno odzračivanje na koje se usisivač demontira,
- čišćenje područja održavanja i
- prikladna osobna zaštitna oprema.

### Mjere opreza kod usisivača klase H i M

Vanjski dio usisivača čisti se također usisivačem i krpom ili sredstvom za brtvljenje i to prije oduzimanja i opasnog područja. Svi isisani elementi moraju se tretirati kao onečišćeni čim napuste opasno područje te je potrebno poduzeti prikladne radnje za izbjegavanje prašine.

### Onečišćeni predmeti

Prilikom radova održavanja i popravaka, svi se onečišćeni predmeti koji ne mogu u zadovoljavajućim mjerama biti očišćeni moraju ukloniti. Takvi se predmeti uklanjanju u nepropusnim vrećicama sukladno važećim propisima za odklanjanje otpada ove vrste.

## 11.1 Ispitivanje učinkovitosti usisivača

Najmanje jednom godišnje, proizvođač ili upućena osoba moraju obaviti tehnički pregled, uključujući provjeru filtera, nepropusnost zraka usisivača i kontrolne mehanizme.

Osim toga, učinkovitost usisivača s klasom prašine H i H-azbest mora se provjeravati najmanje jednom godišnje ili češće. Metoda ispitivanja, koja se može koristiti za pokazivanje učinkovitosti uređaja, definirana je u EN 60335-2-69 AA.22.201.2. Ako uređaj ne prođe testiranje, isto se mora ponoviti s novim glavnim filterom.

Mora postojati dovoljna razina izmjene zraka L u prostoru kada se ozdrazni zrak vraća u prostoriju. Molimo držite se daljnjih uputa prema Vašim nacionalnim odredbama.

Ukoliko djelotvornost usisivača oslabi ili se poveća čišćenje kasete za nabrani filter odnosno nema više usisnog učinka (kada je posuda prazna te je vrećica filtra od flisa izmijenjena) potrebno je zamijeniti kasete za nabrani filter (vidi odlomak "8.1 Promjena filterarskih uložaka" na stranici 177).

## 12 Čišćenje

### NAPOMENA

Kiseline, aceton i otapala mogu oštetiti dijelove usisivača.

- ▶ Spremnik i pribor čistite s vodom.
- ▶ Gornji dio obrišite s vlažnom krpom.
- ▶ Ostavite da se spremnik i pribor osuše.

## 13 Popravak

### ⚠ UPOZORENJE!

Usisivači koji nisu stručno popravljivi predstavljaju opasnost za korisnika.

- ▶ Popravke moraju izvršavati isključivo stručnjaci, na primjer servis. Koristite samo originalne rezervne dijelove.

## 14 Rješavanje problema i popravak

### NAPOMENA

Smetnje u funkciji ne ukazuju uvijek na neispravnost usisavača.

Smetnja	Uzrok	Uklanjanje
Smanjenje snage usisavanja	Filter je prljav	Očistiti
	Filteraska vrećica je puna	Promijeniti
	Spremnik je pun	Isprazniti
	Filter za zaštitu motora je blokiran	Očistiti
	Mlaznica, cijev ili crijevo su blokirani	Očistiti
Usisavač se ne pokreće	Utičač nije u utičnici	Uključite mrežni utikač u utičnicu
	Nije prisutan napon	Provjerite osigurač
	Mrežni kabel je neispravan	Zamijeniti
	Poklopac nije pravilno zatvoren	Zatvoriti
	Senzor vode je isključen	Isprazniti spremnik
Usisavač je u stanju pripravnosti >A< ili >AC<	Postavite prekidač na >IR<(vidi "3 Elementi prikaza i rukovanja" na stranici 174)	
Usisavač se ne pokreće kada je alat uključen u modu >A< ili >AC<	Električni alat nije priključen u utičnicu na usisavaču	Uključite mrežni utikač u utičnicu na usisavaču
	Elektromagnetski ventil za uključivanje-isključivanje pneumatske jedinice* je kontaminiran	Isprati alkoholom
PE filteraska vrećica za pražnjenje i odlaganje se ljepi na filter	Nepravilan položaj okretnog kliznika	Postavite okretni kliznik u položaj OPEN (OTVORENO) ▲ (vidi "7.4 Umetnite PE vrećicu za pražnjenje i odlaganje**" na stranici 177)
Usisavač s klasama prašine M ili H: s umetnutom filteraskom vrećicom, prašina se nakuplja u spremniku	Nepravilan položaj okretnog kliznika	Postavite okretni kliznik u položaj OPEN (ZATVORENO) ▲ (vidi "7.3 Umetnite filterasku vrećicu od flisa" na stranici 177)

Ne poduzimate nikakve daljnje intervencije već kontaktirajte službu za korisnike.

## 15 Tehnički podaci

Tip: ISP		AC 1630 P
Napon	V	220-240
Frekvencija	Hz	50/60
Nazivna snaga	W	1400
Maksimalna snaga	W	1600
Strujanje zraka*	l/s (m <sup>3</sup> /h)	75 (270)
Podtlak*	hPa/MG	280
Strujanje zraka**	l/s (m <sup>3</sup> /h)	45 (162)
Podtlak**	hPa/SE	245
Zvučni tlak	dB(A)	69
Težina	kg	15,5
Dimenzije d x š x v	cm	53 x 40 x 56

\* na ventilatoru \*\* na crijevu

Maks. snaga na usisavačima sa utičnicom: 2.000 W

Mrežni kabel za priključivanje na usisavačima za klasu prašine M, H i azbesta H s utičnicom: H07RN-F 3G1,5

## 16 Ispitivanja i odobrenja

Elektroteknička ispitivanja provode se prema propisima sprječavanja nezgoda (DGUV V3) i prema DIN VDE 0701 dio 1 i dio 3. Ovakva su ispitivanja potrebna prema DIN VDE 0702 redovita i prema popravku ili izmjeni.

Usisivači uspješno su ispitani prema IEC/EN 60335-2-69.

### NAPOMENA

Stari uređaji sadržavaju vrijedan materijal koji je prikladan za ponovnu preradbu. **Usisivač nemojte stavljati u normalan kućni otpad**, već ga stručno uklonite u za to namijenjene sustave, na primjer preko komunalnog otpada.



## 17 Izjava o sukladnosti

Izjavljujemo da niže navedeni uređaji u svojoj zamisli i konstrukciji te kod nas korištenoj izvedbi odgovaraju osnovnim sigurnosnim i zdravstvenim zahtjevima direktiva Europske Zajednice.

Ova izjava gubi valjanost u slučaju izmjene stroja bez našeg prethodnog odobrenja.

<b>Proizvod:</b>	Usisavač za mokru i suhu upotrebu
<b>Tip:</b>	ISP model AC 1630 P
<b>Dizajn uređaja odgovara sljedećim važećim odredbama:</b>	Direktiva o strojevima 2006/42/EU Direktiva o elektromagnetskoj kompatibilnosti 2014/30/EZ Direktiva ROHS 2011/65/EU
<b>Direktiva o strojevima 2006/42/EU uključujući izmjene i dopune:</b>	DIN EN 60335-1 (VDE 0700-1);2012-10; EN 60335-1:2012 DIN EN 60335-1 Ber.1 (VDE 700-1 Ber.1);2014-04; EN 60335-1:2012/AC:2014; EN 60335-1:2012/A11:2014 EN 60335-2-69:2012; DIN EN 62233 (VDE 0700-366 Ber.1);2009-04; EN 62233 Ber.1:2008; DIN EN ISO 12100:2011-03; EN ISO 12100:2010
<b>Direktiva o elektromagnetskoj kompatibilnosti 2014/30/EZ:</b>	DIN EN 55014-1 (VDE 0875-14-1);2012-05; EN 55014-1:2006 + A1:2009 + A2:2011 DIN EN 61000-3-2 (VDE 0838-2);2015-03; EN 61000-3-2:2014; DIN EN 61000-3-3 (VDE 0838-3);2014-03; EN 61000-3-3:2013; DIN EN 55014-2 (VDE 0875-14-2);2009; EN 55014-2:1997 + A1:2001 + A2:2008 Zahtjevi kategorije II
<b>Opunomoćeni za izradu dokumentacije:</b>	Sljedeći institut je testirao i certificirao proizvod: VDE Institut za ispitivanje i certificiranje (EU Identifikacijski broj 03666), Merianstr. 28, 63069 Offenbach  Spit S.A.S., 150 Avenue de Lyon, B.P.104, 26501 BOURG LES VALENCE CEDEX, FRANCE

30.07.2019



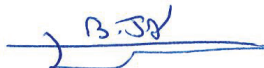

Jan Bernard  
Quality Manager

30/07/19 

**S.P.I.T.**  
**Bernard JAN / Responsable QSE**  
Tél. : 06 45 01 15 76  
150 Avenue de Lyon - BP 104  
26501 BOURG-LES-VALENCE CEDEX

# Slovenščina

## 1 Razlaga uporabljenih simbolov in znakov

Simbol / Signalna beseda	Opis
	To je opozorilni simbol. Opozarja vas na nevarnost telesnih poškodb. Upoštevajte vse ukrepe, ki so označeni s tem simbolom, da se izognete telesnim poškodbam ali smrti. Opozorilni simbol je vedno prikazan skupaj s signalnimi besedami <b>NEVARNOST</b> , <b>OPOZORILO</b> in <b>PREVIDNO</b> .
<b>NEVARNOST!</b>	Označuje nevarnost z visoko stopnjo tveganja, ki ima lahko, če se ji ne izognete, za posledico smrt ali hude telesne poškodbe.
<b>OPOZORILO!</b>	Označuje nevarnost s srednjo stopnjo tveganja, ki ima lahko, če se ji ne izognete, za posledico smrt ali hude telesne poškodbe.
<b>PREVIDNO!</b>	Označuje nevarnost z nižjo stopnjo tveganja, ki ima lahko, če se ji ne izognete, za posledico lahke ali srednje hude telesne poškodbe.
<b>OPOMBA</b>	Tukaj se nahajajo nasveti in napotki, ki olajšajo delo in skrbijo za varno obratovanje.
	Označuje predpogoji, ki mora biti izpolnjen pred začetkom dela.
	Označuje korake, ki jih mora uporabnik izvajati zaporedoma.
	Označuje rezultat ravnanja.

## 2 Pomembne varnostne informacije

### **OPOZORILO!**

Nevarnost zadušitve! Otrokom ne dovolite, da bi se igrali z embalažnim materialom, kot so na primer plastične vreče.

Ne plezajte ali se usedajte na sesalnik.

Nevarnost padca pri delu na stopnicah. Bodite pozorni, da varno stojite.

Priključnega kabla in sesalne cevi ne vlecite preko ostrih vogalov, jih ne prepogibajte in jih ne stiskajte.

Priključni kabel in sesalno cev vedno napeljite tako, da ne predstavljata nevarnosti za spotikanje.

Če iz sesalnika začne uhajati pena ali tekočina, ga takoj izključite.

Poskrbite, da je notranjost pokrova vedno suha.

Sesalnika in pripomočkov ne uporabljajte v naslednjih primerih:

- Omrežni priključni kabel ali podaljšek je okvarjen ali razpokan
- Sesalnik je vidno poškodovan, npr. ohišje je razpokano
- Če sumite, da ima sesalnik nevidno napako, npr. po padcu

### **NEVARNOST!**

Nevarnost eksplozije in požara! Ne sesajte v okolju, kjer je možnost eksplozije.

Sesalnika ne približujte vnetljivim plinom in snovem.

### ⚠ NEVARNOST!

Nevarnost eksplozije in požara! Sesalnika ne uporabljajte za sesanje:

- vnetljivih ali eksplozivnih topil
- materialov, namočenih v topila
- potencialno eksplozivnega prahu
- tekočin, kot so bencin, olje, alkohol, razredčila
- materialov, ki imajo več kot 60 °C

### ⚠ OPOZORILO!

Nestrokovno popravljene naprave predstavljajo nevarnost za uporabnika. Popravila prepustite izključno strokovnjakom, na primer službi za pomoč strankam. Uporabljajte samo originalne nadomestne dele.

### ⚠ OPOZORILO!

Vtičnico na sesalniku uporabljajte izključno v namene, ki so določeno v navodilih za uporabo.

Proizvajalec ne prevzema nikakršne odgovornosti za škodo, ki bi nastala zaradi nenamenske ali nestrokovne uporabe ali zaradi nestrokovnega popravila.

Ne uporabljajte poškodovanih podaljškov.

Če poškodujete napajalni kabel sesalnika, ga morate zamenjati s posebnim napajalnim kablom, ki ga dobite pri proizvajalcu ali njegovi službi za pomoč strankam.

Pazite, da vrteče se ščetke z električnim pogonom ne pridejo v stik z napajalnim kablom.

Napetost na tipski tablici se mora ujemati z omrežno napetostjo.

Po vsaki uporabi in pred vsakim vzdrževanjem izključite sesalnik ter izvlecite omrežni vtič.

Nikoli ne vlecite za napajalni kabel, vedno potegnite za vtič.

Napajalnega kabla nikoli ne priključite ali izvlecite z mokrimi rokami.

Napajanje mora biti zavarovano z varovalko s primernim nazivnim tokom.

V primeru dežja ali nevihte sesalnika nikoli ne odpirajte na prostem.

Sesalnik hranite na suhem in zaščitene pred zmrzovanjem.

### ⚠ OPOZORILO!

Stroji za odstranjevanje prahu se preizkušajo v skladu z DIN EN 60335-2-69 in delijo na razrede prahu.

Sesalniki razreda sesanja **L** so primerno samo za odsesavanje/sesanje suhega, negorljivega in zdravju škodljivega prahu z mejnimi vrednostmi za poklicno izpostavljenost > 1 mg/m<sup>3</sup>.

Sesalniki razreda **M** so primerni za sesanje suhih negorljivih vrst prahu, nevnetljivih tekočin, lesnega prahu in nevarnih vrst prahu z vrednostjo AGW ≥ 0,1 mg/m<sup>3</sup>.

Sesalniki razreda **H** so primerni za sesanje suhih negorljivih vrst prahu, rakotvornih in zdravju škodljivih delcev, nevnetljivih tekočin, lesnega prahu in nevarnih vrst prahu z vsemi vrednostjo AGW.

### ⚠ OPOZORILO!

Sesalniki za razreda prahu **H-azbest** so primerni za sesanje in odstranjevanje prahu, ki vsebuje azbest. Upoštevajte nacionalne predpise za delovanje in vzdrževanje orodij za odstranjevanje azbesta.

### ⚠ OPOZORILO!

Tega stroja ne smejo uporabljati osebe (tudi otroci), ki imajo omejene fizične, čutne ali duševne zmožnosti, ali osebe, ki nimajo potrebnih izkušenj in/ali znanj.

Otroke nadzorujte, da zagotovite, da se ne igrajo z napravo.

Šob, gibkih cevi ali trdnih cevi ne usmerjajte proti ljudem in živalim.

### ⚠ OPOZORILO!

Uporabljajte le ščetke, ki so priložene sesalcu ali tiste, ki so omenjene v navodilih za uporabo.

Uporaba drugih ščetk lahko ogrozi varnost.

Pri uporabi v obratih za predelavo hrane: po uporabi takoj očistite sesalnik in ga razkužite, da se izognete mikrobnai kontaminaciji.

Za čiščenje ne uporabljajte parnih curkov ali visokotlačnih čistilcev.

Sesalnik uporabljajte samo pod nadzorom.

V primeru daljše prekinitve dela izklopite sesalnik iz omrežja.

Čistilnih filtrov ne čistite s stisnjenim zrakom.

Pred uporabo sesalnika preberite navodila za uporabo. Navodila za uporabo vsebujejo pomembna navodila za varnost, rabo, delovanje, vzdrževanje in nego. Navodila za uporabo hranite na varnem mestu in jih, če se odločite, da boste enoto prodali, predajte naslednjemu lastniku.

Proizvajalec si pridržuje pravico do sprememb v konstrukciji in opremlenosti.

Del, ki niso opisana v teh navodilih za uporabo, ne smete izvajati.

Ta stroj je predviden za obrtno uporabo, na primer za hotele, šole, bolnišnice, tovarne, trgovine, pisarne in dajanje v najem.

Pri odstranjevanju embalaže preverite, ali so priloženi vsi potrebni deli in ali je paket nepoškodovan.

Pred uporabo je treba uporabnikom priskrbeti informacije, navodila in izobraževanje v zvezi z uporabo sesalnika ter snovi, za katere se bo uporabljal, vključno z varnim postopkom za odstranjevanje zbranega materiala.

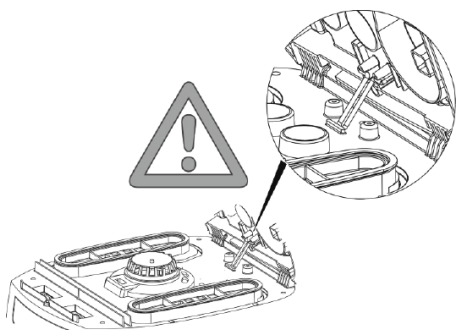

### 3 Zasloni in kontrolni elementi

Položaj stikala	Funkcija	Opis
0 	Sesalnik je izklopljen.	- Vtičnica je pod napetostjo
I 	Sesalnik deluje	- Vtičnica je pod napetostjo - Samodejna vibracijska funkcija je izključena
A 	Pripravljenost	- Vtičnica je pod napetostjo - Samodejna vibracijska funkcija je izključena
AC 	Pripravljenost Samodejna vibracijska funkcija	- Vtičnica je pod napetostjo - Samodejna vibracijska funkcija je vključena - Sesalnik se vključi ali izključi z orodjem na elektriko ali stisnjen zrak, ki je priključeno na vtičnico.
	Samodejna vibracijska funkcija	- Samodejna vibracijska funkcija je vključena; 2min
	Indikator stopnje napoljenosti*	- Ko je rezervoar poln in/ali ko je sesalna cev blokirana, indikator nivoja polnjenja zasveti. Na sesalnikih s prašnim razredom M in H se oglasi tudi zvočni signal
	Nastavitev premera sesalne cevi *	- Na sesalnikih za spremljanje volumskega pretoka M-/H-/H-azbest, da sprožijo zvočni opozorilni signal, če hitrost zraka pade pod 20 m/s
	Nastavitev hitrosti motorja*	- Sesalno moč nastavljajte s krmiljenjem hitrosti

\*odvisno od različice opreme sesalnika



## 4 Zagon

### 4.1 Pred vsako uporabo

Preverite, če sta naslednja pogoja izpolnjena:

- △ Sesalnik, omrežni kabel, sesalna cev in dodatna oprema niso poškodovani.
- △ Vsi filtri so bili vstavljeni in niso poškodovani.

### 4.2 Vklon in izklop

Vtič na sesalniku ostane vedno pod napetostjo, ne glede na položaj glavnega stikala.

#### △ OPOZORILO!

Nevarnost poškodbe pri samodejnem zagonom električnega orodja!

- ▶ Pred priklopom na sesalnik izklopite električno orodje ali pnevmatsko orodje.

#### OPOMBA

Ko je stikalo v položaju  $>0<$ , lahko vtičnico na sesalniku uporabljate kot podaljšek.

△ **Prikjučna vrednost:** Sesalnik + prikjučena naprava (največ 2000 W) največ 16 A.

### 4.2.2 Vklon sesalnika

Funkcije glej »3 Zaslonski in kontrolni elementi« na strani 184.

- ▶ Vstavite vtič v vtičnico.
- ▶ Nastavite stikalo v položaj  $>I<$ .
  - ↳ Sesalnik se vklopi takoj.

ali:

- ▶ Nastavite stikalo na položaj  $>A<$  ali  $>AC<$ .
  - ↳ Sesalnik je v stanju pripravljenosti za električno orodje.

### 4.2.3 Nastavitev premera sesalne cevi\*

- ▶ Nastavite premer sesalne cevi na stikalu.

#### △ PREVIDNO!

Izbirno stikalo za signal za minimalni pretok zraka (zvočni in svetlobni) na sesalnikih s prašnimi razredoma »M« in »H« V načinih  $>A<$  in  $>AC<$  je izvedena naslednja nastavitev, ki je odvisna od premera cevi:

Izbirno stikalo za notranji premer sesalne cevi	Volumen zračnega toka
∅ 35 mm	70 l/s
∅ 27 mm	41 l/s
∅ 21 mm	25 l/s

Regulacija števila vrtljajev ne deluje.  
Sesalnik vedno deluje z največjimi mogočimi vrtljaji.

### 4.2.4 Nastavitev sesalne moči\*

- ▶ Hitrost motorja nastavite na stikalu.
  - ali
- ▶ Nastavite pomožni zračni drsnik na ročajni cevi.

### 4.2.5 Izklapljanje sesalnika

- ▶ Nastavite stikalo na položaj  $>0<$ .
  - ↳ Sesalnik je izklopljen.
- ▶ Po izklopu izvlecite omrežni vtič.
- ▶ Zvijte omrežni kabel.
- ▶ Priključni kabel hranite na kjujkastem kavju.
- ▶ Sesalno cev pospravite tako, da jo vstavite v držalo za dodatno opremo\* na zadnji steni posode.
- ▶ Konca sesalne cevi položite skupaj, tako da delci umazanije ne bodo padali ven.
- ▶ Odstranite električno orodje.

## 5 Načini delovanja

### 5.1 Suho sesanje

- ▶ Sesajte samo s suhim filtrom, sesalnikom in opremo, da se prah ne oprime in ustvari skorje.
- ▶ Pri sesanju saj, cementa, mavca ali podobnega prahu: v posodo za umazanje vstavite PE vrečo za odstranjevanje.
- ▶ Vedno uporabljajte vrečke za odstranjevanje v kombinaciji z zloženimi filtrirnimi vložki.

#### OPOMBA

Priporočamo, da sesalnike razredov M, H in H-azbest uporabljate predvsem kot suhi sesalnik.

### 5.2 Sesanje tekočin

#### △ OPOZORILO!

Nevarnost električnega udara!

- ▶ Če iz sesalnika začne uhajati pena ali tekočina, ga takoj izključite.
- ▶ Izpraznite posodo, po potrebi pa tudi kaseto z nagubanim filtrom.

#### OPOMBA

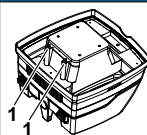

Redno čistite tipala ravni vode (1) in jih pregledujte, ali kažejo znake poškodb.

- ▶ Sesanje brez filtrirne vrečke iz flisa.  
Kaseta z zgubanim filtrom je namenjena za mokro sesanje. Vgrajeni senzor izklopi motor, ko je posoda polna. Upravljanje sesalnika je pri polni posodi lahko okrnjeno.

- ▶ Praznjenje posode (glej »7 Praznjenje posode« na strani 186).

#### OPOMBA

Če sesalnika ne izključite, ostane vključena zaščita pred ponovnim zagonom. Sesalnik je pripravljen na ponovno uporabo šele po tem, ko ga izključite in znova vključite.

- ▶ Pred praznjenjem najprej vzemite sesalno cev iz tekočine.
- ▶ Visoka sesalna zmogljivost in oblika posode, ki je ugodna za pretok, lahko povzročijo, da po izklopu nekaj vode izteče iz cevi.
- ▶ Pri naknadnem suhem sesanju vstavite suhe filtre.

#### OPOMBA

Pri pogosti menjavi med suhim in mokrim sesanjem priporočamo, da uporabite drugi komplet filtrov, po možnosti kaseti z nagubanim poliestrskim filtrom.

Po čiščenju:

- ▶ Zadostno prezračite delovno območje.

## 6 Stalno čiščenje filtra

Sesalnik je opremljen s elektromagnetnim sistemom za čiščenje filtra, ki se lahko uporablja za čiščenje kateregakoli prahu iz filterških vložkov.

Zložene filterrne kartuše se izmenično čistijo ena za drugo, tako da je neprekinjeno delo zagotovljeno.

## 7 Praznjenje posode

#### OPOMBA

To je dovoljeno samo za vrste prahu z vrednostjo AGW > 1 mg/m<sup>3</sup>

- ▶ Izključite sesalnik in izvlecite omrežni vtič.
- ▶ Odprite zapirala.
- ▶ S posode odstranite pokrov in sesalno cev.
- ▶ Iztesite posodo.

### 7.1 Odstranite filterško vrečo iz filca

- ▶ Izklopite sesalnik.
- ▶ Odklopite omrežni vtič.
- ▶ Nosite primerno dihalno masko.
- ▶ Odstranite sesalno cev.
- ▶ S pokrovčkom zaprite vhodno vtičnico.
- ▶ Odprite stranske zaklepe.
- ▶ Odstranite zgornji del.
- ▶ Previdno potegnite prirobnico iz vhodne vtičnice in jo zaprite.
- ▶ Zbrani material odstranite v skladu z zakonskimi zahtevami.

### 7.2 Odstranite PE vrečko za praznjenje in odstranjevanje

- ▶ Nastavite stikalo v položaj >AC<.
  - ↳ Zložene filterške kartuše se samodejno očistijo.
  - ↳ Preostanek prahu v filterih pade v vrečo.
- ▶ Izklopite sesalnik.
- ▶ Odklopite omrežni vtič.
- ▶ Nosite primerno dihalno masko.
- ▶ Odstranite sesalno cev.
- ▶ S pokrovčkom zaprite vhodno vtičnico.
- ▶ Odprite stranske zaklepe.
- ▶ Odstranite zgornji del.
- ▶ PE-vrečko za praznjenje in odstranjevanje previdno zaprite s priloženim zapiralnim trakom.
- ▶ Prirobnico previdno potegnite s sesalnega nastavka in jo zaprite
- ▶ PE-vrečko za praznjenje in odstranjevanje previdno vzemite iz posode

## 5.3 Sesanje snovi, ki vsebujejo azbest

Za sesanje snovi, ki vsebujejo azbest, se lahko uporabljajo samo sesalniki razreda prahu H-azbest.

- ▶ Delajte samo s suhim filtrom, sesalnikom in dodatki, da preprečite, da bi se prah zlepil in postal skorjast.
- ▶ Za sesanje snovi, ki vsebujejo azbest: V posodo za umazanijo vstavite PE vrečko za praznjenje ali filterno vrečko iz filca.
- ▶ Vedno uporabljajte filterne vrečke v kombinaciji z zloženimi filternimi vložki.

#### OPOMBA

Sesalnike razreda H-azbest je treba prednostno uporabljati kot sesalnike za suh prah.

#### ⚠ OPOZORILO!

Nevarnost za zdravje!

Azbestna vlakna v zraku.

- ▶ V delovni prostor dovajate dovolj zunanjega zraka (svež zrak).
- ▶ Posesan zrak speljite ali očistite tako, da azbestna vlakna ne pridejo v dihalni zrak drugih oseb.
- ▶ Pri filtriranju posesanega zraka prenašajte prah v prahotesnih posodah.
- ▶ Prahu ne pratakajte.

Če obstaja možnost, da azbestna vlakna pridejo na prosto:

- ▶ Azbestna vlakna prestrezite na odvodu ali mestu izvora.
- ▶ Nato azbestna vlakna odstranite v skladu z najsodobnejšo tehnologijo brez kakršne koli nevarnosti za ljudi ali okolje.

Če popolno vpijanje azbestnih vlaken ni mogoče:

- ▶ Izvedite dodatne prezračevalne ukrepe v skladu z najsodobnejšo tehnologijo.

Po zaključku dela:

- ▶ Previdno očistite orodje, vključno s sesalnimi cevmi in delovno opremo.
- ▶ Previdno očistite delovno območje.
- ▶ Navlažite in ustrezno odstranite predmete, onesnažene z azbestnimi vlakni, ki jih ni mogoče očistiti.

- ▶ Posesani material odstranite skladno z zakonskimi zahtevami.

## 7.3 Vstavite filtrsko vrečko iz filca

### OPOMBA

Za suho sesanje uporabljajte le filtrske vreče iz filca.

- ▶ Prirobnico potisnite povsem preko vhodne vtičnice

### OPOMBA

#### Upravljanje vrtljivega drsnika

- ▶ Rdeči vrtljivi drsnik zavrtite v položaj CLOSE, da se ustavi na označevalniku ▲.

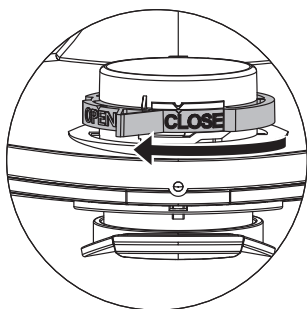

## 7.4 Vstavite PE vrečko za praznjenje in odstranjevanje\*

### OPOMBA

Samo sesalniki s prašnima razredoma M in H s posebnimi vsebniki in vrtljivim drsnikom v vtičnici vrste iPulse M, iPulse H in iPulse tazbest so primerni za uporabo PE vrečk za praznjenje in odstranjevanje.

### OPOMBA

#### Upravljanje vrtljivega drsnika

- ▶ Rdeč vrtljivi drsnik zavrtite v položaj OPEN, da se ustavi na označevalniku ▲.
- ▶ Prirobnico potisnite povsem preko vhodne vtičnice.
- ▶ Položite zgornjo odprtino vreče čez okvir vsebnika.

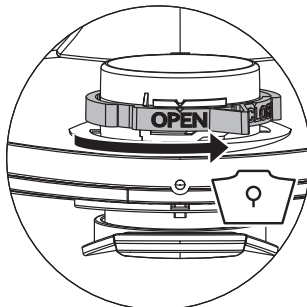

## 8 Menjava filtra

### 8.1 Menjava zloženih filtrirnih vložkov

- ▶ Očistite filtrirne vložke, preden jih zamenjate.
- ▶ Obrnite ključavnico na zapahu za 90 ° v nasprotni smeri urinega kazalca s kovancem ali podobnim predmetom in potisnite zapah nazaj.
- ▶ Odprite pokrov
- ▶ Odstranjeni kaseti z nagubanim filtrom takoj zaprite v prahotesno vrečko iz umetne mase in jih odstranite skladno s predpisi.
- ▶ Vstavite novi kaseti z nagubanim filtrom.
- ▶ Dvignite jarem za zapiranje, spustite pokrov in ga zaskočite z rahlim pritiskom.

## 9 Menjava filtra za zaščito motorja

### OPOMBA

Če je zaščitni filter za motor onesnažen, to opozarja na pokvarjene filtrske kasete.

- ▶ Zamenjajte kaseti z nagubanim filtrom.
- ▶ Zamenjajte zaščitni filter za motor oziroma ga izperite pod tekočo vodo, ga posušite in znova vstavite.

## 10 Prevoz

- ▶ Odstranite sesalno cev.
- ▶ S pokrovčkom zaprite vhodno vtičnico.
- ▶ Postavite zgornji del na vsebnik.
- ▶ Zaprite bočne zaklepe.
- ▶ Opremo vstavite v primerne vrečke iz umetne mase, ki jih zaprite oziroma vtaknite v prostor za orodje.
- ▶ Sestavite konca sesalne cevi.
- ▶ Cev položite okoli sesalnika in zatakните za ročaj.

## 11 Vzdrževanje

### OPOMBA

Pred vsakim vzdrževanjem izključite sesalnik in izvlecite omrežni vtič.

Za vzdrževanje s strani uporabnika je treba sesalnik

- razstaviti,
- očistiti in
- vzdrževati,

tako da pri tem ne povzročamo nevarnosti za vzdrževalno osebo in druge osebe.

#### Previdnostni ukrepi

Upoštevajte primerne previdnostne ukrepe

- Čiščenje pred razstavljanjem
- Poskrbite za primerno prisilno odzračevanje za prostor, kjer se sesalnik razstavlja
- Očistite vzdrževalno območje
- Primerna osebna zaščitna oprema

#### Previdnostni ukrepi pri sesalnikih razredov „M“ in „H“

Zunanost sesalnika je treba očistiti z odsesavanjem prahu in obrisati do čistega ali pa obdelati s tesnilnimi sredstvi, preden ga vzamete iz nevarnega območja. Vse dele sesalnika je treba obravnavati kot onesnažene, ko jih vzamete iz nevarnega območja, poleg tega pa morate opraviti ustrezne ukrepe, da preprečite širjenje prahu.

#### Onesnaženi predmeti

Pri izvajanju vzdrževalnih del in popravil morate odstraniti vse onesnažene predmete, ki jih ni mogoče zadovoljivo očistiti. Takšne predmete morate zavreči v neprepustnih vrečkah, ki so skladne z veljavnimi določili za odstranjevanje takšnih odpadkov.

### 11.1 Preizkus učinkovitosti sesalnika

Proizvajalec ali pooblaščen oseba mora vsaj enkrat na leto opraviti tehnični pregled, ki vključuje pregled filtrov, zračnega tesnjenja sesalnika in kontrolnih mehanizmov.

Poleg tega je treba učinkovitost sesalnih naprav s prašnim razredom H in H-azbest preverjati vsaj enkrat na leto ali pogosteje. Preskusna metoda, ki jo je mogoče uporabiti za dokazovanje učinkovitosti naprave, je opredeljena v SL 60335-2-69 AA.22.201.2. Če preizkus ni opravljen, ga je treba ponoviti z novim glavnim filtrom. Če se odpadni zrak vrača v prostor, mora biti za prostor zagotovljena dovolj velika izmenjava zraka L. Druge napotke najdete v nacionalnih določilih.

Če moč sesanja sesalnika popušča in se povečuje stopnja čiščenja kaset z nagubanim filtrom, ki moči sesanja ne poveča bistveno (pod pogojem, da je posoda prazna in je Filtrirna vrečka iz flisa zamenjana), je treba zamenjati kasete z nagubanim filtrom (Glej in razdelek »8.1 Menjava zloženih filtrirnih vložkov« na strani 187).

## 12 Čiščenje

### OPOMBA

Kislina, aceton in topila lahko poškodujejo dele sesalnika.

- ▶ Z vodo očistite vsebnik in dodatke.
- ▶ Zgornji del obrišite z vlažno krpo.
- ▶ Pustite, da se vsebnik in dodatki posušijo.

## 13 Popravila

### ⚠ OPOZORILO!

Nestrokovno popravljani sesalniki predstavljajo nevarnost za uporabnika.

- ▶ Popravila prepustite izključno strokovnjakom, na primer službi za pomoč strankam. Uporabljajte samo originalne nadomestne dele.

## 14 Odpravljanje težav in popravilo

### OPOMBA

Za slabo delovanje niso vedno krive napake v sesalniku.

Napaka	Vzrok	Rešitev
Padec moči sesanja	Umazan filter	Čisto
	Polna filter vrečka	Sprememba
	Vsebnik je poln	Izpraznite
	Filter za zaščito motorja je blokiran	Čisto
	Šoba, zračnica ali cev so blokirane	Čisto
Sesalnik se ne zažene	Omrežni vtič ni vklopljen v vtičnico	Priključite omrežni vtič v vtičnico
	Ni omrežne napetosti	Preverite varovalko
	Napajalni kabel je okvarjen	Zamenjajte
	Pokrov ni pravilno zaprt	Zaprte
	Senzor vode je izklopljen	Izpraznite posodo
	Sesalnik je v stanju pripravljenosti >A< ali >AC<	Nastavite stikalo na >I< (glej »3 Zaslonki in kontrolni elementi« na strani 184)
Sesalnik se ne zažene, ko je orodje vklopljeno in v >A< ali >AC< načinu	Električno orodje ni priključeno v vtičnico na sesalniku	Priključite omrežni vtič v vtičnico na sesalniku
	Elektromagnetni ventil pnevmatske vklopne enote* je kontaminiran	Izperite z alkoholom
PE vrečka za praznjenje in odstranjevanje je potegnjena v filter	Nepravilni položaj vrtljivega drsnika	Nastavite vrtljivi drsnik v položaj OPEN ▲ (glej »7.4 Vstavite PE vrečko za praznjenje in odstranjevanje*« na strani 187)
Sesalnik s prašnima razredoma M ali H: z vstavljenim filtrsko vrečko se prah akumulira v vsebniku	Nepravilni položaj vrtljivega drsnika	Nastavite vrtljivi drsnik v položaj CLOSE ▲ (glej »7.3 Vstavite filtrsko vrečko iz filca« na strani 187)

Ne poskušajte ničesar drugega, stopite v stik s tehnično podporo za stranke.

## 15 Tehnični podatki

Tip: ISP		AC 1630 P
Napetost	V	220-240
Frekvenca	Hz	50/60
Nazivna moč	W	1400
Največja moč	W	1600
Pretok zraka*	l/s (m <sup>3</sup> /h)	75 (270)
Podtlak*	hPa/MG	280
Pretok zraka**	l/s (m <sup>3</sup> /h)	45 (162)
Podtlak**	hPa/SE	245
Tlak zvoka	dB(A)	69
Teža	kg	15,5
Mere d x š x v	cm	53 x 40 x 56

\* pri ventilatorju

\*\* pri cevi

Maks. moč na sesalnikih z vtičnico: 2000 W

Omrežni priključni kabel pri sesalnikih z razredom prahu M, H in H azbest z vtičnico: H07RN-F 3G1,5

## 16 Preizkusi in odobritve

Elektrotehnične preizkuse je treba opraviti po predpisih za preprečevanje nesreč (DGUV V3) in po standardu DIN VDE 0701, 1. in 3. del. Te preizkuse je treba po standardu DIN VDE 0702 opravljati redno in po vsakem popravilu ali spremembi.

Sesalniki so bili uspešno preizkušeni po standardu IEC/EN 60335–2–69.

### OPOMBA

Stare naprave vsebujejo uporabne materiale, ki so primerni za recikliranje. **Sesalnika ne zavržite med običajne hišne odpadke**, namesto tega ga strokovno oddajte preko primernih zbiralnih sistemov, npr. preko komunalnega zbirnega mesta.



## 17 Izjava o skladnosti

Izjavljamo, da je spodaj opisana naprava skladna z ustreznimi osnovnimi varnostnimi in zdravstvenimi zahtevami iz direktiv ES, tako v osnovni obliki kot pri izdelavi ter tudi v različici, ki smo jo dali v promet.

Ta izjava preneha veljati, če je stroj spremenjen brez naše predhodne odobritve.

<b>Izdelek:</b>	Sesalnik za mokro in suho delovanje
<b>Vrsta:</b>	ISP model AC 1630 P
<b>Zasnova aparata ustreza naslednjim predpisom:</b>	Direktiva ES o strojih 2006/42/EU Direktiva ES EMC 2014/30/ES ROHS 2011/65/EU
<b>ES Direktiva o strojih 2006/42/EU, vključno s spremembami:</b>	DIN SL 60335-1 (VDE 0700-1):2012-10; SL 60335-1:2012 DIN SL 60335-1 Ber.1 (VDE 700-1 Ber.1):2014-04; SL 60335-1:2012/AC:2014; SL 60335-1:2012/A11:2014 SL 60335-2-69:2012; DIN SL 62233 (VDE 0700-366 Ber.1):2009-04; SL 62233 Ber.1:2008; DIN SL ISO 12100:2011-03; SL ISO 12100:2010
<b>Direktiva ES EMC 2014/30/ES:</b>	DIN SL 55014-1 (VDE 0875-14-1):2012-05; SL 55014-1:2006 + A1:2009 + A2:2011 DIN SL 61000-3-2 (VDE 0838-2):2015-03; SL 61000-3-2:2014; DIN SL 61000-3-3 (VDE 0838-3):2014-03; SL 61000-3-3:2013; DIN SL 55014-2 (VDE 0875-14-2):2009; SL 55014-2:1997 + A1:2001 + A2:2008 Zahteve iz II. kategorije  Izdelek je testiral in certificiral sledeči inštitut: VDE Prüf- und Zertifizierungsinstitut GmbH (EU-Kenn-Nr. 03666), Merianstr. 28, 63069 Offenbach
<b>Pooblaščen predstavnik dokumentacije:</b>	Spit S.A.S., 150 Avenue de Lyon, B.P.104, 26501 BOURG LES VALENCE CEDEX, FRANCE

30.07.2019



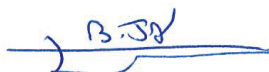

Jan Bernard  
Quality Manager

30/07/19 

**S.P.I.T.**  
**Bernard JAN / Responsable QSE**  
Tél. : 06 45 01 15 76  
150 Avenue de Lyon - BP 104  
26501 BOURG-LES-VALENCE CEDEX

# Русский

## 1 Объяснение используемых символов и знаков

Символ / Сигнальное слово	Описание
	Это предупредительный символ. Он предупреждает о потенциальной опасности травмирования. Соблюдайте все инструкции, обозначенные данным символом, чтобы избежать травм или смертельного исхода. Предупредительный символ всегда используется в сочетании с сигнальными словами <b>ОПАСНОСТЬ</b> , <b>ПРЕДУПРЕЖДЕНИЕ</b> и <b>ОСТОРОЖНО</b> .
<b>ОПАСНОСТЬ!</b>	Обозначает высокий уровень опасности, которая приведет к смертельному исходу или тяжелым травмам, если не принять меры по ее предотвращению.
<b>ПРЕДУПРЕЖДЕНИЕ!</b>	Обозначает средний уровень опасности, которая может привести к смертельному исходу или тяжелым травмам, если не принять меры по ее предотвращению.
<b>ОСТОРОЖНО!</b>	Обозначает низкий уровень опасности, которая может привести к травмам легкой или средней тяжести, если не принять меры по ее предотвращению.
<b>УКАЗАНИЕ</b>	Этот значок указывает на советы и указания для облегчения работы и обеспечения безопасности.
	Обозначает условие, обязательное для соблюдения перед тем, как будет выполнено соответствующее действие.
	Обозначает действия, которые должны быть поочередно выполнены пользователем.
	Обозначает результат действия.

## 2 Важная информация по технике безопасности

### **ПРЕДУПРЕЖДЕНИЕ!**

Опасность удушья! Не разрешайте детям играть с упаковочным материалом, например, полиэтиленовыми пакетами.

Не становитесь и не садитесь на пылесос.

Существует риск падения, когда убираете на лестнице. Обеспечивайте устойчивое расположение.

Не протягивайте, не перегибайте и не пережимайте сетевой кабель и всасывающий шланг через острые грани

Сразу выключите пылесос, если из него начинает выливаться жидкость или пена

Следите за тем, чтобы внутренняя поверхность крышки всегда оставалась сухой.

Следите за тем, чтобы внутренняя поверхность крышки всегда была сухой.

Не используйте пылесос, включая принадлежности, в следующих случаях:

- Кабель сетевого питания или удлинительный кабель неисправен или потрескался
- Есть видимое повреждение пылесоса, например, трещины на корпусе
- Если подозреваете невидимый дефект, например, после падения

### **ОПАСНОСТЬ!**

Опасность взрыва и пожара! Не пользуйтесь пылесосом в потенциально взрывоопасной среде.

Пылесос должен находиться вдали от воспламеняющихся газов и веществ.

### ⚠ ОПАСНОСТЬ!

Опасность взрыва и пожара! Не используйте пылесос для уборки следующего:

- огнеопасные или взрывоопасные растворители
- материалы, пропитанные растворителями
- потенциально взрывоопасные виды пыли
- жидкости, такие как бензин, масло, спирт, разбавители
- материалы горячее чем 60 °С

### ⚠ ПРЕДУПРЕЖДЕНИЕ!

Неквалифицированно отремонтированный прибор представляет опасность для пользователя. Ремонт должен производиться только специалистами, напр., в сервисных центрах. Используйте только оригинальные запчасти.

### ⚠ ПРЕДУПРЕЖДЕНИЕ!

Используйте розетку на пылесосе только для указанных в руководстве по эксплуатации целей.

Производитель не несет ответственности за ущерб, возникший при нарушении правил эксплуатации, при неправильном использовании или при ремонте не в сервисных центрах.

Не используйте поврежденный удлинитель.

Поврежденный сетевой шнур заменяйте только на оригинальный, заказывайте его у производителя или в сервисном центре.

Не допускайте соприкосновения щеток двигателя с сетевым кабелем.

Электрическое напряжение, указанное на заводской табличке, прикрепленной к пылесосу, должно соответствовать электрическому напряжению в сети.

После окончания работы и перед техническим обслуживанием всегда выключайте пылесос и вынимайте штепсельную вилку из розетки.

Чтобы выключить пылесос, никогда не тяните за кабель, только за штепсельную вилку.

При включении и выключении пылесоса никогда не касайтесь штепсельной вилки мокрыми руками.

Система электропитания должна быть защищена предохранителем с соответствующей силой тока

Никогда не открывайте пылесос на улице во время дождя или непогоды.

Храните пылесос внутри помещений в сухом и защищенном от мороза месте.

### ⚠ ПРЕДУПРЕЖДЕНИЕ!

Пылесосы испытаны в соответствии с DIN EN 60335-2-69, и они подразделяются в зависимости от класса пыли, для уборки которой они предназначены.

Пылесос класса пыли **L** пригоден для всасывания/сбора сухой, негорючей, опасной для здоровья пыли с предельной концентрацией на рабочем месте  $> 1 \text{ мг/м}^3$ .

Пылесосы класса **M** предназначены для всасывания сухой, негорючей пыли, не воспламеняющихся жидкостей, древесной пыли или опасной пыли с предельным показателем концентрации вредных веществ  $\geq 0,1 \text{ мг/м}^3$ .

Пылесосы класса **H** предназначены для всасывания сухой, не горючей пыли, канцерогенных или патогенных частиц, а также не горючих жидкостей, древесной пыли или опасной для здоровья пыли с предельным показателем концентрации вредных веществ.

### ⚠ ПРЕДУПРЕЖДЕНИЕ!

Пылесосы для пыли класса **H-асбест** подходят для уборки и извлечения пыли, содержащей асбест. Соблюдайте государственные нормативы эксплуатации и обслуживания инструментов для удаления асбеста.



### ⚠ ПРЕДУПРЕЖДЕНИЕ!

Использование данного устройства запрещено лицам (в том числе и детям) со сниженными физическими, сенсорными или умственными способностями или лицам, не имеющим опыта его использования.

За детьми требуется наблюдение, чтобы убедиться, что они не играют с устройством.

Никогда не направляйте шланг или трубку пылесоса на людей или животных.

### ⚠ ПРЕДУПРЕЖДЕНИЕ!

Используйте только щетки, поставляемые с пылесосом или указанные в инструкции по эксплуатации.

Использование других щеток может быть опасным.

При использовании на предприятиях пищевой промышленности: Очистите пылесос сразу же после использования и продезинфицируйте его, чтобы избежать загрязнения микроорганизмами.

Не используйте для чистки пароструйные устройства или очистители высокого давления.

Эксплуатируйте пылесос только под наблюдением.

Отключите пылесос от сети в случае длительного перерыва в работе.

Не очищайте кассетные фильтры, используя сжатый воздух.

Перед началом использования пылесоса внимательно прочтите руководство по эксплуатации. Руководство по эксплуатации содержит важные инструкции по безопасности, вводу в эксплуатацию, использованию, техническому обслуживанию и уходу. Храните руководство по эксплуатации в надежном месте и в случае продажи устройства передайте его следующему владельцу.

Производитель оставляет за собой право на внесение изменений в конструкцию и дизайн.

Вы не можете осуществлять какие-либо работы, кроме тех, которые описаны в настоящем руководстве по эксплуатации.

Данное устройство предназначено для коммерческого использования, например, в отелях, школах, больницах, магазинах, офисах, на производстве, а также для сдачи в аренду.



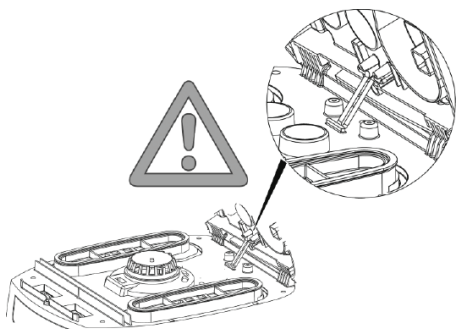

Перед эксплуатацией

При распаковке прибора обратите внимание на комплектность и наличие повреждений, возникших вследствие транспортировки.

Перед началом эксплуатации пользователь должен быть проинформирован и проинструктирован по использованию пылесоса и в отношении веществ, для которых может быть использован пылесос, включая надежные способы устранения абсорбированных материалов.



### 3 Элементы индикации и управления

Положение переключателя	Функция	Описание
0 	Пылесос выключен.	- Розетка находится под напряжением
I 	пылесос работает	- Розетка находится под напряжением - Функция автоматической виброочистки фильтров отключена
A 	режим готовности	- Розетка находится под напряжением - Функция автоматической виброочистки фильтров отключена
AC 	режим готовности Автоматическая виброочистка фильтров	- Розетка находится под напряжением - Функция автоматической виброочистки фильтров включена - через подключенный в розетку пылесоса электроинструмент / пневматический инструмент пылесос включается и выключается вместе с ним
	Автоматическая виброочистка фильтров	- Функция автоматической виброочистки фильтров включена; 2min.
	Индикатор уровня заполнения*	- Индикатор уровня заполнения загорается, когда контейнер заполнен и/или всасывающий шланг засорен. На пылесосах для пыли класса M и H также издается звуковой сигнал
	Установка диаметра всасывающего шланга *	- На пылесосах M-/H-/H-асбест для контроля объемного расхода, чтобы включать звуковой предупреждающий сигнал, когда скорость воздуха падает ниже 20 м/с
	Установка скорости двигателя*	- Регулировка мощности всасывания с помощью регулятора мощности

\*зависит от комплектации Вашего пылесоса

## 4 Ввод в эксплуатацию

### 4.1 Перед каждым использованием

Убедитесь, что выполнены следующие условия:

- △ Пылесос, кабель сетевого питания, всасывающий шланг и дополнительные принадлежности не повреждены.
- △ Все фильтры установлены и не повреждены.

### 4.2 Включение и выключение

Розетка на пылесосе всегда остается под напряжением, независимо от положения главного выключателя.

#### △ ПРЕДУПРЕЖДЕНИЕ!

Опасность травмирования при автоматическом запуске электроинструмента!

- ▶ Выключите питание электроинструмента или пневматического инструмента, прежде чем подключать его к пылесосу.

#### УКАЗАНИЕ

При положении выключателя  $>0<$  розетка на пылесосе может быть использована в качестве удлинителя.

△ **Емкость соединения:** Вакуум + подключенное устройство (макс. 2000 Вт) макс. 16 А.

### 4.2.2 Включение пылесоса

Функции см. в разделе «3 Элементы индикации и управления» на стр. 194.

- ▶ Вставьте вилку в розетку.
- ▶ Установите переключатель в положение  $>1<$ .
  - ↳ Пылесос запускается немедленно.

или:

- ▶ Установите переключатель в положение  $>A<$  или  $>AC<$ .
  - ↳ Пылесос находится в режиме ожидания для электроинструментов.

### 4.2.3 Установка диаметра всасывающего шланга\*

- ▶ Установите диаметр всасывающего шланга с помощью регулятора.

#### △ ОСТОРОЖНО!

Селекторный переключатель для сигнала о минимальном объемном расходе воздуха (звуковой сигнал и световая индикация) на пылесосах для пыли класса «М» и «Н»

В зависимости от диаметра шланга в режимах  $>A<$  и  $>AC<$  выполняется следующая установка:

Селекторный переключатель для внутреннего диаметра всасывающего шланга	Объемный расход воздуха
∅ 35 мм	70 л/с
∅ 27 мм	41 л/с
∅ 21 мм	25 л/с

Регулирование числа оборотов не осуществляется.

Пылесос постоянно работает на максимальном количестве оборотов.

### 4.2.4 Регулировка мощности всасывания\*

- ▶ Отрегулируйте скорость двигателя с помощью переключателя.
  - или
- ▶ Установите вспомогательную задвижку для выпуска воздуха на трубке с ручкой.

### 4.2.5 Выключение пылесоса

- ▶ Установите переключатель в положение  $>0<$ .
  - ↳ Пылесос выключен.
- ▶ После выключения вытащите сетевую вилку.
- ▶ Скрутите соединительный кабель сетевого питания.
- ▶ Храните соединительный кабель сетевого питания на крючке для кабеля.
- ▶ Храните всасывающую трубку, вставив ее в держатель для принадлежностей\* на тыльной стенке контейнера.
- ▶ Соедините концы всасывающего шланга, чтобы из него не высыпался мусор.
- ▶ Снимите электроинструмент.

## 5 Виды эксплуатации

### 5.1 Сухая уборка

- ▶ Для сухой уборки используйте только пылесосы, фильтры и принадлежности, предназначенные для сухой уборки, чтобы избежать прилипания и затвердения пыли.
- ▶ При уборке саж, цемента, штукатурки или аналогичных видов пыли: Вставьте полиэтиленовый мешок для удаления отходов в контейнер для мусора.
- ▶ Всегда используйте мешки для удаления отходов вместе со складчатыми кассетными фильтрами.

### УКАЗАНИЕ

Пылесосы классов M, H и H-Asbest преимущественно используются как пылесосы для сухой уборки..

- ▶ Используйте только сухой фильтр, пылесос и дополнительные принадлежности, чтобы избежать прилипания и затвердевания пыли.
- ▶ Для всасывания асбестосодержащих веществ: Вставьте полиэтиленовый мешок для мусора или флисовый фильтр-мешок в контейнер для мусора.
- ▶ Всегда используйте фильтры-мешки вместе со складчатыми кассетными фильтрами.

## 5.2 Всасывание жидкостей

### ⚠ ПРЕДУПРЕЖДЕНИЕ!

Опасность электрического удара!

- ▶ Сразу выключите пылесос, если из него начинает выливаться жидкость или пена.
- ▶ Очистить контейнер и, при необходимости, складчатый кассетный фильтр.

### УКАЗАНИЕ

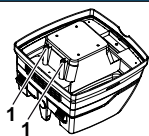

Регулярно очищайте датчик уровня воды (1) и проверяйте на наличие повреждений.

- ▶ Всасывать без флисового фильтр-мешка. Кассеты складчатого фильтра пригодны для влажной уборки. Встроенный датчик выключает двигатель при полном баке. Работа пылесоса может быть нарушена из-за заполненного бака.
- ▶ Освобождение контейнера от мусора (см. «7 Освобождение контейнера от мусора» на стр. 197).

### УКАЗАНИЕ

Пока пылесос не выключен, будет включена блокировка перезапуска. Только после выключения и повторного включения пылесос снова готов к работе.

- ▶ Перед очисткой пылесоса необходимо сначала вынуть всасывающий шланг из жидкости.
- ▶ Из-за высокой мощности всасывания и обтекаемой формы контейнера из шланга после выключения пылесоса может вылиться небольшое количество воды.
- ▶ При завершающей сухой уборке используйте фильтры для сухой уборки.

### УКАЗАНИЕ

При частой смене сухой и влажной уборки рекомендуется использовать для замены второй комплект фильтров, предпочтительно, складчатые кассетные фильтры из полиэстера.

## 5.3 Всасывание асбестосодержащих веществ

Только пылесосы, предназначенные для уборки пыли класса H-асбест, могут использоваться для удаления асбестосодержащих веществ.

### УКАЗАНИЕ

Пылесосы для пыли класса H-асбест должны использоваться предпочтительно для уборки сухой пыли.

### ⚠ ПРЕДУПРЕЖДЕНИЕ!

Опасно для здоровья!

Асбестовые волокна в воздухе.

- ▶ Обеспечьте рабочую зону достаточным притоком наружного воздуха (свежего воздуха).
- ▶ Направляйте или очищайте отработанный воздух таким образом, чтобы асбестовые волокна не попадали в воздух, которым дышат другие люди.
- ▶ При фильтрации отработанного воздуха собирайте пыль в пыленепроницаемые контейнеры.
- ▶ Не пересыпайте пыль.

Если существует вероятность освобождения асбестовых волокон:

- ▶ Улавливайте асбестовые волокна на выходе или в точке образования.
- ▶ Затем утилизируйте асбестовые волокна в соответствии с современными техническими возможностями, обеспечив безопасность людей и окружающей среды.

Если асбестовые волокна собрать полностью невозможно:

- ▶ Используйте дополнительные меры по вентиляции в соответствии с современными техническими возможностями.

После завершения работы:

- ▶ Тщательно очистите инструменты, включая всасывающие трубки и рабочее оборудование.
- ▶ Тщательно очистите рабочую зону.
- ▶ Увлажните и полностью удалите объекты, загрязненные асбестовыми волокнами, которые невозможно очистить.

После очистки:

- ▶ Провентилируйте рабочую зону в достаточной мере.

## 6 Постоянная очистка фильтров

Пылесос оснащен системой электромагнитной очистки фильтров, позволяющей очищать кассетные фильтры от любой налипшей пыли.

Складчатые кассетные фильтры очищаются поочередно один за другим, что позволяет обеспечивать непрерывную работу.

## 7 Освобождение контейнера от мусора

### УКАЗАНИЕ

Допускается только для пыли с предельным показателем концентрации вредных веществ  $> 1 \text{ мг/м}^3$ .

- ▶ Выключите пылесос из сети.
- ▶ Откройте защелки.
- ▶ Снимите с контейнера крышку и выньте шланг.
- ▶ Очистите контейнер от содержимого.

### 7.1 Утилизация флисового фильтр-мешка

- ▶ Выключите пылесос.
- ▶ Отсоедините сетевую вилку.
- ▶ Наденьте соответствующий респиратор.
- ▶ Снимите всасывающий шланг.
- ▶ Закройте воздухозаборное гнездо крышкой.
- ▶ Разомкните боковые защелки.
- ▶ Снимите верхнюю часть.
- ▶ Аккуратно вытяните фланец из воздухозаборного гнезда и закройте фланец.
- ▶ Утилизируйте собранный мусор в соответствии с требованиями законодательства.

### 7.2 Утилизация полиэтиленового мешка для удаления отходов

- ▶ Установите переключатель в положение  $>AC<$ .
  - ↳ Складчатые кассетные фильтры очищаются автоматически.
  - ↳ Остаточная пыль в фильтрах попадает в мешок.
- ▶ Выключите пылесос.
- ▶ Отсоедините сетевую вилку.
- ▶ Наденьте соответствующий респиратор.
- ▶ Снимите всасывающий шланг.
- ▶ Закройте воздухозаборное гнездо крышкой.
- ▶ Разомкните боковые защелки.
- ▶ Снимите верхнюю часть.
- ▶ Аккуратно закройте полиэтиленовый фильтр-мешок защитной лентой (прилагается в комплекте).
- ▶ Аккуратно снимите фланец с всасывающего штуцера и закройте его.
- ▶ Аккуратно выньте полиэтиленовый фильтр-мешок из контейнера.
- ▶ Утилизируйте собранный мусор в соответствии с требованиями законодательства.

## 7.3 Вставьте флисовый фильтр-мешок

### УКАЗАНИЕ

Используйте флисовые фильтр-мешки только для сухой уборки.

- ▶ Полностью задвиньте фланец над воздухозаборным гнездом

### УКАЗАНИЕ

Управление поворотной заслонкой

- ▶ Поверните красную внутреннюю поворотную заслонку в положение CLOSE (ЗАКРЫТО) до остановки на метке ▲ .

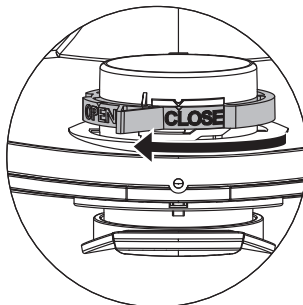

### 7.4 Вставьте полиэтиленовый мешок для удаления отходов\*

### УКАЗАНИЕ

Только пылесосы типа iPulse M, iPulse H и iPulse H-asbestos для пыли класса M и H со специальными контейнерами и поворотной заслонкой на воздухозаборном гнезде подходят для использования полиэтиленовых мешков для удаления отходов.

### УКАЗАНИЕ

Управление поворотной заслонкой

- ▶ Поверните внутреннюю красную поворотную заслонку в положение OPEN (ОТКРЫТО) до остановки на метке ▲ .
- ▶ Полностью сдвиньте фланец над воздухозаборным гнездом.
- ▶ Расположите верхнее отверстие мешка по краю контейнера.

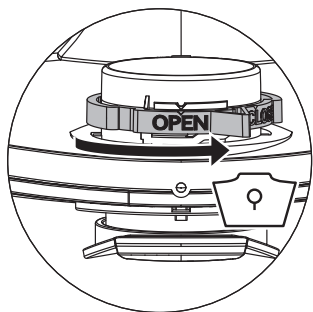

- ▶ Положите шланг вокруг пылесоса и прикрепите к рукоятке

## 11 Техническое обслуживание

### УКАЗАНИЕ

Перед каждым техническим обслуживанием необходимо выключить пылесос и вытащить вилку из розетки.

Для технического обслуживания пользователем пылесос необходимо

- разобрать
  - почистить,
  - Провести техническое обслуживание
- если это возможно осуществить не вызывая опасности для обслуживающего персонала и иных лиц.

### Меры предосторожности

Надлежащие меры предосторожности включают в себя

- чистку перед демонтажем,
- заблаговременную подготовку принудительной вентиляции в том месте, где будет демонтироваться пылесос,
- уборку места проведения технического обслуживания и
- соответствующие личные средства защиты.

### Меры предосторожности для пылесосов класса Н и М

Прежде чем забрать пылесос из опасной среды, его поверхность необходимо очистить, вымыть или обработать герметиком. Все части пылесоса должны рассматриваться как загрязненные. Необходимо предпринять соответствующие мероприятия для предотвращения распространения пыли.

### Загрязненные предметы

При проведении работ по техническому обслуживанию или ремонту все загрязненные предметы, которые невозможно очистить до удовлетворительного состояния, должны быть утилизированы. Такие предметы должны утилизироваться в герметичных мешках в соответствии с действующими нормами по утилизации таких отходов.

### 11.1 Проверка эффективности пылесоса

Не реже одного раза в год производитель или специалист, прошедший инструктаж, должен выполнить технический осмотр, который включает проверку фильтров, герметичности пылесоса и механизмов управления.

Кроме того, эффективность пылесосов для пыли класса Н и Н-асбест должна проверяться не реже одного раза в год или чаще. Метод испытания, который может быть использован для демонстрации эффективности устройства, определен в EN 60335-2-69 AA.22.201.2. Если испытание не пройдено, его необходимо повторить с новым основным фильтром.

В помещении должна быть достаточная кратность воздухообмена L, если обработанный воздух возвращается в поме-

## 8 Замена фильтра

### 8.1 Замена складчатых кассетных фильтров

- ▶ Перед заменой кассетные фильтры необходимо очистить.
- ▶ Поверните замок на защелке на 90° против часовой стрелки с помощью монеты или аналогичного предмета и прижмите защелку.
- ▶ Откиньте крышку.
- ▶ Вынутый складчатый кассетный фильтр сразу же поместите в пыленепроницаемый пластиковый мешок и утилизируйте согласно законодательным нормам.
- ▶ Вставьте новый складчатый кассетный фильтр.
- ▶ Поднимите фиксаторы задвижки, опустите крышку и легким нажатием зафиксируйте ее.

## 9 Замена фильтра защиты двигателя

### УКАЗАНИЕ

Если фильтр защиты мотора загрязнен, это указывает на поврежденный кассетный фильтр.

- ▶ Замените складчатый кассетный фильтр.
- ▶ Замените фильтр защиты мотора или промойте защитный фильтр мотора под проточной водой, высушите и поставьте на место.

## 10 Транспортировка

- ▶ Снимите всасывающий шланг.
- ▶ Закройте воздухозаборное гнездо крышкой.
- ▶ Установите верхнюю часть на контейнер.
- ▶ Закройте боковые защелки.
- ▶ Уберите принадлежности в соответствующий пластиковый мешок и закройте его или уберите в специальное место для хранения инструментов.
- ▶ Соедините концы всасывающего шланга.

щении. Прочие указания содержатся в Ваших национальных предписаниях.

Если мощность всасывания пылесоса снижается, а очистка складчатого кассетного фильтра не увеличивает ее (при условии, что контейнер пуст, а Флисовый фильтр-мешок заменен), то необходимо заменить складчатый кассетный фильтр (См. и Раздел «8.1 Замена складчатых кассетных фильтров» на стр. 198).

## 12 Очистка

### УКАЗАНИЕ

Кислоты, ацетон и растворители могут повредить детали пылесоса.

- ▶ Вымойте контейнер и принадлежности водой.
- ▶ Протрите верхнюю часть влажной тканью.
- ▶ Дайте контейнеру и принадлежностям высохнуть.

## 13 Ремонт

### ⚠ ПРЕДУПРЕЖДЕНИЕ!

Неквалифицированно отремонтированный пылесос представляет опасность для пользователя.

- ▶ Ремонт должен производиться только специалистами, напр., в сервисных центрах. Используйте только оригинальные запчасти.

## 14 Устранение неисправностей и ремонт

### УКАЗАНИЕ

Сбои не всегда вызваны неисправностями пылесоса.

Неисправность	Причина	Устранение неисправности
Падение мощности всасывания	Фильтр загрязнен	Очистите
	Фильтр-мешок заполнен	Замените
	Контейнер заполнен	Освободите от содержимого
	Фильтр защиты двигателя засорен	Очистите
Пылесос не запускается	Насадка, трубка или шланг засорились	Очистите
	Сетевая вилка не вставлена в розетку	Вставьте сетевую вилку в розетку
	Нет напряжения сети	Проверьте предохранитель
	Соединительный кабель сетевого питания неисправен	Замените
	Крышка закрыта неправильно	Закройте
Пылесос не запускается, когда инструмент включается в режиме >A< или >AC<	Датчик воды выключен	Освободите контейнер от содержимого
	Пылесос в режиме ожидания >A< или >AC<	Установите переключатель в положение >I< (см. «3 Элементы индикации и управления» на стр. 194)
	Электрический инструмент не подключен к розетке на пылесосе	Вставьте сетевую вилку в розетку на пылесосе
Полиэтиленовый мешок для удаления отходов присасывается к фильтру	Электромагнитный клапан пневматического устройства включения-выключения* загрязнен	Промойте спиртом
	Неправильное положение поворотной заслонки	Установите поворотную заслонку в положение OPEN (ОТКРЫТО) ▲ (см. «7.4 Вставьте полиэтиленовый мешок для удаления отходов*» на стр. 197)
Пылесос для пыли класса M или H: с установленным фильтр-мешком пыль накапливается в контейнере	Неправильное положение поворотной заслонки	Установите поворотную заслонку в положение CLOSE (ЗАКРЫТО) ▲ (см. «7.3 Вставьте флисовый фильтр-мешок» на стр. 197)

Не предпринимайте никаких других действий, обращайтесь в службу по работе с клиентами.

## 15 Технические данные

Тип: ISP		AC 1630 P
Напряжение	V	220-240
Частота	Hz	50/60
Номинальная мощность	W	1400
Макс. мощность	W	1600
Поток воздуха*	l/s (m <sup>3</sup> /h)	75 (270)
Разрежение*	hPa/MG	280
Поток воздуха**	l/s (m <sup>3</sup> /h)	45 (162)
Разрежение**	hPa/SE	245
Акустическая нагрузка	dB(A)	69
Вес	kg	15,5
Размеры д х ш х в	cm	53 x 40 x 56

\* на вентиляторе

\*\* на шланге

Макс. мощность пылесосов с розеткой: 2 000 Вт

Соединительный кабель сетевого питания пылесосов для пыли класса M, H и H-асбест с розеткой: H07RN-F 3G1,5

## 16 Испытания и допуски

Электротехнические испытания проводятся в соответствии с положением о предупреждении несчастных случаев (DGUV V3) и в соответствии с директивами DIN VDE 0701 Часть 1 и Часть 3. Данные испытания, в соответствии с директивами DIN VDE 0702, необходимо проводить регулярно, а также после каждой наладки (ремонта) или после внесения изменений.

Пылесосы успешно прошли проверку в соответствии с требованиями IEC/EN 60335-2-69.

### УКАЗАНИЕ

В старых приборах содержатся драгоценные материалы, пригодные для переработки. **Не выбрасывайте пылесос вместе с обычным бытовым мусором.** Используйте для этого специальные места для сбора аналогичных отходов.





## 17 Декларация о соответствии

Настоящим мы заявляем, что указанное ниже устройство по своей концепции и конструкции, а также в осуществленном и допущенном к продаже исполнении отвечает соответствующим основным требованиям безопасности и санитарным требованиям согласно директивам ЕС. При внесении изменений, не согласованных с нами, данное заявление теряет свою силу.

Изделие:	Пылесос для влажной и сухой уборки
Тип:	ISP модель AC 1630 P
Конструкция прибора соответствует следующим применяемым положениям:	Директива ЕС по машинному оборудованию 2006/42/EC Директива ЕС по электромагнитной совместимости 2014/30/EC Директива ЕС по ограничению вредных веществ 2011/65/EC
Директива ЕС по машинам и механизмам 2006/42/ЕС, включая поправки:	DIN EN 60335-1 (VDE 0700-1):2012-10; EN 60335-1:2012 DIN EN 60335-1 Ред. 1 (VDE 700-1 Ред.1):2014-04; EN 60335-1:2012/AC:2014; EN 60335-1:2012/A11:2014 EN 60335-2-69:2012; DIN EN 62233 (VDE 0700-366 Ред. 1):2009-04; EN 62233 Ред. 1:2008; DIN EN ISO 12100:2011-03; EN ISO 12100:2010
Директива ЕС по электромагнитной совместимости 2014/30/ЕС:	DIN EN 55014-1 (VDE 0875-14-1):2012-05; EN 55014-1:2006 + A1:2009 + A2:2011 DIN EN 61000-3-2 (VDE 0838-2):2015-03; EN 61000-3-2:2014; DIN EN 61000-3-3 (VDE 0838-3):2014-03; EN 61000-3-3:2013; DIN EN 55014-2 (VDE 0875-14-2):2009; EN 55014-2:1997 + A1:2001 + A2:2008 Требования к категории II
Уполномоченный представитель по документации:	Следующий институт испытал и сертифицировал изделие: VDE Prüf- und Zertifizierungsinstitut GmbH (EU-Kenn-Nr. 03666), Merianstr. 28, 63069 Offenbach  Spit S.A.S., 150 Avenue de Lyon, B.P.104, 26501 BOURG LES VALENCE CEDEX, FRANCE

30.07.2019





Jan Bernard  
Quality Manager

30/07/19 

**S.P.I.T.**  
**Bernard JAN / Responsable QSE**  
Tél. : 06 45 01 15 76  
150 Avenue de Lyon - BP 104  
26501 BOURG-LES-VALENCE CEDEX

# Ελληνικά

## 1 Επεξήγηση συμβόλων και σημάνσεων που χρησιμοποιούνται

Symbol / Signalwort	Beschreibung
	Αυτό είναι ένα σύμβολο προειδοποίησης. Προειδοποιεί από πιθανό κίνδυνο τραυματισμού. Ακολουθήστε όλες τις οδηγίες, που επισημαίνονται με αυτό το σύμβολο, για την αποφυγή τραυματισμών ή θανάτου. Το σύμβολο προειδοποίησης εμφανίζεται πάντα σε συνδυασμό με τις λέξεις επισημάνσης <b>ΚΙΝΔΥΝΟΣ</b> , <b>ΠΡΟΕΙΔΟΠΟΙΗΣΗ</b> και <b>ΠΡΟΣΟΧΗ</b> .
<b>ΚΙΝΔΥΝΟΣ!</b>	Επισημαίνει έναν κίνδυνο με υψηλό βαθμό επικινδυνότητας, ο οποίος θα έχει ως συνέπεια τον θάνατο ή σοβαρούς τραυματισμούς, εάν δεν αποφευχθεί.
<b>ΠΡΟΕΙΔΟΠΟΙΗΣΗ!</b>	Επισημαίνει έναν κίνδυνο με μεσαίο βαθμό επικινδυνότητας, ο οποίος ενδέχεται να έχει ως συνέπεια τον θάνατο ή σοβαρούς τραυματισμούς, εφόσον δεν αποφευχθεί.
<b>ΠΡΟΣΟΧΗ!</b>	Επισημαίνει έναν κίνδυνο με μικρό βαθμό επικινδυνότητας, ο οποίος ενδέχεται να έχει ως συνέπεια ελαφρούς έως μέτριους τραυματισμούς, εφόσον δεν αποφευχθεί.
<b>ΣΗΜΕΙΩΣΗ</b>	Επισημαίνει συμβουλές ή υποδείξεις, οι οποίες ελαφρύνουν την εργασία σας και φροντίζουν για μια ασφαλές λειτουργία.
	Επισημαίνει την προϋπόθεση η οποία πρέπει να ικανοποιείται, πριν μπορέσει να εκτελεστεί μία ενέργεια.
	Επισημαίνει βήματα ενεργειών που πρέπει να εκτελέσει διαδοχικά ο χρήστης.
	Επισημαίνει το αποτέλεσμα μιας ενέργειας.

## 2 Σημαντικές πληροφορίες ως προς την ασφάλεια

### **ΠΡΟΕΙΔΟΠΟΙΗΣΗ!**

Κίνδυνος ασφυξίας! Μην αφήνετε τα παιδιά να παίζουν με τα υλικά συσκευασίας, πχ. πλαστικές σακούλες.

Μη ανεβαίνετε ή κάθεστε πάνω στην ηλεκτρική σκούπα.

Κίνδυνος πτώσης κατά την εργασία σε σκάλες. Προσέξτε ώστε να στέκεστε με ασφάλεια.

Μην τραβάτε το καλώδιο σύνδεσης και τον εύκαμπτο σωλήνα αναρρόφησης από αιχμηρές γωνίες, μην τα κάμπτετε ή τα συνθλίβετε.

Τοποθετείτε το καλώδιο σύνδεσης και τον εύκαμπτο σωλήνα αναρρόφησης πάντα με τέτοιο τρόπο, ώστε να μην υπάρχει κίνδυνος να σκοντάψει κάποιος πάνω τους.

Σε περίπτωση εκροής αφρού ή υγρού θέστε αμέσως τον αναρροφητήρα εκτός λειτουργίας.

Διατηρείτε πάντα το εσωτερικό του καλύμματος στεγνό.

Μη χρησιμοποιείτε την ηλεκτρική σκούπα, καθώς και τα αξεσουάρ, στις παρακάτω περιπτώσεις:

- Το καλώδιο παροχής ρεύματος ή το καλώδιο επέκτασης είναι ελαττωματικό ή παρουσιάζει ρωγμές
- Υπάρχει ορατή ζημιά στην ηλεκτρική σκούπα, πχ. ρωγμές στο περίβλημα
- Εάν υποπτεύεστε ένα αόρατο ελάττωμα, πχ. μετά από πτώση

### **ΚΙΝΔΥΝΟΣ!**

Κίνδυνος έκρηξης και φωτιάς! Μη λειτουργείτε την ηλεκτρική σκούπα σε ένα δυναμικά εκρηκτικό περιβάλλον.

Κρατήστε την ηλεκτρική σκούπα μακριά από εύφλεκτα αέρια και ουσίες.

### ⚠ ΚΙΝΔΥΝΟΣ!

Κίνδυνος έκρηξης και φωτιάς! Μη χρησιμοποιείτε την ηλεκτρική σκούπα για την αναρρόφηση των παρακάτω:

- εύφλεκτα ή εκρηκτικά διαλύματα
- υλικά εμποτισμένα σε διαλύματα
- δυνητικά εκρηκτικές σκόνες
- υγρά όπως βενζίνη, λάδι, αλκοόλ, αραιωτικά
- υλικά θερμότερα των 60 °C

### ⚠ ΠΡΟΕΙΔΟΠΟΙΗΣΗ!

Οι συσκευές που δεν έχουν επισκευαστεί από εξειδικευμένο προσωπικό είναι επικίνδυνες για το χρήστη. Οι επισκευές πρέπει να διεξάγονται μόνο από εξειδικευμένο προσωπικό, π.χ. την υπηρεσία εξυπηρέτησης πελατών. Χρησιμοποιείτε μόνο γνήσια ανταλλακτικά.

### ⚠ ΠΡΟΕΙΔΟΠΟΙΗΣΗ!

Χρησιμοποιείτε την υποδοχή ρεύματος του αναρροφητήρα μόνο για το σκοπό που προβλέπεται στις οδηγίες χρήσης.

Σε περίπτωση χρήσης διαφορετικής από την προβλεπόμενη, ακατάλληλου χειρισμού ή επισκευής από μη εξειδικευμένο προσωπικό ο κατασκευαστής δεν αναλαμβάνει καμία ευθύνη για ζημιές.

Μην χρησιμοποιείτε φθαρμένα καλώδια επέκτασης.

Σε περίπτωση που το καλώδιο σύνδεσης του αναρροφητήρα παρουσιάζει φθορές, πρέπει να αντικατασταθεί από ειδικό καλώδιο, το οποίο μπορείτε να προμηθευτείτε είτε από τον κατασκευαστή είτε από την εξουσιοδοτημένη υπηρεσία εξυπηρέτησης πελατών.

Εάν χρησιμοποιείτε τις περιστρεφόμενες ηλεκτρικές βούρτσες, μην επιτρέπετε να έρθουν σε επαφή με το καλώδιο σύνδεσης στο δίκτυο.

Η τάση που αναγράφεται στην πινακίδα τύπου πρέπει να συμφωνεί με την τάση δικτύου.

Μετά από κάθε χρήση και πριν από οποιαδήποτε εργασία συντήρησης πρέπει να θέτετε τον αναρροφητήρα εκτός λειτουργίας και να αποσυνδέετε το βύσμα.

Πρέπει να αποσυνδέετε το βύσμα ρεύματος τραβώντας από το ίδιο το βύσμα και όχι από το καλώδιο σύνδεσης.

Ποτέ μην συνδέετε ή αποσυνδέετε το βύσμα με βρεγμένα χέρια.

Η τροφοδοσία ρεύματος πρέπει προστατεύεται με ασφάλεια με κατάλληλη ένταση ρεύματος.

Μην ανοίγετε ποτέ τη συσκευή σε υπαίθριους χώρους σε περίπτωση βροχής ή καταιγίδας.

Φυλάξτε τη σκούπα σε στεγνό εσωτερικό χώρο προστατευμένη από παγετό.

### ⚠ ΠΡΟΕΙΔΟΠΟΙΗΣΗ!

Οι μηχανές αφαίρεσης σκόνης είναι δοκιμασμένες σύμφωνα με το DIN EN 60335-2-69 και χωρίζονται σε κατηγορίες σκόνης.

Οι ηλεκτρικές σκούπες της κατηγορίας **L** είναι κατάλληλες για την αναρρόφηση ξηρών, μη εύφλεκτων, επικίνδυνων για την υγεία σκονών με οριακές τιμές χώρου εργασίας > 1 mg/m<sup>3</sup>.

Οι αναρροφητήρες της κατηγορίας **M** είναι κατάλληλοι για την απορρόφηση/αναρρόφηση στεγνής, μη εύφλεκτης σκόνης, μη εύφλεκτων υγρών, ροκανιδίων και επικίνδυνων σκονών με οριακή τιμή επαγγελματικής έκθεσης ≥ 0,1 mg/m<sup>3</sup>.

Οι αναρροφητήρες της κατηγορίας **H** είναι κατάλληλοι για την απορρόφηση/αναρρόφηση στεγνής, μη εύφλεκτης σκόνης, καρκινογόνων και παθογόνων σωματιδίων καθώς και μη εύφλεκτων υγρών, ροκανιδίων και επικίνδυνων για την υγεία σκόνης με όλα τα όρια επαγγελματικής έκθεσης.

### ⚠ ΠΡΟΕΙΔΟΠΟΙΗΣΗ!

Οι ηλεκτρικές σκούπες κατηγορίας σκόνης **H-αμιάντου** είναι κατάλληλες για τη σκούπα και την εκχύλιση σκόνης που περιέχει αμιάντο. Τηρείτε τους εθνικούς κανονισμούς για τη λειτουργία και τη συντήρηση των εργαλείων αφαίρεσης αμιάντου.

### ⚠ ΠΡΟΕΙΔΟΠΟΙΗΣΗ!

Αυτή η συσκευή δεν επιτρέπεται να χρησιμοποιείται από άτομα (συμπεριλαμβανομένων παιδιών) με μειωμένες φυσικές, αισθητηριακές ή νοητικές ικανότητες, ή έλλειψη εμπειρίας και γνώσης.

Πρέπει να επιβλέπεται τα παιδιά για να βεβαιώσετε ότι δεν παίζουν με τη συσκευή.

Μην κατευθύνετε το ακροφύσιο, τον εύκαμπο σωλήνα ή το σωλήνα σε ανθρώπους ή ζώα.

### ⚠ ΠΡΟΕΙΔΟΠΟΙΗΣΗ!

Χρησιμοποιείτε μόνο τις βούρτσες που παρέχονται μαζί με την ηλεκτρική σκούπα ή αυτές που υποδεικνύονται στις οδηγίες λειτουργίας.

Η χρήση άλλων βουρτσών μπορεί μετριάσει την ασφάλεια.

Όταν χρησιμοποιείται σε επιχειρήσεις επεξεργασίας τροφίμων: Καθαρίστε αμέσως την ηλεκτρική σκούπα αφού τη χρησιμοποιήσετε και απολυμάνετε τη για να αποφύγετε τη μικροβιακή μόλυνση.

Μην χρησιμοποιείτε εκτοξευτήρες ατμού ή συσκευές καθαρισμού υψηλής πίεσης για τον καθαρισμό της.

Χρησιμοποιείτε την ηλεκτρική σκούπα μόνο υπό επίβλεψη.

Αποσυνδέστε την ηλεκτρική σκούπα από την πρίζα σε περίπτωση μακράς διακοπής της εργασίας.

Μην καθαρίζετε τα φυσίγγια φίλτρου με συμπιεσμένο αέρα.

Διαβάστε το εγχειρίδιο λειτουργίας προσεκτικά προτού αρχίσετε να χρησιμοποιείτε την ηλεκτρική σκούπα. Το εγχειρίδιο λειτουργίας παρέχει σημαντικές οδηγίες για την ασφάλεια, την έναρξη λειτουργίας, τη λειτουργία, τη συντήρηση και τη φροντίδα. Φυλάξτε το εγχειρίδιο λειτουργίας σε ασφαλές μέρος και, σε περίπτωση που πωλήσετε τη συσκευή, δώστε το στον επόμενο ιδιοκτήτη.

Ο κατασκευαστής επιφυλάσσεται για τροποποιήσεις στην κατασκευή και στον εξοπλισμό.

Απαγορεύεται να εκτελείτε εργασίες άλλου είδους εκτός από αυτές που αναφέρονται στις οδηγίες χρήσης.



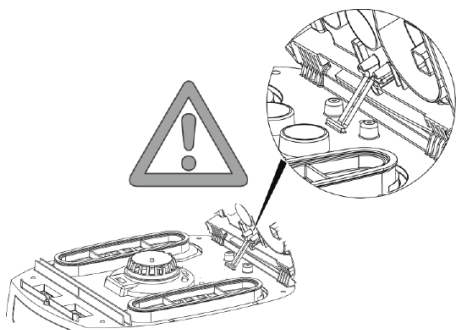

Αυτή η συσκευή προβλέπεται για επαγγελματική χρήση, για παράδειγμα για χρήση σε ξενοδοχεία, σχολεία, νοσοκομεία, βιομηχανίες, καταστήματα, γραφεία και εταιρείες εκμίσθωσης.

Κατά τη αφαίρεση της συσκευασίας ελέγξτε τη συσκευή ως προς αρτιότητά της και ως προς την ύπαρξη φθορών που ενδεχομένως προκλήθηκαν κατά τη μεταφορά.

Πριν από τη χρήση οι χρήστες πρέπει να ενημερωθούν και να εκπαιδευτούν πάνω στη χρήση του αναρροφητήρα και των ουσιών για τις οποίες μπορεί να χρησιμοποιηθεί. Επιπλέον πρέπει να ενημερωθούν και να εκπαιδευτούν πάνω στην ασφαλή διαδικασία απόρριψης του συλλεγόμενου υλικού.



### 3 Θθόνη και στοιχεία ελέγχου

Θέση διακόπτη	Λειτουργία	Περιγραφή
0 	Αναρροφητήρας εκτός λειτουργίας.	- Η υποδοχή ρεύματος φέρει τάση
I 	Αναρροφητήρας σε λειτουργία	- Η υποδοχή ρεύματος φέρει τάση - Αυτόματη λειτουργία δόνησης απενεργοποιημένη
A 	Λειτουργία ετοιμότητας	- Η υποδοχή ρεύματος φέρει τάση - Αυτόματη λειτουργία δόνησης απενεργοποιημένη
AC 	Λειτουργία ετοιμότητας Αυτόματη λειτουργία δόνησης	- Η υποδοχή ρεύματος φέρει τάση - Αυτόματη λειτουργία δόνησης ενεργοποιημένη - Ο αναρροφητήρας ενεργοποιείται και απενεργοποιείται μέσω του συνδεδε-
	Αυτόματη λειτουργία δόνησης	- Αυτόματη λειτουργία δόνησης ενεργοποιημένη; 2min
	Ένδειξη στάθμης πλήρωσης*	- Η ένδειξη στάθμης πλήρωσης ανάβει όταν η δεξαμενή είναι πλήρης και/ή έχει φράξει ο εύκαμπτος σωλήνας αναρρόφησης. Στις ηλεκτρικές σκούπες με κατηγορία σκόνης M και H, εκπέμπεται επίσης ακουστικό σήμα
	Ρύθμιση της διαμέτρου του εύκαμπτου σωλήνα αναρρόφησης*	- Στις ηλεκτρικές σκούπες M-/H-/H-αμιάντου για παρακολούθηση της ροής όγκου, για να ενεργοποιηθεί ένα ηχητικό προειδοποιητικό σήμα εάν η ταχύτητα αέρα πέφτει κάτω από 20 ml/δευτ
	Ρύθμιση της ταχύτητας του μοτέρ*	- Ρυθμίστε την ισχύ αναρρόφησης με τον ρυθμιστή ταχύτητας

\*ανάλογα με το μοντέλο του αναρροφητήρα σας

## 4 Έναρξη λειτουργίας

### 4.1 Πριν από κάθε χρήση

Βεβαιωθείτε ότι υφίστανται οι ακόλουθες συνθήκες:

- Δ Η ηλεκτρική σκούπα, το καλώδιο παροχής ρεύματος, ο εύκαμπος σωλήνας και τα αξεσουάρ δεν έχουν υποστεί ζημιά.
- Δ Έχουν τοποθετηθεί όλα τα φίλτρα και δεν έχουν υποστεί ζημιά.

#### ΣΗΜΕΙΩΣΗ

Στη θέση διακόπτη >0< η υποδοχή ρεύματος του αναρροφητήρα μπορεί να χρησιμοποιηθεί ως καλώδιο επέκτασης.

Δ **Τιμή σύνδεσης:** Αναρροφητήρας + συνδεδεμένη συσκευή (μέγιστη 2000 W) μέγιστη 16 A.

### 4.2.2 Ενεργοποίηση της ηλεκτρικής σκούπας

Για τις λειτουργίες, ανατρέξτε στο «3 Οθόνη και στοιχεία ελέγχου» στη σελίδα 205.

- ▶ Τοποθετήστε το φως στην πρίζα.
- ▶ Θέστε τον διακόπτη στη θέση >1<.
  - ↳ Η ηλεκτρική σκούπα ξεκινά αμέσως.

ή:

- ▶ Θέστε τον διακόπτη στη θέση >A< ή >AC<.
  - ↳ Η ηλεκτρική σκούπα βρίσκεται σε κατάσταση αναμονής για τα ηλεκτρικά εργαλεία.

### 4.2.3 Ρύθμιση της διαμέτρου του εύκαμπτου σωλήνα αναρρόφησης\*

- ▶ Ρυθμίστε τη διάμετρο του εύκαμπτου σωλήνα αναρρόφησης στον διακόπτη.

#### Δ ΠΡΟΣΟΧΗ!

**Διακόπτης επιλογής για το σήμα ελάχιστης ροής όγκου αέρα (ήχος και φως) στις ηλεκτρικές σκούπες με κατηγορία σκόνης «M» και «H»**

Στις λειτουργίες >A< και >AC< γίνεται η ακόλουθη ρύθμιση, ανάλογα με τη διάμετρο του εύκαμπτου σωλήνα:

Διακόπτης επιλογής για την εσωτερική διάμετρο του εύκαμπτου σωλήνα αναρρόφησης	Ροή όγκου αέρα
∅ 35 mm	70 λίτρα/δευτ
∅ 27 mm	41 λίτρα/δευτ
∅ 21 mm	25 λίτρα/δευτ

Δεν πραγματοποιείται ρύθμιση του αριθμού στροφών.

Ο αναρροφητήρας λειτουργεί πάντα με μέγιστο αριθμό στροφών.

## 4.2 Ενεργοποίηση και απενεργοποίηση

Η υποδοχή φως στην ηλεκτρική σκούπα παραμένει πάντα με τάση, ανεξάρτητα από τη θέση του διακόπτη ρεύματος.

#### Δ ΠΡΟΕΙΔΟΠΟΙΗΣΗ!

Κίνδυνος τραυματισμού από αυτόματη εκκίνηση του ηλεκτρικού εργαλείου!

- ▶ Απενεργοποιήστε το ηλεκτρικό εργαλείο ή το εργαλείο συμπίεσμένου αέρα πριν τα συνδέσετε στην ηλεκτρική σκούπα.

### 4.2.4 Ρύθμιση της ισχύος αναρρόφησης\*

- ▶ Ρυθμίστε την ταχύτητα του μοτέρ στον διακόπτη.
  - ή
- ▶ Ρυθμίστε τον σύρτη βοηθητικού αέρα στον σωλήνα χειρός.

### 4.2.5 Απενεργοποίηση της ηλεκτρικής σκούπας

- ▶ Θέστε τον διακόπτη στη θέση >0<.
  - ↳ Η ηλεκτρική σκούπα είναι εκτός λειτουργίας.
- ▶ Μετά την απενεργοποίηση, τραβήξτε το φως από την πρίζα.
- ▶ Τυλίξτε το καλώδιο παροχής ρεύματος.
- ▶ Αποθηκεύστε το καλώδιο παροχής ρεύματος στο άγκιστρο καλωδίου.
- ▶ Αποθηκεύστε τον εύκαμπο σωλήνα αναρρόφησης εισάγοντάς τον στη βάση των αξεσουάρ\* στην πίσω πλευρά του δοχείου.
- ▶ Τοποθετήστε τα άκρα του εύκαμπτου σωλήνα αναρρόφησης μαζί, ώστε να μην διαρρεύσουν σωματίδια ακαθαρσιών.
- ▶ Αφαιρέστε το Ηλεκτρικό εργαλείο.

## 5 Τρόποι λειτουργίας

### 5.1 Στεγνή αναρρόφηση

- ▶ Καθαρίστε μόνο με στεγνό φίλτρο, αναρροφητήρα και εξαρτήματα, για να μην συγκρατηθεί η σκόνη στο εσωτερικό της συσκευής και δημιουργήσει κρούστα.
- ▶ Όταν σκουπίζετε αιθάλη, τσιμέντο, γύψο ή παρόμοιες σκόνες: Τοποθετήστε μια σακούλα απόρριψης PE στο δοχείο ακαθαρσιών.
- ▶ Χρησιμοποιείτε πάντα σακούλες απόρριψης σε συνδυασμό με αναδιπλούμενα φυσίγγια φίλτρου.

#### ΣΗΜΕΙΩΣΗ

Οι αναρροφητήρες των κατηγοριών M, H και H-Asbest είναι προτιμότερο να χρησιμοποιούνται μόνο για στεγνή αναρρόφηση.

## 5.2 Αναρρόφηση υγρών

### ⚠ ΠΡΟΕΙΔΟΠΟΙΗΣΗ!

Κίνδυνος ηλεκτροπληξίας!

- ▶ Σε περίπτωση εκροής αφρού ή υγρού θέστε αμέσως τον αναρροφητήρα εκτός λειτουργίας.
- ▶ Εκκενώστε τον κάδο και, αν χρειάζεται, την κασέτα πτυχωτού φίλτρου.

### ΣΗΜΕΙΩΣΗ

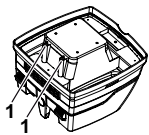

Καθαρίζετε τακτικά τους αισθητήρες στάθμης νερού (1) και ελέγχετε για ενδείξεις βλάβης.

- ▶ Σκούπισμα χωρίς φλις σακούλα σκόνης.  
Για υγρό σκούπισμα είναι κατάλληλες οι αναδιπλούμενες κασέτες. Ο ενσωματωμένος αισθητήρας απενεργοποιεί το μοτέρ μόλις γεμίσει το δοχείο. Ο χειρισμός της ηλεκτρικής σκούπας μπορεί να επηρεαστεί από ένα γεμάτο δοχείο.
- ▶ Άδειο δοχείο (βλ. «7 Άδειασμα του δοχείου» στη σελίδα 208).

### ΣΗΜΕΙΩΣΗ

Εάν ο αναρροφητήρας δεν τρέχει εκτός λειτουργίας, παραμένει ενεργή η προστασία επανεκκίνησης. Μόνο μετά την απενεργοποίηση και νέα ενεργοποίησή του ο αναρροφητήρας θα είναι έτοιμος για λειτουργία.

- ▶ Πριν την εκκίνηση αφαιρέστε πρώτα τον εύκαμπο σωλήνα αναρρόφησης από το υγρό.
- ▶ Εάν η ισχύς αναρρόφησης είναι πολύ μεγάλη και το σχήμα του κάδου δεν ευνοεί τη ροή, μπορεί μετά την απενεργοποίηση να εκκρέυσει νερό από τον εύκαμπο σωλήνα.
- ▶ Για να συνεχίσετε τη λειτουργία με στεγνή αναρρόφηση τοποθετήστε το ξηρό φίλτρο.

### ΣΗΜΕΙΩΣΗ

Σε περίπτωση συχνής εναλλαγής μεταξύ στεγνής και υγρής αναρρόφησης, συνιστούμε την τοποθέτηση δεύτερου σετ φίλτρων, κατά προτίμηση κασετών πτυχωτών φίλτρων από πολυεστέρα.

## 5.3 Εκχύλιση ουσιών που περιέχουν αμιάντο

Μόνο οι ηλεκτρικές σκούπες της κατηγορίας σκόνης Η-αμιάντου μπορούν να χρησιμοποιηθούν για την ηλεκτρική σκούπα που περιέχει ουσίες που περιέχουν αμιάντο.

- ▶ Λειτουργείτε μόνο με ένα στεγνό φίλτρο, ηλεκτρική σκούπα και αξεσουάρ, για να αποφύγετε τη συσσώρευση και την επίστρωση της σκόνης.
- ▶ Για την εκχύλιση ουσιών που περιέχουν αμιάντο: Τοποθετήστε τη σακούλα αδειάσματος PE ή τη σακούλα φίλτρου φλις στο δοχείο ρύπων.
- ▶ Χρησιμοποιείτε πάντα σακούλες φίλτρου PE σε συνδυασμό με αναδιπλούμενα φυσίγγια φίλτρου.

### ΣΗΜΕΙΩΣΗ

Οι ηλεκτρικές σκούπες τύπου Η-αμιάντου θα πρέπει κατά προτίμηση να χρησιμοποιούνται ως ηλεκτρικές σκούπες για ξηρή σκόνη.

### ⚠ ΠΡΟΕΙΔΟΠΟΙΗΣΗ!

Κίνδυνος υγείας!

Ίνες αμιάντου στον αέρα.

- ▶ Παροχή στην περιοχή εργασίας με επαρκή εισροή εξωτερικού αέρα (φρέσκος αέρας).
- ▶ Κατευθύνετε ή καθαρίστε τον εξαγόμενο αέρα με τέτοιο τρόπο ώστε οι ίνες αμιάντου να μην εισέρχονται στον εισπνεόμενο αέρα άλλων προσώπων.
- ▶ Κατά το φιλτράρισμα του εξαγόμενου αέρα, μεταφέρετε οποιαδήποτε σκόνη σε στεγνά δοχεία.
- ▶ Μην μεταγγίζετε σκόνη.

Εάν υπάρχει η πιθανότητα οι ίνες αμιάντου να καθαριστούν από αμιάντο:

- ▶ Απορροφήστε τις ίνες αμιάντου στην έξοδο ή στο σημείο προέλευσης.
- ▶ Στη συνέχεια, απορρίψτε τις ίνες αμιάντου σύμφωνα με το ανώτατο επίπεδο τεχνικής χωρίς να προκληθεί κίνδυνος σε πρόσωπα ή στο περιβάλλον.

Εάν δεν είναι δυνατή η πλήρης απορρόφηση ινών αμιάντου:

- ▶ Πάρτε επιπλέον μέτρα εξαιρισμού σύμφωνα με το ανώτατο επίπεδο τεχνικής.

Μετά την ολοκλήρωση της εργασίας:

- ▶ Καθαρίστε προσεκτικά τα εργαλεία, συμπεριλαμβανομένων των σωλήνων αναρρόφησης και του εξοπλισμού εργασίας.
- ▶ Καθαρίστε προσεκτικά τον χώρο εργασίας.
- ▶ Βρέξτε και αφαιρέστε σωστά τα αντικείμενα που έχουν μολυνθεί με ίνες αμιάντου που δεν μπορούν να καθαριστούν.

Μετά το καθάρισμα:

- ▶ Εξαερώστε επαρκώς την περιοχή εργασίας.

## 6 Καθαρισμός μόνιμου φίλτρου

Η ηλεκτρική σκούπα διαθέτει ηλεκτρομαγνητικό σύστημα καθαρισμού φίλτρου, που μπορεί να χρησιμοποιηθεί για τον καθαρισμό οποιασδήποτε προσκολλημένης σκόνης στα φυσίγγια φίλτρου.

Τα αναδιπλούμενα φυσίγγια φίλτρου καθαρίζονται εναλλάξ το ένα μετά το άλλο, έτσι ώστε να διασφαλίζεται η συνεχής εργασία.

## 7 Αδειασμα του δοχείου

### ΣΗΜΕΙΩΣΗ

Επιτρέπεται μόνο εφόσον η αναρροφώμενη σκόνη έχει οριακή τιμή επαγγελματικής έκθεσης > 1 mg/m<sup>3</sup>.

- ▶ Θέστε εκτός λειτουργίας τον αναρροφητήρα, αποσυνδέστε το βύσμα.
- ▶ Ανοίξτε τις ασφάλειες.
- ▶ Αφαιρέστε το καπάκι και τον εύκαμπο σωλήνα αναρρόφησης από τον κάδο.
- ▶ Αναποδογυρίστε τον κάδο.

### 7.1 Απορρίψτε τη σακούλα φίλτρου φλις

- ▶ Απενεργοποιήστε την ηλεκτρική σκούπα.
- ▶ Αποσυνδέστε το φλις παροχής ρεύματος.
- ▶ Φορέστε κατάλληλη μάσκα αναπνοής.
- ▶ Αφαιρέστε τον εύκαμπο σωλήνα αναρρόφησης.
- ▶ Κλείστε την υποδοχή εισαγωγής με καπάκι.
- ▶ Ανοίξτε τις πλαϊνές ασφάλειες.
- ▶ Αφαιρέστε το επάνω τμήμα.
- ▶ Βγάλτε προσεκτικά τη φλάντζα από την υποδοχή εισαγωγής και κλείστε τη φλάντζα.
- ▶ Απορρίψτε το υλικό που έχει συγκεντρωθεί σύμφωνα με τις νομικές απαιτήσεις.

### 7.2 Απορρίψτε τη σακούλα αδειάσματος και απόρριψης PE

- ▶ Θέστε τον διακόπτη στη θέση >AC<.
    - ↳ Τα αναδιπλούμενα φυσίγγια φίλτρου καθαρίζονται αυτόματα.
    - ↳ Η υπολειπόμενη σκόνη στα φίλτρα πέφτει μέσα στη σακούλα.
  - ▶ Απενεργοποιήστε την ηλεκτρική σκούπα.
  - ▶ Αποσυνδέστε το φλις παροχής ρεύματος.
  - ▶ Φορέστε κατάλληλη μάσκα αναπνοής.
  - ▶ Αφαιρέστε τον εύκαμπο σωλήνα αναρρόφησης.
  - ▶ Κλείστε την υποδοχή εισαγωγής με καπάκι.
  - ▶ Ανοίξτε τις πλαϊνές ασφάλειες.
  - ▶ Αφαιρέστε το επάνω τμήμα.
- Κλείστε προσεκτικά τους σάκους απόρριψης πολυεστέρα με το ενσωματωμένο κορδόνι κλεισίματος.  
Τραβήξτε προσεκτικά τη φλάντζα από το στόμιο αναρρόφησης και ασφαλίστε.  
Αφαιρέστε με προσοχή τους σάκους απόρριψης πολυεστέρα από τον κάδο.  
Απορρίψτε το περιεχόμενο του κάδου όπως ορίζει ο νόμος.

## 7.3 Τοποθετήστε τη σακούλα φίλτρου φλις

### ΣΗΜΕΙΩΣΗ

Χρησιμοποιείτε μόνο σακούλες φίλτρου για στεγνό καθαρίσμα.

- ▶ Σύρετε τη φλάντζα εντελώς πάνω από την υποδοχή εισαγωγής

### ΣΗΜΕΙΩΣΗ

**Λειτουργία του περιστροφικού τμήματος ολίσθησης**

- ▶ Γυρίστε το κόκκινο περιστρεφόμενο τμήμα ολίσθησης προς τα μέσα στη θέση CLOSE (ΚΛΕΙΣΤΟ) όταν σταματά στον δείκτη ▲.

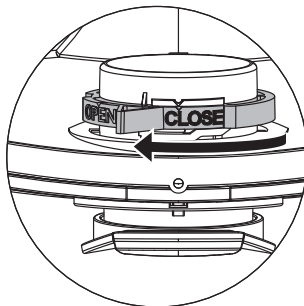

## 7.4 Τοποθετήστε τη σακούλα αδειάσματος και απόρριψης PE\*

### ΣΗΜΕΙΩΣΗ

Μόνο οι ηλεκτρικές σκούπες με κατηγορία σκόνης M και H με ειδικά δοχεία και περιστρεφόμενο τμήμα ολίσθησης στην υποδοχή εισαγωγής των τύπων iPulse M, iPulse H και iPulse H-αμιάντου είναι κατάλληλες για τη χρήση των σακουλών αδειάσματος και απόρριψης PE.

### ΣΗΜΕΙΩΣΗ

**Λειτουργία του περιστροφικού τμήματος ολίσθησης**

- ▶ Γυρίστε το κόκκινο περιστρεφόμενο τμήμα ολίσθησης προς τα μέσα στη θέση OPEN (ΑΝΟΙΧΤΟ) όταν σταματά στον δείκτη ▲.
- ▶ Σύρετε τη φλάντζα εντελώς πάνω από την υποδοχή εισαγωγής.
- ▶ Τοποθετήστε το πάνω άνοιγμα της σακούλας πάνω από τη στεφάνη του δοχείου.



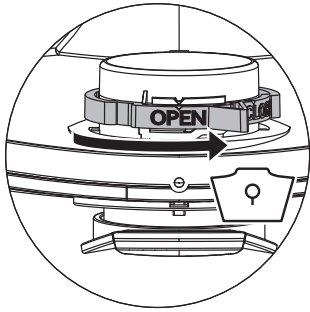

- ▶ Τοποθετήστε τα άκρα του εύκαμπτου σωλήνα το ένα μέσα στο άλλο.
- ▶ Τυλίξτε τον εύκαμπο σωλήνα γύρω από τον αναρροφητήρα και σφηνώστε τον στη λαβή

## 11 Συντήρηση

### ΣΗΜΕΙΩΣΗ

Πριν από τις εργασίες συντήρησης πρέπει να θέτετε τον αναρροφητήρα εκτός λειτουργίας και να αποσυνδέετε το βύσμα.

Για τη διενέργεια συντήρησης από το χρήστη ο αναρροφητήρας πρέπει

- να αποσυναρμολογείται,
- να καθαρίζεται και
- να συντρεφείται,

στο πλαίσιο του εφικτού χωρίς να προκληθεί κατά τη διαδικασία αυτή κίνδυνος για το προσωπικό συντήρησης ή άλλα άτομα.

### Μέτρα προστασίας

Τα ενδεδειγμένα μέτρα προστασίας περιλαμβάνουν

- καθαρισμό πριν την αποσυναρμολόγηση,
- λήψη μέριμνας για τον εξαναγκασμένο εξερισμό με χρήση φίλτρων που εφαρμόζεται στο χώρο που θα γίνει αποσυναρμολόγηση του αναρροφητήρα,
- καθαρισμό της χώρας που θα διεξαχθεί η συντήρηση και
- κατάλληλο εξοπλισμό προστασίας για το προσωπικό.

### Μέτρα προστασίας για αναρροφητήρες των κατηγοριών H και M

Το εξωτερικό του αναρροφητήρα πρέπει να καθαριστεί με ηλεκτρική σκούπα και να σκουπιστεί με πανί ή να χρησιμοποιηθούν μέσα στεγανοποίησης, πριν από την απομάκρυνση από την περιοχή κινδύνου. Όλα τα εξαρτήματα του αναρροφητήρα πρέπει να θεωρούνται βρώμικα, όταν απομακρύνονται από την περιοχή κινδύνου και πρέπει να γίνονται οι κατάλληλες ενέργειες για να αποτραπεί ο διασκορπισμός της σκόνης.

### Βρώμικα αντικείμενα

Κατά τη διεξαγωγή των εργασιών συντήρησης και επισκευής πρέπει όλα τα βρώμικα αντικείμενα που δεν είναι δυνατόν να καθαριστούν σε ικανοποιητικό βαθμό, να απορριφθούν. Τέτοιου είδους αντικείμενα πρέπει να τοποθετούνται σε αδιαπέραστη συσκευασία σύμφωνα με τους ισχύοντες κανονισμούς για την απομάκρυνση ανάλογων απορριμμάτων.

### 11.1 Έλεγχος της αποτελεσματικότητας της ηλεκτρικής σκούπας

Τουλάχιστον μία φορά τον χρόνο, ο κατασκευαστής ή ο εντολοδόχος πρέπει να διενεργεί τεχνικό έλεγχο, συμπεριλαμβανομένων των φίλτρων, της αεροστεγανότητας της ηλεκτρικής σκούπας και των μηχανισμών ελέγχου.

## 8 Αλλαγή του φίλτρου

### 8.1 Αλλαγή των αναδιπλούμενων φυσιγγίων φίλτρου

- ▶ Καθαρίστε τα φυσίγγια φίλτρου πριν τα αλλάξετε.
- ▶ Περιστρέψτε το κλειδωμα στην ασφάλεια κατά 90° αριστερόστροφα με ένα νόμισμα ή ένα παρόμοιο αντικείμενο, και πιέστε την ασφάλεια προς τα πίσω.
- ▶ Ανοίξτε το κάλυμμα.
- ▶ Κλείστε αμέσως τις κασέτες πτυχωτών φίλτρων, που μόλις αφαιρέσατε, σε ένα πλαστικό σάκο στεγανό στη σκόνη και απορρίψτε τις όπως ορίζει ο νόμος.
- ▶ Τοποθετήστε καινούριες κασέτες πτυχωτών φίλτρων.
- ▶ Ανασηκώστε το εξάρτημα ασφάλισης, κατεβάστε το κάλυμμα και ασφαλίστε πιέζοντας ελαφρά.

## 9 Αλλαγή του φίλτρου προστασίας μοτέρ

### ΣΗΜΕΙΩΣΗ

Εάν το φίλτρο προστασίας μοτέρ είναι βρώμικο, αυτό υποδηλώνει βλάβη των κασετών φίλτρων.

- ▶ Αντικαταστήστε τις κασέτες πτυχωτών φίλτρων.
- ▶ Αντικαταστήστε ή ξεπλύνετε το φίλτρο προστασίας κινητήρα με νερό, στεγνώστε το και ξανατοποθετήστε το.

## 10 Μεταφορά

- ▶ Αφαιρέστε τον εύκαμπο σωλήνα αναρρόφησης.
- ▶ Κλείστε την υποδοχή εισαγωγής με καπάκι.
- ▶ Τοποθετήστε το επάνω τμήμα στο δοχείο.
- ▶ Κλείστε τις πλαινές ασφάλειες.
- ▶ Τοποθετήστε τα εξαρτήματα σε κατάλληλους πλαστικούς σάκους και σφραγίστε τους ή τοποθετήστε τα στη θήκη αποθήκευσης εργαλείων.

Επιπροσθέτως, η αποτελεσματικότητα των ηλεκτρικών σκουπών κατηγορίας σκόνης Η και αμιάντου Η πρέπει να ελέγχονται τουλάχιστο μία φορά τον χρόνο ή πιο συχνά. Η μέθοδος δοκιμής, η οποία μπορεί να χρησιμοποιηθεί για την απόδειξη της αποτελεσματικότητας της συσκευής, ορίζεται στην οδηγία EN 60335-2-69 AA.22.201.2. Εάν η δοκιμή αποτύχει, θα πρέπει να επαναληφθεί με ένα νέο βασικό φίλτρο.

Πρέπει να υπάρχει στο χώρο ένας επαρκής ρυθμός ανανέωσης αέρα  $L$ , όταν ο αποβαλλόμενος αέρας επιστρέφει στο χώρο διεξαγωγής των εργασιών. Για περισσότερες υποδείξεις σχετικά ανατρέξτε στους κανονισμούς της χώρας σας.

Αν η ισχύς αναρρόφησης του αναρροφητήρα μειώνεται και δεν αυξάνεται ούτε με τον καθαρισμό των κασετών πτυχωτών φίλτρων (υπό την προϋπόθεση ότι ο κάδος εκκενώθηκε και Φλιντ σακούλα σκόνης αντικαταστάθηκε), τότε απαιτείται αντικατάσταση των κασετών πτυχωτών φίλτρων (ανατρέξτε κεφάλαιο «8.1 Αλλαγή των αναδιπλούμενων φυσιγγίων φίλτρου» στη σελίδα 209).

## 12 Καθάρισμα

### ΣΗΜΕΙΩΣΗ

Τα οξέα, η ακετόνη και οι διαλύτες μπορούν να βλάψουν μέρη της ηλεκτρικής σκούπας.

- ▶ Καθαρό δοχείο και αξεσουάρ με νερό.
- ▶ Σκουπίστε το επάνω τμήμα με ένα υγρό πανί.
- ▶ Αφήστε το δοχείο και τα αξεσουάρ να στεγνώσουν.

## 13 Επισκευή

### ⚠ ΠΡΟΕΙΔΟΠΟΙΗΣΗ!

Οι αναρροφητήρες που δεν έχουν επισκευαστεί από εξειδικευμένο προσωπικό αποτελούν κίνδυνο για το χρήστη.

- ▶ Οι επισκευές πρέπει να διεξάγονται μόνο από εξειδικευμένο προσωπικό, π. χ. την υπηρεσία εξυπηρέτησης πελατών. Χρησιμοποιείτε μόνο γνήσια ανταλλακτικά.

## 14 Αντιμετώπιση προβλημάτων και επισκευή

### ΣΗΜΕΙΩΣΗ

Δεν είναι πάντα δυνατός ο εντοπισμός των ελαττωμάτων στην ηλεκτρική σκούπα, στα οποία οφείλονται οι δυσλειτουργίες.

Σφάλμα	Αιτία	Διορθωτική ενέργεια
Η ισχύς αναρρόφησης μειώνεται	Φίλτρο με ακαθαρσίες	Καθαρισμός
	Σακούλα φίλτρου γεμάτη	Αλλαγή
	Γεμάτο δοχείο	Άδειασμα
	Φραγμένο φίλτρο προστασίας μοτέρ	Καθαρισμός
	Φραγμένο ακροφύσιο, σωλήνας ή εύκαμπτος σωλήνας	Καθαρισμός
Η ηλεκτρική σκούπα δεν ξεκινά	Το φως παροχής ρεύματος δεν είναι στην πρίζα	Συνδέστε το φως παροχής ρεύματος στην πρίζα
	Δεν υπάρχει τάση ρεύματος	Έλεγχος της ασφάλειας
	Ελαττωματικό καλώδιο παροχής ρεύματος	Αντικατάσταση
	Το κάλυμμα δεν έχει κλείσει σωστά	Κλείσιμο
	Αισθητήρας νερού απενεργοποιημένος	Άδειο δοχείο
Η ηλεκτρική σκούπα δεν ξεκινά όταν το εργαλείο είναι ενεργοποιημένο στη λειτουργία $>A<$ ή $>AC<$	Ηλεκτρική σκούπα σε κατάσταση αναμονής $>A<$ ή $>AC<$	Θέστε τον διακόπτη στο $>I<$ (βλ. «3 Οθόνη και στοιχεία ελέγχου» στη σελίδα 205)
	Το ηλεκτρικό εργαλείο δεν έχει συνδεθεί στην υποδοχή στην ηλεκτρική σκούπα	Συνδέστε το φως παροχής ρεύματος στην υποδοχή της ηλεκτρικής σκούπας
Η ηλεκτρική σκούπα δεν ξεκινά όταν το εργαλείο είναι ενεργοποιημένο στη λειτουργία $>A<$ ή $>AC<$	Μολυσμένη ηλεκτρομαγνητική βαλβίδα της μονάδας ενεργοποίησης/απενεργοποίησης συμπιεσμένου αέρα*	Πλύσιμο με οινόπνευμα
	Εσφαλμένη θέση του περιστροφικού τμήματος ολίσθησης	Θέστε το περιστρεφόμενο τμήμα ολίσθησης στη θέση OPEN (ΑΝΟΙΧΤΟ) ▲ (βλ. «7.4 Τοποθετήστε τη σακούλα αδειάσματος και απόρριψης PE*» στη σελίδα 208)

Σφάλμα	Αιτία	Διορθωτική ενέργεια
Ηλεκτρική σκούπα με κατηγορίες σκόνης <b>M</b> ή <b>H</b> : με τοποθετημένη σακούλα φίλτρου, η σκόνη συσσωρεύεται στο δοχείο	Εσφαλμένη θέση του περιστροφικού τμήματος ολίσθησης	Θέστε το περιστρεφόμενο τμήμα ολίσθησης στη θέση CLOSE (ΚΛΕΙΣΤΟ) ▲ (βλ. «7.3 Τοποθετήστε τη σακούλα φίλτρου φλις» στη σελίδα 208)

Μη δοκιμάσετε κάτι άλλο, επικοινωνήστε με την εξυπηρέτηση πελατών.

## 15 Τεχνικά Δεδομένα

Τύπος: ISP		AC 1630 P
Τάση	V	220-240
Συχνότητα	Hz	50/60
Ονομαστική ισχύς	W	1400
Μέγιστη ισχύς	W	1600
Ροή αέρα*	l/s (m <sup>3</sup> /h)	75 (270)
Υποπίεση*	hPa/MG	280
Ροή αέρα**	l/s (m <sup>3</sup> /h)	45 (162)
Υποπίεση**	hPa/SE	245
Ηχητική πίεση	dB(A)	69
Βάρος	kg	15,5
Διαστάσεις Μ x Π x Ύ	cm	53 x 40 x 56

\* στον ανεμιστήρα

\*\* στον εύκαμπτο σωλήνα

Μέγ. ισχύς σε ηλεκτρικές σκούπες με πρίζα φλις: 2.000 W

Καλώδιο παροχής ρεύματος σε ηλεκτρικές σκούπες της κατηγορίας σκόνης M, H και H αμιάντου με υποδοχή φλις: H07RN-F 3G1,5

## 16 Δοκιμές και εγκρίσεις

Οι ηλεκτροτεχνικοί έλεγχοι πρέπει να διενεργούνται σύμφωνα με τις προδιαγραφές του κανονισμού πρόληψης ατυχημάτων (DGUV V3) και σύμφωνα με το πρότυπο DIN VDE 0701 Μέρος 1 και Μέρος 3. Οι έλεγχοι αυτοί πρέπει να διενεργούνται σύμφωνα με το πρότυπο DIN VDE 0702 σε τακτικά διαστήματα και είναι απαραίτητοι μετά από επισκευή ή τροποποίηση της συσκευής.

Οι αναρροφητήρες έχουν υποβληθεί σε έλεγχο με επιτυχία σύμφωνα με το πρότυπο IEC/EN 60335-2-69.

### ΣΗΜΕΙΩΣΗ

Οι παλιές συσκευές περιέχουν πολύτιμα υλικά που είναι κατάλληλα για επανεπεξεργασία. **Μην απορρίπτετε τους αναρροφητήρες με τα συνήθη οικιακά απορρίμματα**, αλλά με τον προβλεπόμενο τρόπο μέσω κατάλληλων συστημάτων συλλογής, π. χ. μέσω της αντίστοιχης δημοτικής υπηρεσίας αποκομιδής απορριμμάτων.



## 17 Δήλωση συμμόρφωσης

Δια του παρόντος δηλώνουμε ότι το μηχάνημα που περιγράφεται παρακάτω συμμορφώνεται με τις σχετικές βασικές απαιτήσεις ασφαλείας και υγείας των Οδηγιών της ΕΕ, τόσο στον βασικό του σχεδιασμό και κατασκευή, καθώς και στην έκδοση που έχει τεθεί σε κυκλοφορία από εμάς. Η δήλωση αυτή παύει να ισχύει εάν το μηχάνημα τροποποιηθεί χωρίς προηγούμενη έγκριση από μέρος μας.

Προϊόν:	Ηλεκτρική σκούπα για υγρή και στεγνή λειτουργία
Τύπος:	ISP μοντέλο AC 1630 P
Ο σχεδιασμός της συσκευής ανταποκρίνεται στους ακόλουθους σχετικούς κανονισμούς:	Οδηγία ΕΚ περί Μηχανημάτων 2006/42/ΕΕ Οδηγία ΕΚ περί Ηλεκτρομαγνητικής Συμβατότητας 2014/30/ΕΚ Οδηγία περί Περιορισμού Χρήσης Ορισμένων Επικίνδυνων Ουσιών 2011/65/ΕΕ
Οδηγία ΕΚ περί Μηχανημάτων 2006/42/ΕΕ συμπεριλαμβανομένων των τροποποιήσεων:	DIN EN 60335-1 (VDE 0700-1):2012-10, EN 60335-1:2012 DIN EN 60335-1 Έκδ.1 (VDE 700-1 Έκδ.1):2014-04, EN 60335-1:2012/AC:2014, EN 60335-1:2012/A11:2014 EN 60335-2-69:2012, DIN EN 62233 (VDE 0700-366 Έκδ.1):2009-04, EN 62233 Έκδ.1:2008, DIN EN ISO 12100:2011-03, EN ISO 12100:2010
Οδηγία ΕΚ περί Ηλεκτρομαγνητικής Συμβατότητας 2014/30/ΕΚ:	DIN EN 55014-1 (VDE 0875-14-1):2012-05, EN 55014-1:2006 + A1:2009 + A2:2011 DIN EN 61000-3-2 (VDE 0838-2):2015-03, EN 61000-3-2:2014, DIN EN 61000-3-3 (VDE 0838-3):2014-03, EN 61000-3-3:2013, DIN EN 55014-2 (VDE 0875-14-2):2009, EN 55014-2:1997 + A1:2001 + A2:2008 Απαιτήσεις Κατηγορίας II
Εξουσιοδοτημένος αντιπρόσωπος τεκμηρίωσης:	Το ακόλουθο ινστιτούτο έχει πιστοποιήσει το προϊόν ύστερα από τη διενέργεια δοκιμών: VDE Prüf- und Zertifizierungsinstitut GmbH (EU-Kenn-Nr. 03666), Merianstr. 28, 63069 Offenbach
30.07.2019	Spit S.A.S., 150 Avenue de Lyon, B.P.104, 26501 BOURG LES VALENCE CEDEX, FRANCE
	Jan Bernard Quality Manager
	
	<b>S.P.I.T.</b> <b>Bernard JAN / Responsable QSE</b> Tél. : 06 45 01 15 76 150 Avenue de Lyon - BP 104 26501 BOURG-LES-VALENCE CEDEX

## Staubklassen / dust class



Sauger der Staubklasse L sind geeignet zum Auf-/Absaugen von trockenen, nicht brennbaren, gesundheitsgefährlichen Stäuben mit Arbeitsplatzgrenzwerten (AGWs) > 1 mg/m<sup>3</sup>.

Class L vacuum devices are suitable for aspiration/clearing of dry, non-combustible dusts and hazardous dusts with occupational exposure limit values (AGW) > 1 mg/m<sup>3</sup>.

Les aspirateurs de catégorie L sont appropriés pour l'aspiration de poussières sèches, incombustibles et dangereuses pour la santé présentant des valeurs limites pour poste de travail > 1 mg/m<sup>3</sup>.

Las aspiradoras de la clase de aspiración L se ajustan para aspirar o absorber polvo seco no inflamable peligroso para la salud con valores límite en el lugar de trabajo > 1 mg/m<sup>3</sup>.

Os aspiradores de classe de pó L são adequados para a aspiração de pós nocivos à saúde, secos, não inflamáveis com valores-limite de exposição profissional > 1 mg/m<sup>3</sup>.

Gli aspiratori della classe di aspirazione L sono adatti per l'aspirazione di polveri asciutte, non infiammabili e nocive alla salute aventi valori limiti di esposizione > 1 mg/m<sup>3</sup>.

Stofzuigers van stofklasse L zijn geschikt voor het op-/wegzuigen van droge, onbrandbare, gezondheidsschadelijke stofsoorten met arbeids- plaats blootstellingsgrenswaarden > 1 mg/m<sup>3</sup>.

Støvsugere i støvklasse L er egnede til op-/udsugning af tørre, ikke brændbare, sundhedsskadelige støvtyper med arbejdspladsgrenseværdier > 1 mg/m<sup>3</sup>.

Sugare i dammklass L är lämpade för upp-/insugning av torr, icke brännbart, hälsovärdigt damm med arbetsplatsgränsvärden > 1 mg/m<sup>3</sup>.

Støvsuger i støvklasse L egner seg til opp-/avsugning av tørr, ikke-brennbar, helsefarlig støv med arbeidsplassgrenseverdier > 1 mg/m<sup>3</sup>.

Pölyluokan L imurit soveltuvat kuivan, palamattoman, terveydelle vaarattomien pölyjen imurointiin > 1 mg/m<sup>3</sup> työpaikkaraja-arvoilla.

Οι ηλεκτρικές σκούπες της κατηγορίας L είναι κατάλληλες για την αναρρόφηση ξηρών, μη εύφλεκτων, επικίνδυνων για την υγεία σκονών με οριακές τιμές χώρου εργασίας > 1 mg/m<sup>3</sup>.

L toz sınıfı emme makineleri, > 1 mg/m<sup>3</sup> çalışma yeri değerleri ile kuru, yanıcı olmayan ve sağlık için tehdit oluşturmamayan tozların emilmesi/çekilmesi için uygundur.

Odkurzacze klasy L nadają się do stosowania do suchych, niepalnych, zagrażających zdrowiu pyłów przy wartościach granicznych odniesionych do miejsca pracy > 1 mg/m<sup>3</sup>.

Az L porosztályú porszívóval olyan száraz, éghetetlen, egészségre káros porokat lehet felszívni/leszívni, amelyeknek munkahelyi határértékei > 1 mg/m<sup>3</sup>.

Vysavače třídy prašnosti L jsou vhodné pro vysávání suchých, nehořlavých, zdravotně nezávadných prachů s mezními hodnotami pro pracoviště > 1 mg/m<sup>3</sup>.

Vysávač pre kategóriu prachu L je určený na vysávanie/odsávanie suchého, nehoľavého, pre zdravie nebezpečného prachu s medznými hodnotami pre pracovisko > 1 mg/m<sup>3</sup>.

Aspiratoarele din clasa L sunt adecvate pentru absorbția/aspirarea prafulilor uscate, non-inflamabile, periculoase pentru sănătate, cu limite de siguranță la locul de muncă > 1 mg/m<sup>3</sup>.

Sesalniki razreda sesanja L so primerno samo za odsesavanje/ sesanje suhega, negorljivega in zdravju škodljivega prahu z mejnimi vrednostmi za poklicno izpostavljenost > 1 mg/m<sup>3</sup>.

Usisavači klase prašine L pogodni su za usisavanje/ isisavanje suvih, nezapaljivih, po zdravlje bezopasnih prašina s граниčnim vrijednostima za radna mjesta od > 1 mg/m<sup>3</sup>.

Usisavači klase prašine L pogodni su za usisavanje/ isisavanje suvih, nezapaljivih, po zdravlje bezopasnih prašina sa граниčnim vrednostima za radna mesta od > 1 mg/m<sup>3</sup>.

Прахоcмyкaчки клас Л са подходящи за всмyкване/ изсмyкване на сухи, негорими, опасни за здравето видове прах с гранични стойности на работното място > 1 mg/m<sup>3</sup>.

L-tolmuklassi imurid sobivad kuiva, mittesüttiva, tervist ohustava tolmu imemiseks, mille piirväärtus töökohal on  $> 1 \text{ mg/m}^3$ .

L klasės siurbiai yra skirti sausoms, nedegioms, svei- katai nepavojingoms dulkiems siurbti, kurių leidžiama ribinė koncentracija yra  $> 1 \text{ mg/m}^3$ .

L klases putekļsūcējs ir piemērots tikai sausu, nede- gošu un veselībai nekaitīgu putekļu sūkšanai ar darba vietas robežvērtību  $> 1 \text{ mg/m}^3$ .

Пылесос класса пыли L пригоден для всасывания/сбора сухой, негорючей, опасной для здоровья пыли с предельной концентрацией на рабочем месте  $> 1 \text{ мг/м}^3$ .

粉尘等级为 L 的吸尘装置适用于吸入干燥、不易燃以及职业接触极限值  $> 1 \text{ mg/m}^3$  的危害人体健康的粉尘



Sauger der Staubklasse M sind geeignet für das Auf-/Absaugen von trockenen, nicht brennbaren Stäuben, nicht brennbaren Flüssigkeiten, Holzstäuben und gefährlichen Stäuben mit AGWs  $\geq 0,1 \text{ mg/m}^3$ .

Class M vacuum devices are suitable for aspiration/clearing of dry, non-combustible dusts, non-combustible liquids, wood dusts and hazardous dusts with workplace limit values of  $\geq 0,1 \text{ mg/m}^3$ .

Les aspirateurs de la catégorie M sont appropriés pour l'aspiration de poussières sèches, non combustibles, de liquides, poussières de bois non combustibles et de poussières dangereuses avec des valeurs limites  $\geq 0,1 \text{ mg/m}^3$ .

Los aspiradores de la clase M son adecuados para aspirar o absorber polvo seco no inflamable, líquidos no inflamables, polvo de madera y polvo peligroso con valor límite en el puesto de trabajo  $\geq 0,1 \text{ mg/m}^3$ .

Os aspiradores da classe M adequam-se à absorção/aspiração de pós secos, não inflamáveis, líquidos não inflamáveis, pós de madeira e pós perigosos com AGWs  $\geq 0,1 \text{ mg/m}^3$ .

Gli aspiratori di classe M sono adatti all'aspirazione/assorbimento di polveri asciutte non infiammabili, liquidi non infiammabili, polvere di legno e polveri nocive con AGW pari a  $\geq 0,1 \text{ mg/m}^3$ .

Zuigers van de klasse M zijn geschikt voor het op-/afzuigen van droge, onbrandbare stoffen, onbrandbare vloeistoffen, houtstof en gevaarlijke stoffen met kritische waarden op de werkplaats  $\geq 0,1 \text{ mg/m}^3$ .

Οι αναρροφητήρες της κατηγορίας M είναι κατάλληλοι για την απορρόφηση/αναρρόφηση στεγνής, μη εύφλεκτης σκόνης, μη εύφλεκτων υγρών, ροκανιδιών και επικίνδυνης σκόνης με οριακή τιμή επαγγελματικής έκθεσης  $\geq 0,1 \text{ mg/m}^3$ .

M sınıfı süpürge makinaları kuru, yanıcı olmayan tozların, yanıcı olmayan sıvıların, tahta talaşlarının ve AGWs  $\geq 0,1 \text{ mg/m}^3$  tehlikeli tozların süpürülmesi/çekilmesi için tasarlanmıştır.

M sınıfı süpürge makinaları kuru, yanıcı olmayan tozların, yanıcı olmayan sıvıların, tahta talaşlarının ve AGWs  $\geq 0,1 \text{ mg/m}^3$  tehlikeli tozların süpürülmesi/çekilmesi için tasarlanmıştır.

Az M osztályú gépek a száraz és nem éghető porok, nem gyúlékony folyadékok, faforgácsok és AGWs  $\geq 0,1 \text{ mg/m}^3$  értékű porok fel- leszívására alkalmasak.

Vysavače třídy M jsou vhodné k vysávání/odsávání suchých, nehořlavých prachů, nehořlavých kapalin, dřevěných prachů a nebezpečných prachů s mezními hodnotami na pracovišti  $\geq 0,1 \text{ mg/m}^3$ .

Vysávače triedy M sú vhodné na nasávanie/odsávanie suchého, nehořlavého prachu, nehořlavých kvapalín, dreveného prachu a nebezpečného prachu so všeobecnými hraničnými hodnotami pre dýchanie  $\geq 0,1 \text{ mg/m}^3$ .

Aspiratoarele din clasa M sunt recomandate pentru absorbția/aspirarea prafulilor uscate neinflamabile, a lichidelor neinflamabile, a prafului produs prin prelucrarea lemnului și a prafulilor periculoase cu AGWs  $\geq 0,1 \text{ mg/m}^3$ .

Støvsugere i klasse M er beregnet til op-/afsugning af tørt, ikke brændbart støv, ikke brændbare væsker, træstøv og farligt støv med AGW  $\geq 0,1 \text{ mg/m}^3$ .

Dammsugare i klass M är avsedda för absorbering/opsugning av tørt, icke brännbart damm, icke brännbara vätskor, trädamd och farligt damm med AGW  $\geq 0,1 \text{ mg/m}^3$ .

Sugere i klasse M er egnet for opsugning av tørt, ikke-brennbart støv, ikke-brännbare væsker, træstøv og støv med MBC  $\geq 0,1 \text{ mg/m}^3$ .

Luokan M imurit soveltuvat kuivien, palamattomien pölyjen, palamattomien nesteiden, puupölyn ja vaarallisten pölyjen (työpaikan raja-arvon ollessa  $\geq 0,1 \text{ mg/m}^3$ ) imemiseen.

Klassi M tolmuimeja on mõeldud kuiva, mitteõleva tolmu, mitteõleva vedeliku, puidutolmu ja ohtlike tolmu eemaldamiseks, kui ohtlike ainete piimorm tõeskeskonnas on  $\geq 0,1 \text{ mg/m}^3$ .

M klasės siurbiai skirti sausoms, nedegiams dulkėms, nedegiams skysčiams, medžio ir nepavojingoms dulkėms siurbti, kurių leidžiama ribinė koncentracija  $\geq 0,1 \text{ mg/m}^3$ .

M klases puteklju sūcēji ir piemēroti, lai iesūktu/atsūktu sausus, nedegošus putekljus, nedegošus šķidrumus, koksnes putekljus un bīstamus putekljus ar arodekspozīcijas robežvērtību (AER)  $\geq 0,1 \text{ mg/m}^3$ .

Sesalniki razreda M so primerni za sesanje suhих negorljivih vrst prahu, nevetljivih tekočin, lesnega prahu in nevarnih vrst prahu z vrednostjo AGW  $\geq 0,1 \text{ mg/m}^3$ .

Usisivači klase M prikladni su za usisavanje suhих, nezapaljivih prašina, nezapaljivih tekućina, drvenu prašinu i opasne prašine s graničnom vrijednosti na radnom mjestu  $\geq 0,1 \text{ mg/m}^3$ .

Usisivači klase M namjenjeni su za usisavanje suhих i nezapaljivih prašina, nezapaljivih tečnosti, prašine drveta, i opasnih prašina graničnih radnih vrijednosti  $\geq 0,1 \text{ mg/m}^3$ .

Праходсмукачки клас М са подходящи за всмукване/изсмукване на сухи, негорими прахове, негорими течности, дървесен прах и опасни прахове с максимален обем на вдишване  $\geq 0,1 \text{ mg/m}^3$ .

Пылесосы класса М предназначены для всасывания сухой, негорючей пыли, не воспламеняющихся жидкостей, древесной пыли или опасной пыли с предельным показателем концентрации вредных веществ  $\geq 0,1 \text{ mg/m}^3$ .

M级吸尘器适用于吸入/抽吸干燥的不可燃粉尘、不可燃液体、木屑及对健康有害的AGW  $\geq 0.1 \text{ mg/m}^3$  粉尘。

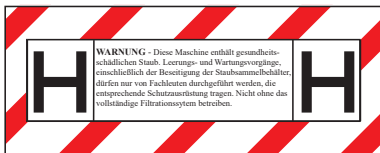

Sauger der Staubklasse H sind geeignet für das Auf-/Absaugen von trockenen, nicht brennbaren Stäuben, krebserzeugenden und krankheitserregenden Partikeln sowie nicht brennbaren Flüssigkeiten, Holzstäuben und gesundheitsgefährlichen Stäuben mit allen AGWs.

WARNUNG: Diese Maschine enthält gesundheitsschädlichen Staub. Leerungs- und Wartungsvorgänge, einschließlich der Beseitigung der Staubsammelbehälter, dürfen nur von Fachleuten durchgeführt werden, die entsprechende Schutzausrüstung tragen. Nicht ohne das vollständige Filtrationssystem betreiben.

Os aspiradores da classe H adequam-se à absorção/aspiração de pós secos, não inflamáveis, partículas cancerígenas e patogénicas, bem como líquidos não inflamáveis, pós de madeira e pós perigosos para a saúde com tudo AGWs.

AVISO: Esta máquina contém pó nocivo para a saúde. Os processos de esvaziamento e de manutenção incluindo a eliminação do depósito de acumulação de pó só podem ser efetuados por técnicos que usam o respetivo equipamento de proteção. Não operar sem o sistema de cartucho filtrante completo.

Class H vacuum devices are suitable for aspiration/clearing of dry, non-combustible dusts, carcinogenic and pathogenic particles as well as non-combustible liquids, wood dusts and toxic dusts with all workplace limit values.

WARNING: This machine contains harmful dust. Emptying and maintenance, including removing the dust collection container, may only be performed by specialist staff who are wearing the appropriate personal protective equipment. Never operate without a complete filtration system.

Les aspirateurs de la catégorie H sont appropriés pour l'aspiration de poussières sèches, non combustibles, de particules cancérogènes et pathogènes, ainsi que de liquides, de poussières de bois non combustibles et de poussières dangereuses avec tout les valeurs limites.

AVERTISSEMENT : Cet appareil contient de la poussière nocive pour la santé. Les procédures de vidage et d'entretien, y compris l'élimination des collecteurs de poussière, ne doivent être effectuées que par du personnel spécialisé portant un équipement de protection adapté. Ne pas utiliser l'appareil sans le système de filtration complet.

Los aspiradores de la clase H son adecuados para aspirar o absorber polvo seco no inflamable, partículas patógenas o cancerígenas, así como líquidos no inflamables, polvo de madera y polvo peligroso para la salud con todo valor límite en el puesto de trabajo.

AVISO: Esta máquina contiene polvo perjudicial para la salud. El vaciado y mantenimiento, así como la eliminación del depósito de recogida de polvo, deben ser realizados únicamente por expertos que lleven puesto el equipo de protección correspondiente. No poner en funcionamiento sin el sistema de filtrado completo.

Dammsugare i klass H är avsedda för absorbering/ uppsugning av torr, icke brännbart damm, cancerframkallande och patogena partiklar samt icke brännbara vätskor, trädamn och hälsovådligt damm med all AGWs.

WARNING: Maskinen innehåller hälsooskadligt damm. Tömning och underhåll inklusive hantering av dammbehållaren får endast utföras av fackpersonal som bär därför avsedd skyddsutrustning. Får inte användas utan fullständigt filteringsystem.

Sugere i klasse H er egnet for oppsugning av tørt, ikke-brennbart støv, kreftfremkallende og sykdomsfremkallende partikler samt ikke-brennbare væsker, trestøv og helseskadelig støv med MBC.

Gli aspiratori di classe H sono adatti all'aspirazione/assorbimento di polveri asciutte non infiammabili, particelle patogene e cancerogene, nonché liquidi non infiammabili, polvere di legno e polveri nocive con tutti AGW.

AVVERTENZA Questa macchina contiene polveri nocive per la salute. Le operazioni di svuotamento e manutenzione, compresa la rimozione dei serbatoi della polvere, devono essere eseguite esclusivamente da persone esperte che indossino dispositivi di protezione individuale adeguati. Non azionare senza sistema di filtraggio completo.

Zuigers van de klasse H zijn geschikt voor het op-/afzuigen van droge, onbrandbare stoffen, kankerverwekkende en ziekteverwekkende deeltjes evenals onbrandbare vloeistoffen, houtstof en gevaarlijke stoffen met al kritische waarden op de werkplaats.

WAARSCHUWING: Deze machine bevat stof dat gevaarlijk is voor de gezondheid. Leegmaak- en onderhoudsprocedures, inclusief het afvoeren van de stofcontainer, mogen alleen door vakmensen worden uitgevoerd, die passende beschermende uitrusting dragen. Nooit zonder volledig filtratiesysteem gebruiken.

Støvsugere i klasse H er beregnet til op-/afsuugning af tørt, ikke brændbart støv, kræftfremkaldende og sygdomsfremkaldende partikler samt ikke brændbare væsker, træstøv og sundhedsskadeligt støv med all AGW.

ADVARSEL: Denne maskine indeholder sundhedsskadeligt støv. Tømning og vedligeholdelse, inklusive fjernelse af støvsamlingsbeholderne, må kun udføres af fagfolk, som bærer passende personlige værnemidler. Må ikke anvendes uden komplet filteringsystem.

Odkurzacz klasy H przystosowane są do odkurzania suchych, niepalnych pyłów, rakotwórczych oraz chorobotwórczych cząstek jak również niepalnych cieczy, pyłu drzewnego i pyłów niebezpiecznych dla zdrowia o stężeniu AGW.

OSTRZEŻENIE: Maszyna zawiera kurz szkodliwy dla zdrowia. Procesy oczyszczania i konserwacji wraz z usuwaniem pojemnika zbierającego kurz mogą być wykonywane tylko przez specjalistów, posiadających odpowiednie wyposażenie ochronne. Nie używać bez kompletnego systemu filtracji.

A H osztályú gépek a szárász és nem éghető porok, nem gyúlékony folyadékok, fagorgácsok és AGWs értékű egészséggkárosító porok fel- leszívására alkalmasak.



**ADVARSSEL:** Denne maskinen inneholder helseskadelig støv. Prosedyrer for tømning og vedlikehold, inkludert fjerning av støvsamlebeholderen, må kun utføres av fagpersoner, som bruker tilsvarende verneutstyr. Drift må ikke skje uten det fullstendige filteringsssystemet.

Luokan H imurit soveltuvat kuivien, palamattomien pölyjen, syöpää aiheuttavien ja tauteja tartuttavien hiukkasten sekä palamattomien nesteiden, puupölyn ja terveydelle vaarallisten pölyjen (työpaikan raja-arvon ollessa imemiseen).

**VAROITUS:** Kone sisältää terveydelle haitallista pölyä. Sen tyhjentäminen ja huoltaminen, pölynkeruusaaliin hävittäminen mukaan lukien, on jätettävä asiaankuuluvan ammattihenkilöstön suoritettavaksi, joka käyttää vaadittavaa suojavarustusta. Laitetta ei saa käyttää ilman täydellistä suodatusjärjestelmää.

Οι αναρροφητήρες της κατηγορίας Η είναι κατάλληλοι για την απορρόφηση/αναρρόφηση στεγνής, μη εύφλεκτης σκόνης, καρκινογόνων και παθογόνων σωματιδίων καθώς και μη εύφλεκτων υγρών, ροκανιδίων και επικίνδυνης για την υγεία σκόνης με οριακή τιμή επαγγελματικής έκθεσης.

**ΠΡΟΕΙΔΟΠΟΙΗΣΗ:** Αυτή η συσκευή περιέχει σκόνη επιβλαβή για την υγεία. Οι διαδικασίες αδειάσματος και συντήρησης, συμπεριλαμβανομένης της απόρριψης των δοχείων συλλογής σκόνης, επιτρέπεται να πραγματοποιούνται μόνο από ειδικούς, που φορούν τον σχετικό εξοπλισμό προστασίας. Μην χρησιμοποιείτε τη συσκευή χωρίς το πλήρες σύστημα φιλτραρίσματος.

H sınıfı süpürge makinaları kuru, yabancı olmayan tozların, kanserojen ve sağlığa zararlı partiküllerin, yabancı olmayan sıvıların, tahta talaşlarının ve AGWs tehlikeli tozların süpürülmesi/çekilmesi için tasarlanmıştır.

**UYARI:** Bu makine sağlığa zararlı toz içermektedir. Boşaltma ve bakım işlemleri, toz toplama haznesinin imhası dahil, sadece ilgili koruyucu donanımı given uzman kişiler tarafından gerçekleştirilmelidir. Komple filtrasyon sistemi olmadan çalıştırmayın.

Sesalniki razreda H so primerni za sesanje suhiv negorljivih vrst prahu, rakotvornih in zdravju škodljivih delcev, nevnetljivih tekočin, lesnega prahu in nevarnih vrst prahu z vrednostjo AGW.

**OPOZORILO:** Ta stroj vsebuje prah, ki škoduje zdravju. Postopke praznjenja in vzdrževanja, skupaj z odstranjevanjem zbiralne posode za prah, smejo izvajati samo strokovnjaki, ki nosijo ustrezno zaščitno opremo. Stroja ne uporabljajte brez celotnega filtrskega sistema.

**FIGYELMEZTETÉS** A gép az egészségre ártalmas port tartalmaz. Tisztítását és karbantartását, valamint a porgyűjtőtartály eltávolítását kizárólag olyan szakemberek végezheti el, akik megfelelő védőfelszerelést viselnek. Nem használható a teljes szűrőrendszer nélkül.

Vysávače třídy H jsou vhodné k vysávání/odsávání suchých, nehořlavých prachů, rakovinotvorných a choroboplodných částic, nehořlavých kapalin, dřevěných prachů a prachů ohrožujících zdraví s mezními hodnotami na pracovišti.

**VÝSTRAHA:** Tento stroj obsahuje prach škodlivý pro zdraví. Vyprázdnování nádob a údržbu, včetně odstranění sběrné nádoby, mohou provádět pouze kvalifikovaní pracovníci, kteří používají odpovídající ochranné prostředky. Neprovazujte bez úplného filtračního systému.

Vysávače triedy H sú vhodné na nasávanie/odsávanie suchého, nehoľavého prachu, rakovinotvorných a choroboplodných častícok, ako aj nehoľavých kvapalin, dreveného prachu a zdraviu škodlivého prachu so všeobecnými hraničnými hodnotami pre dýchanie.

**VÝSTRAHA:** Tento prístroj obsahuje zdraviu škodlivý prach. Procesy vyprázdnovania a údržby, vrátane odstránovania zberného vrečka na prach, smú vykonávať iba odborníci, ktorí nosia príslušné ochranné vybavenie. Prístroj neprevádzkujte bez kompletného filtračného systému.

Aspiratoarele din clasa H sunt recomandate pentru absorbția/aspirarea prafulorilor uscate neinflamabile, a particulelor cancerigene și iritante cât și a lichidelor neinflamabile, a prafului produs prin prelucrarea lemnului și a prafulorilor dăunătoare sănătății cu AGWs.

**AVERTIZARE:** Această mașină conține praf dăunător sănătății. Procedurile de golire și întreținere, inclusiv înlăturarea containerului colector de praf, este permis să fie executate numai de către personal calificat, care poartă echipament de protecție corespunzător. Nu exploatați mașina fără sistemul complet de filtrare.

Klassi H tolmuimeja on mõeldud kuiva, mittepõleva tolmu, kantseroogensete partiküite nagu mittepõleva vedeliku, puidutolmu ja ohtlike tolmu eemaldamiseks, kui ohtlike ainete piirnorm töökeskonnas on.

**HOIATUS:** Antud masin sisaldab tervistkahjustavat tolmu. Tühjendus- ja hooldusprotseduure, sealhulgas tolmu kogumismahuti utiliseerimist tohivad teostada ainult vastavat kaitsevarustust kandvad spetsialistid. Ärge käitage ilma täieliku filtreerimissüsteemita.

Usisivači klase H prikladni su za usisavanje suhих, nezapaljivih prašina, kancerogenih i patogenih čestica te nezapaljivih tekućina, drvenu prašinu i opasne prašine s graničnom vrijednosti na radnom mjestu.

**UPOZORENJE:** Ovaj stroj sadrži prašinu štetnu po zdravlje. Postupke pražnjenja i održavanja, uključujući uklanjanje spremnika za skupljanje prašine, smiju provoditi samo stručnjaci koji nose odgovarajuću zaštitnu opremu. Nemojte raditi bez potpunog sustava za filtriranje.

Usisivači klase H namjenjeni su za usisavanje suhих i nezapaljivih prašina, nezapaljivih tečnosti, čestica koje mogu izazvati rak ili bolesti, prašine drveta, i prašina opasnih po zdravlje graničnih radnih vrijednosti.

**UPOZORENJE:** Ova mašina ima u sebi prašinu koja može da naškodi zdravlju. Postupci pražnjenja i održavanja, uključujući i uklanjanje suda za sakupljanje prašine dozvoljeno je da obavljaju samo stručna lica koja poseduju odgovarajuću zaštitnu opremu. Nikada nemojte da koristite uređaj bez kompletnog sistema filtracije.

Прахосмукачки клас H са подходящи за всмукване/ изсмукване на сухи, негорими прахове, канцерогенни и болестотворни частици, за негорими течности, дървесен прах и опасни за здравето прахове с максимален обем на вдишване.

**ПРЕДУПРЕЖДЕНИЕ:** Тази машина съдържа вреден за здравето прах. Изпразване и техническо обслужване, включително отстраняване на контейнера за прах, трябва да се извършват само от специалисти, използващи съответните предпазни средства. Не използвайте без комплектната филтрираща система.

Пылесосы класса H предназначены для всасывания сухой, не горючей пыли, канцерогенных или патогенных частиц, а также не горючих жидкостей, древесной пыли или опасной для здоровья пыли с предельным показателем концентрации вредных веществ.

**ПРЕДУПРЕЖДЕНИЕ:** Устройство содержит вредную для здоровья пыль. Опорожнение и техническое обслуживание, включая утилизацию пылесборников, должны выполняться только специалистами, использующими соответствующее защитное снаряжение. Запрещена эксплуатация без комплектной фильтрующей системы.

H klasės siurbiai skirti sausoms, nedegioms dulkiams, vėžio ir ligų nesukeliantioms dalelėms bei nedegioms skysčiams, medžio ir sveikatai nepavojingoms dulkiams siurbti, kurių leidžiama ribinė koncentracija.

**[SPĖJIMAS:** Šioje mašinoje yra sveikatai kenksmingų dulkių. Ištuštinimo ir techninės priežiūros darbus, įskaitant dulkių surinkimo rezervuarų šalinimą, leidžiama atlikti tik specialistams, naudojantiems atitinkamas apsaugines priemones. Nenaudokite, jei yra ne visi filtravimo sistemos elementai.

H klases putekļu sūcēji ir piemēroti, lai iesūktu/atsūktu sausus, nedegošus putekļus, kancerogēnas un patogēniskas daļiņas, kā arī nedegošus šķidrumus, koksnes putekļus un cilvēka veselībai bīstamus putekļus ar AER.

**BRĪDINĀJUMS** Šī mašina satur veselībai kaitīgus putekļus. Iztukšošanas un apkopes procedūras, ieskaitot putekļu savākšanas tvertnes noņemšanu, drīkst veikt tikai speciālisti, kuriem ir atbilstošs aizsargaprīkojums. Nedarbiniet bez pilnas filtrācijas sistēmas.

H级吸尘器适用于吸入/抽吸干燥的不可燃粉尘、致癌及病发颗粒，不可燃液体、木屑及对健康有害的AGW粉尘。

**警告：**该机器包含有害健康的粉尘。清空和维护过程（包括清除粉尘容器）仅可由专业人员在佩戴相应的保护装置情况下执行。在过滤系统不完整的情况下请勿使用。



Serial n° / Identification  
Gerätebezeichnung / Codice identificativo  
Identificatie / Identificaci6n  
Identificaç6o / Identifisering  
Identifikation / Identifikasjon  
Tunniste / Azonosító  
Identyfikacyjny / Identifikace  
Identifikačné / Идентификационен Identifikacioni  
Identifikacija / Identifikacijska  
Идентификационный / Αριθμός αναγνώρισης

This manual should always be retained with the tool.  
Ce manuel doit toujours être conservé avec l'outil.  
Diese Anleitung stets zusammen mit dem Gerät aufbewahren.  
Il presente manuale deve sempre accompagnare l'elettrotensile.  
Bewaar deze handleiding altijd dicht bij het gereedschap.  
Se debe guardar siempre este manual con la herramienta.  
Este manual deve ser sempre guardado com a ferramenta.  
Den här bruksanvisningen ska alltid medf6lja verktyget.  
Denne brugervejledning skal altid befinde sig sammen med pudsemaskinen.  
Denne håndboken skal alltid oppbevares sammen med maskinen.  
Tämän käyttöopas tulee aina säilyttää työkalun mukana.  
Jelen kézikönyvet tartsa a szerszámmal együtt.  
Tę instrukcję należy przechowywać łącznie z narzędziem.  
Tento návod se musí vždy uschovávat s nástrojem.  
Tento návod musí vždy zostávať s náradím.  
Ovoj прирачник треба секогаш да се чува заедно со алатот.  
Priručnik uvek treba držati sa alatom.  
Ovaj priručnik treba uvijek držati uz alat.  
Príročník imejte vedno pri orodju.  
Данное руководство следует всегда хранить вместе с инструментом.  
Το παρόν εγχειρίδιο πρέπει να διατηρηθεί πάντα με το εργαλείο.

Spit reserves the right to modify the characteristics of its products at any time. The photographs may show equipment or accessories supplied as options and not included with standard versions.  
Spit se réserve le droit de modifier les caractéristiques de ses produits à tout moment. Les photographies peuvent illustrer des équipements ou accessoires fournis en option qui ne sont pas inclus dans les versions standards.  
Spit behält sich vor, die Produkteigenschaften jederzeit zu ändern. Auf den Fotos sind unter Umständen Geräte oder Zubehör zu sehen, die als Zusatzausstattung angeboten werden und in den serienmäßigen Ausführungen nicht enthalten sind.  
Spit si riserva il diritto di modificare caratteristiche e specifiche del prodotto in qualunque momento e senza alcun preavviso. Le fotografie possono illustrare attrezzature o accessori di tipo opzionale e pertanto non compresi nelle versioni standard del prodotto.  
Spit behoudt zich het recht voor om de eigenschappen van zijn producten te allen tijde aan te passen. De foto's in deze handleiding kunnen optioneel geleverde materiaal of toebehoren tonen die niet inbegrepen zijn in de standaardversies.  
Spit se reserva el derecho a modificar las características de sus productos en cualquier momento. Las imágenes podrán mostrar equipos o accesorios proporcionados como opcionales y no estar incluidas en las versiones estándar.  
A Spit reserva-se o direito de modificar as características dos seus produtos em qualquer ocasião. As fotografias podem apresentar equipamentos e acessórios fornecidos como opção e que não se encontram incluídos nas versões padrão.  
Spit forbeholder sig rættigheten att ändra egenskaperna för företagets produkter när som helst. Bilderna kan visa utrustning eller tillbehör som medföljer som tillval och som eventuellt inte ingår i standardversionerna.  
Spit forbeholder sig retten til til enhver tid at ændre på karakteristika for sine produkter. Fotografierne kan vise udstyr eller tilbehør, der leveres som ekstratilbehør, og som ikke følger med standardudgaven.  
Spit forbeholder seg retten til å endre karakteristikkene til produktene sine når som helst. Bildene kan vise utstyr eller tilbehør som er tilleggsutstyr og som ikke kommer med standardutgavene.  
Spit varaa itsellaan oikeuden muuttaa tämän tuotteen ominaisuuksia milloin tahansa. Valokuvissa saattaa esiintyä valinnaisia toimitettuja tarvikkeita tai lisävarusteita, jotka eivät sisälly vakiomalleihin.  
A Spit fenntartja magának a jogot a termékek jellemzőinek módosítására. A mellékelt ábrákon előfordulhatnak olyan eszközök vagy kiegészítők, melyek nem képezik részét az alapfelszerelésnek.  
Firma Spit zastrzeża sobie prawo do modyfikacji cech swoich produktów w dowolnym momencie. Fotografie mogą przedstawiać sprzęt lub oprzyrządowanie stanowiące opcje, nie zawarte w wersji standardowej.  
Společnosť Spit si vyhradzuje právo kedykoľvek zmeniť charakteristiky. Na fotografiách môže byť vybavení alebo príslušenstvá, ktoré se dodávajú ako voľiteľné doplnky a není súčasťou štandardných variantov.  
Spoločnosť Spit si vyhradzuje právo kedykoľvek upraviť charakteristiky svojich výrobkov. Fotografie môžu ukazovať zariadenia alebo príslušenstvo dodávané ako doplnkové vybavenie, ktoré nie je súčasťou dodávky základných verzii.  
Spit to zadržuje pravoto vo kov bilo vreme da gi menuva karakteristikitne na negovite proizvođi. Na fotografijite moжат da bida prikazani opremata ili pribor koji se isporučuju kao opcije ili pribor koji se isporučuju kao opcije i kojih nema kod standardnih verzija.  
Spit pridržava pravo da izmeni karakteristike proizvoda u bilo kom trenutku. Na fotografijama su možda prikazani oprema ili pribor koji se isporučuju kao opcije i kojih nema kod standardnih verzija.  
Spit pridržava pravo izmjene značajki proizvoda u bilo kojem trenutku. Fotografije mogu prikazivati opremu ili pribor koji se dodatno isporučuju i nisu obuhvaćeni standardnim verzijama.  
Proizvajalec Spit si pridružuje pravico kadarkoli spremeniti tehnične lastnosti svojih izdelkov. Nekateri fotografije prikazujejo opremo in pribor za doplačilo, ki ju standardne izvedbe nimajo.  
Компания Spit оставляет за собой право в любое время изменять характеристики своей продукции. На фотографиях может быть показано оборудование и принадлежности, поставляемые дополнительно и не включенные в комплект стандартных версий.  
H Spit ôttarri to ókaloúta τροποποίησης των χαρακτηριστικών των προϊόντων της οποσδήποτε. Οι φωτογραφίες μπορεί να δείχνουν εξοπλισμό ή εξαρτήματα επιλογής που δεν περιλαμβάνονται στα κανονικά μοντέλα.

SPIT S.A.S.  
150 Avenue de Lyon  
B.P. 104  
26501 BOURG LES VALENCE CEDEX  
FRANCE